

SPECYFIKACJA ISTOTNYCH WARUNKÓW ZAMÓWIENIA /SIWZ/

dotycząca postępowania o udzielenie zamówienia publicznego, prowadzonego w trybie przetargu nieograniczonego o wartości poniżej kwot określonych w przepisach wydanych na podstawie art. 11 ust. 8 *Ustawy z dnia 29 stycznia 2004 r. Prawo zamówień publicznych* (tekst jednolity Dz. U. z 2018 r., poz. 1986 z późniejszymi zmianami) na:

dostawę zestawów mebli biurowych dla Wydziału Elektrotechniki i Automatyki Politechniki Gdańskiej.

Zatwierdzam

**Dziekan Wydziału Elektrotechniki i Automatyki PG
Prof. dr hab. inż. Janusz Nieznański prof. nadzw. PG**

Listopad 2018

Spis treści

I. NAZWA I ADRES ZAMAWIAJĄCEGO.....	3
II. TRYB POSTĘPOWANIA O UDZIELENIE ZAMÓWIENIA.....	3
III. OPIS PRZEDMIOTU ZAMÓWIENIA.....	3
IV. TERMIN I MIEJSCE REALIZACJI ZAMÓWIENIA.....	5
V. OPIS WARUNKÓW UDZIAŁU W POSTĘPOWANIU.....	5
VI. WYKAZ WYMAGANYCH OŚWIADCZEŃ I DOKUMENTÓW.....	8
VII. SPOSÓB POROZUMIEWANIA SIĘ Z WYKONAWCAMI.....	12
VIII.WYMAGANIA DOTYCZĄCE WADIUM.....	13
IX. TERMIN ZWIĄZANIA OFERTĄ.....	13
X. OPIS SPOSOBU PRZYGOTOWANIA OFERT.....	13
XI. MIEJSCE ORAZ TERMIN SKŁADANIA I OTWARCIA OFERT.....	17
XII. OPIS SPOSOBU OBLICZENIA CENY OFERTY.....	18
XIII. KRYTERIA OCENY OFERT.....	19
XIV.ISTOTNE POSTANOWIENIA DOTYCZĄCE UMOWY.....	21
XV. ZABEZPIECZENIE NALEŻYTEGO WYKONANIA UMOWY.....	21
XVI. INFORMACJE DOTYCZĄCE ZAWARCIA UMOWY.....	21
XVII. ZMIANA POSTANOWIEŃ UMOWY.....	22
XVIII.ŚRODKI OCHRONY PRAWNEJ.....	22
XIX. POZOSTAŁE INFORMACJE.....	22
XX. KLAUZULA INFORMACYJNA.....	22
XXI. ZAŁĄCZNIKI DO SIWZ.....	24

I. ZAMAWIAJACY

POLITECHNIKA GDAŃSKA
ul. G. Narutowicza 11/12
80-233 GDAŃSK

Postępowanie jest prowadzone przez:

Wydział Elektrotechniki i Automatyki

fax. 58 347 18 02

Adres e-mail: zamowienia.weia@pg.gda.pl

Strona internetowa: www.pg.edu.pl

Godziny urzędowania: 8:00 – 15:00

II. TRYB UDZIELENIA ZAMÓWIENIA

Postępowanie o zamówienie publiczne prowadzone w trybie przetargu nieograniczonego poniżej 209 000 euro na podstawie przepisów ustawy z dnia 29 stycznia 2004 r. Prawo zamówień publicznych (tekst jednolity; Dz. U. z 2018 r., poz. 1986), zwanej dalej "ustawą", zgodnie z wymaganiami określonymi w niniejszej Specyfikacji Istotnych Warunków Zamówienia, zwanej dalej "SIWZ".

III. OPIS PRZEDMIOTU ZAMÓWIENIA ORAZ WYMAGANIA

1. Przedmiotem zamówienia jest dostawa 2 zestawów mebli biurowych dla Wydziału Elektrotechniki i Automatyki Politechniki Gdańskiej.
2. Szczegółowy opis przedmiotu zamówienia zawierający opis techniczny, rysunki oraz wymagania użytkowe znajdują się w załącznikach nr 6.1 i 6.2 do SIWZ, w zależności od części jak poniżej:

Część 1:

Zestaw I : meble przeznaczone na wyposażenie laboratorium Katedry Automatyki w budynku WEiA przy ul. Narutowicza 11/12 w Gdańsku-Wrzeszczu,

Część 2:

Zestaw II : meble biurowe przeznaczone na wyposażenie pomieszczenia Katedry Elektrotechniki Systemów Sterowania i Informatyki w budynku WEiA przy ul. Narutowicza 11/12 w Gdańsku-Wrzeszczu.

Kody CPV: 39130000-2 - Meble biurowe, 39132100-7 - Szafy na akta, 39121100-7 - Biurka, 39121200 – 8 – Stoły.

3. Zamawiający dopuszcza składanie ofert na dowolną liczbę części, od 1 do 2.
4. Zamawiający nie dopuszcza składania ofert wariantowych.
5. Zamawiający nie przewiduje przeprowadzenia aukcji elektronicznej.
6. Przedmiotem niniejszego postępowania nie jest zawarcie umowy ramowej.
7. Zamawiający informuje, iż nie zastrzega obowiązku osobistego wykonania przez Wykonawcę części zamówienia, o którym mowa w art. 36a ust. 2 ustawy PZP.

8. Wykonawca może powierzyć wykonanie części zamówienia Podwykonawcom. Wskazanie zakresu zamówienia, który Wykonawca zamierza powierzyć Podwykonawcom powinno zostać potwierdzone oświadczeniem Wykonawcy zawartym na druku „Oferty”.
9. Zamawiający nie przewiduje zwrotu kosztów o których mowa w art. 93 ust.4 ustawy PZP.
10. Koszty związane z przygotowaniem, złożeniem oferty i udziałem w postępowaniu ponosi Wykonawca.
11. Meble będące przedmiotem zamówienia muszą być fabrycznie nowe, wykonane z bezpiecznych materiałów i nie mogą być przedmiotem praw osób trzecich. Płyty wiórowe, obrzeża, farby oraz kleje muszą posiadać atesty higieniczności. Wykonawca na żądanie Zamawiającego zobowiązany jest przedstawić stosowne dokumenty potwierdzające spełnianie tych wymagań przed zawarciem umowy.
12. Wymiary mebli podane w opisie przedmiotu zamówienia są wymiarami orientacyjnymi i służą do sporządzenia kosztorysu ofertowego. Wykonawca, którego oferta zostanie wybrana, zobowiązany będzie przed przystąpieniem do realizacji zamówienia wykonać szczegółowy obmiar “z natury” w miejscach, do których mają być dostarczone i zamontowane meble.
13. Wszystkie zamawiane meble muszą być wykonane w jednakowym kolorze i odcieniu o jednakowej strukturze.
14. Kolory płyt obejmujące przedmiot zamówienia zostaną ustalone z użytkownikiem pomieszczenia po wyłonieniu Wykonawcy mebli. Zamawiający wymaga od Wykonawcy przedstawienia użytkownikowi wzorników płyt i uzgodnienia z nim innych istotnych szczegółów niezbędnych do starannego, zgodnego z opisem, przy zachowaniu wysokiej jakości wykonania zamówienia.
15. Wykonawca zobowiązany jest zawiadomić Zamawiającego o gotowości do dostarczenia oraz montażu mebli w formie telefonicznej bądź elektronicznej lub faksem – na co najmniej **48 godzin** przed planowaną datą dostawy i montażu.
16. Koszty przewozu, opakowania i ubezpieczenia na czas przewozu, a także koszty wniesienia, złożenia i montażu mebli we wskazanych miejscach Zamawiającego ponosi Wykonawca.
17. Wykonawca powinien zapoznać się z całością niniejszej SIWZ.
18. Wszystkie załączniki stanowią integralną część SIWZ.
19. Wymagania dotyczące gwarancji:
 - 1) Na dostarczone meble Zamawiający wymaga udzielenia minimum 12- miesięcznej gwarancji na całość zamówienia.

Uwaga !

Gwarancja jest jednym z kryteriów oceny ofert. Zamawiający przyzna dodatkowe punkty, jeżeli Wykonawca zaoferuje gwarancję dłuższą niż minimalna, zgodnie z kryteriami oceny ofert zawartymi w rozdziale XIII SIWZ.

- 2) Zamawiającemu przysługują uprawnienia wynikające z dokumentu gwarancyjnego oraz z tytułu rękojmi za wady.
- 3) Wykonawca zapewnia uprawnienia gwarancyjne na wszystkie dostarczone meble, w tym na wszystkie elementy wykonane przez Podwykonawców.
- 4) Okres gwarancji liczony jest od daty podpisania przez Zamawiającego protokołu zdawczo – odbiorczego bez zastrzeżeń.
- 5) W przypadku konieczności naprawy mebli w siedzibie Wykonawcy, ryzyko ich uszkodzenia lub utraty ponosi Wykonawca.
- 6) Świadczenia gwarancyjne będą wykonywane przez Wykonawcę lub przez punkt serwisowy na koszt i ryzyko Wykonawcy.
- 7) W ramach gwarancji:
 - a) czas przystąpienia do naprawy gwarancyjnej musi nastąpić w terminie do **3 dni roboczych** od dnia powiadomienia Wykonawcy o wadzie bądź usterce,
 - b) naprawa lub wymiana mebli na nowe wolne od wad, musi być dokonana w ciągu **7 dni roboczych** od dnia zgłoszenia wady bądź usterki.
- 8) W ramach udzielonej gwarancji Zamawiający zastrzega sobie prawo żądania wymiany mebli na nowe, gdy po 3 naprawach gwarancyjnych meble nadal będą wykazywały wady. Wykonawca dokona ich wymiany w ciągu **7 dni roboczych** od daty zgłoszenia takiego żądania przez Zamawiającego.
- 9) Zamawiający wymaga, aby gwarancja obejmowała wszystkie meble oraz składowe mebli takie jak zamki, zawiasy oraz uchwyty.

IV. TERMIN I MIEJSCE REALIZACJI ZAMÓWIENIA

1. Zamówienie musi zostać zrealizowane w terminie maksymalnie **35 dni kalendarzowych** od daty zawarcia umowy.

Uwaga !

Termin wykonania zamówienia jest jednym z kryteriów oceny ofert. Zamawiający przyzna dodatkowe punkty, jeżeli Wykonawca zaoferuje termin krótszy niż maksymalny, zgodnie z kryteriami oceny ofert zawartymi w rozdziale XIII SIWZ.

2. Miejsce realizacji zamówienia oraz odbiór: budynek Wydziału Elektrotechniki i Automatyki przy ul. Narutowicza 11/12, 80-233 Gdańsk, (katedry i pomieszczenia biurowe, których dotyczą zestawy meblowe zostaną wskazane w umowie zawartej z wybranym Wykonawcą).

V. OPIS WARUNKÓW UDZIAŁU W POSTĘPOWANIU ORAZ OPIS SPOSOBU DOKONYWANIA OCENY SPEŁNIANIA TYCH WARUNKÓW

1. W myśl art. 22 ust. 1 *ustawy Prawo zamówień publicznych* o udzielenie zamówienia mogą ubiegać się Wykonawcy, którzy:

- 1) nie podlegają wykluczeniu;
- 2) spełniają warunki udziału w postępowaniu dotyczące:
 - a) kompetencji lub uprawnień do prowadzenia określonej działalności zawodowej, o ile wynika to z odrębnych przepisów.

Zamawiający nie wyznacza szczegółowego warunku w tym zakresie.
 - b) sytuacji ekonomicznej lub finansowej.

Zamawiający nie wyznacza szczegółowego warunku w tym zakresie.
 - c) zdolności technicznej lub zawodowej.

Zamawiający nie wyznacza szczegółowego warunku w tym zakresie.
2. Z postępowania o udzielenie zamówienia wyklucza się Wykonawcę, w stosunku do którego zachodzi którakolwiek z okoliczności, o których mowa w art. 24 ust. 1 pkt. 12 – 23 ustawy PZP.
3. Wykonawca, który podlega wykluczeniu na podstawie art. 24 ust. 1 pkt. 13 i 14 oraz 16-20 ustawy PZP, może przedstawić dowody na to, że podjęte przez niego środki są wystarczające do wykazania jego rzetelności, w szczególności udowodnić naprawienie szkody wyrządzonej przestępstwem lub przestępstwem skarbowym, zadośćuczynienie pieniężne za doznaną krzywdę lub naprawienie szkody, wyczerpujące wyjaśnienie stanu faktycznego oraz współpracę z organami ścigania oraz podjęcie konkretnych środków technicznych, organizacyjnych i kadrowych, które są odpowiednie dla zapobiegania dalszym przestępstwom lub przestępstwom skarbowym lub nieprawidłowemu postępowaniu Wykonawcy.

Regulacji, o której mowa w zdaniu pierwszym nie stosuje się, jeżeli wobec Wykonawcy orzeczono tytułem środka zapobiegawczego zakaz ubiegania się o zamówienie publiczne oraz Wykonawcy będącego podmiotem zbiorowym, orzeczono prawomocnym wyrokiem sądu zakaz ubiegania się o udzielenie zamówienia oraz nie upłynął określony w tym wyroku okres obowiązywania tego zakazu.
4. Zamawiający na mocy art. 24 ust. 1 pkt. 23 ustawy wykluczy z postępowania o udzielenie zamówienia publicznego Wykonawców, którzy należąc do tej samej grupy kapitałowej w rozumieniu ustawy z dnia 16 lutego 2007r. o ochronie konkurencji i konsumentów (Dz. U. z 2015 r. poz. 184, 1618 i 1634) złożyli odrębne oferty, oferty częściowe lub wnioski o dopuszczenie do udziału w postępowaniu, chyba że wykażą, iż istniejące między nimi powiązania nie prowadzą do zakłócenia konkurencji w postępowaniu o udzielenie zamówienia. **Wykonawcy w terminie 3 dni od zamieszczenia na stronie internetowej informacji, o której mowa w art. 86 ust. 5 ustawy, przekazują Zamawiającemu oświadczenie o przynależności lub braku przynależności do tej samej grupy kapitałowej (wg wzoru stanowiącego załącznik nr 4a do SIWZ).** Wraz ze złożeniem oświadczenia, Wykonawca może przedstawić dowody, że powiązania z innym Wykonawcą nie prowadzą do zakłócenia konkurencji w postępowaniu o udzielenie zamówienia. Przepisy art. 26 ust. 3 i 4 ustawy stosuje się odpowiednio.
5. Poleganie na zasobach innych podmiotów:

- a) Zgodnie z art. 22a ustawy PZP, Wykonawca może w celu potwierdzenia spełniania warunków udziału w postępowaniu, w stosownych sytuacjach oraz w odniesieniu do konkretnego zamówienia, lub jego części, polegać na zdolnościach technicznych lub zawodowych innych podmiotów, niezależnie od charakteru prawnego łączących go z nim stosunków prawnych;
- b) Wykonawca, który polega na zdolnościach innych podmiotów, musi udowodnić Zamawiającemu, że realizując zamówienie, będzie dysponował niezbędnymi zasobami tych podmiotów, w szczególności przedstawiając zobowiązanie tych podmiotów do oddania mu do dyspozycji niezbędnych zasobów na potrzeby realizacji zamówienia;
- c) Zobowiązanie powinno zawierać w szczególności:
 - 1) zakres dostępnych Wykonawcy zasobów innego podmiotu;
 - 2) sposób wykorzystania zasobów innego podmiotu, przez Wykonawcę, przy wykonywaniu zamówienia publicznego;
 - 3) zakres i okres udziału innego podmiotu przy wykonywaniu zamówienia publicznego;
 - 4) informację, czy podmiot, na zdolnościach, którego Wykonawca polega w odniesieniu do warunków udziału w postępowaniu dotyczących wykształcenia, kwalifikacji zawodowych lub doświadczenia, zrealizuje roboty budowlane lub usługi, których wskazane zdolności dotyczą.

Zamawiający oceni, czy udostępnione Wykonawcy przez inne podmioty zdolności techniczne lub zawodowe pozwalają na wykazanie przez Wykonawcę spełniania warunków udziału w postępowaniu oraz zbada, czy nie zachodzą wobec tego podmiotu podstawy wykluczenia, o których mowa w art. 24 ust. 1 pkt 13-22 ustawy PZP.

- a) W odniesieniu do warunków dotyczących kwalifikacji zawodowych lub doświadczenia, Wykonawcy mogą polegać na zdolnościach innych podmiotów, jeśli podmioty te zrealizują usługi, do realizacji których zdolności te są wymagane;
- b) Jeżeli zdolności techniczne lub zawodowe podmiotu, o którym mowa w pkt 5 ppkt a, nie potwierdzają spełnienia przez Wykonawcę warunków udziału w postępowaniu lub zachodzą wobec tych podmiotów podstawy wykluczenia, Zamawiający żąda, aby Wykonawca w terminie określonym przez Zamawiającego:
 - 1) zastąpił ten podmiot innym podmiotem lub podmiotami lub,
 - 2) zobowiązał się do osobistego wykonania odpowiedniej części zamówienia, jeżeli wykaże zdolności techniczne lub zawodowe, o których mowa w ust. 1 ppkt 1.2 lit. c.

VI. WYKAZ OŚWIADCZEŃ LUB DOKUMENTÓW, JAKIE MAJĄ DOSTARCZYĆ WYKONAWCY W CELU POTWIERDZENIA SPEŁNIANIA WARUNKÓW UDZIAŁU W POSTĘPOWANIU

1. Zamawiający wraz z ofertą żąda od Wykonawcy, w celu wykazania braku podstaw wykluczenia z postępowania o udzielenie zamówienia na podstawie art. 24 ust. 1 pkt. 12) – 23) oraz art. 24 ust. 5 pkt. 1) *ustawy Prawo zamówień publicznych*:
 - 1.1. Oświadczenia o braku podstaw wykluczenia oraz spełnienia warunków udziału w postępowaniu (wg wzoru stanowiącego *załącznik nr 3* do SIWZ).

Informacje zawarte w ww. oświadczeniu będą stanowić wstępne potwierdzenie, że Wykonawca nie podlega wykluczeniu i spełnia warunki udziału w postępowaniu.
2. Ponadto, w ofercie Zamawiający żąda od Wykonawcy złożenia następujących dokumentów, oświadczeń oraz informacji:
 - 2.1. wypełnionego formularza ofertowego (wg wzoru stanowiącego *załącznik nr 1* do SIWZ).

Oferta (formularz ofertowy wraz z załącznikami) musi być podpisana przez umocowanego przedstawiciela lub przedstawicieli Wykonawcy, upoważnionego/upoważnionych do podejmowania zobowiązań w imieniu Wykonawcy, zgodnie z wpisem do reprezentacji w stosownym dokumencie, uprawniającym do występowania w obrocie prawnym lub udzielonym pełnomocnictwem,
 - 2.2. formularza rzeczowo-cenowego dla danej części (wg wzoru stanowiącego *załączniki od nr 2.1 do nr 2.2* do SIWZ),
 - 2.3. pełnomocnictwa do występowania w imieniu Wykonawcy dla osoby podpisującej ofertę, jeżeli nie wynika to w sposób bezpośredni z przedstawionych dokumentów rejestrowych lub w przypadku, o którym mowa w art. 23 ust. 2 *ustawy Prawo zamówień publicznych*.

Wykonawcy, którzy ubiegają się wspólnie o udzielenie zamówienia zobowiązani są załączyć do oferty pełnomocnictwo udzielone przez wszystkich partnerów do reprezentowania ich w postępowaniu o udzielenie zamówienia albo reprezentowania w postępowaniu i zawarcia umowy w sprawie zamówienia publicznego,
3. W celu potwierdzenia braku podstaw wykluczenia Wykonawcy z udziału w postępowaniu o udzielenie zamówienia publicznego:
 - 3.1. odpisu z właściwego rejestru lub z centralnej ewidencji i informacji o działalności gospodarczej, jeżeli odrębne przepisy wymagają wpisu do rejestru lub ewidencji, w celu potwierdzenia braku podstaw wykluczenia na podstawie art. 24 ust. 5 pkt 1) *ustawy Prawo zamówień publicznych*,
 - 3.2. oświadczenia Wykonawcy o braku wydania wobec niego prawomocnego wyroku sądu lub ostatecznej decyzji administracyjnej o zaleganiu z uiszczaniem podatków, opłat lub składek na ubezpieczenia społeczne lub zdrowotne albo – w przypadku wydania takiego wyroku lub decyzji – dokumentów potwierdzających dokonanie płatności tych

należności wraz z ewentualnymi odsetkami lub grzywnami lub zawarcie wiążącego porozumienia w sprawie spłat tych należności (*załącznik nr 4b* do SIWZ),

- 3.3. oświadczenia Wykonawcy o braku orzeczenia wobec niego tytułem środka zapobiegawczego zakazu ubiegania się o zamówienia publiczne (*załącznik nr 4b* do SIWZ),
4. Jeżeli w kraju, w którym Wykonawca ma siedzibę lub miejsce zamieszkania lub miejsce zamieszkania ma osoba, której dokument dotyczy, nie wydaje się dokumentów, o których mowa w punkcie 4 niniejszego paragrafu, zastępuje się je dokumentem zawierającym odpowiednio oświadczenie Wykonawcy, ze wskazaniem osoby albo osób uprawnionych do jego reprezentacji, lub oświadczenie osoby, której dokument miał dotyczyć, złożone przed notariuszem lub przed organem sądowym, administracyjnym albo organem samorządu zawodowego lub gospodarczego właściwym ze względu na siedzibę lub miejsce zamieszkania Wykonawcy lub miejsce zamieszkania tej osoby.
5. W przypadku wątpliwości, co do treści dokumentu złożonego przez Wykonawcę, Zamawiający może zwrócić się do właściwych organów odpowiednio kraju, w którym Wykonawca ma siedzibę lub miejsce zamieszkania lub miejsce zamieszkania ma osoba, której dokument dotyczy, o udzielenie niezbędnych informacji dotyczących tego dokumentu.
6. Wykonawca mający siedzibę na terytorium Rzeczypospolitej Polskiej, w odniesieniu do osoby mającej miejsce zamieszkania poza terytorium Rzeczypospolitej Polskiej, której dotyczy dokument wskazany w §5 pkt 1 Rozporządzenia Ministra Rozwoju z dnia 26 lipca 2016 r. w sprawie rodzajów dokumentów, jakich może żądać Zamawiający od Wykonawcy w postępowaniu o udzielenie zamówienia (Dz. U. z 2016 r., poz. 1126), zwanego w dalszej części SIWZ Rozporządzeniem Ministra Rozwoju, składa dokument, o którym mowa w §7 ust. 1 pkt 1), w zakresie określonym w art. 24 ust. 1 pkt 14) i 21) *ustawy Prawo zamówień publicznych*.
7. Jeżeli w kraju, w którym miejsce zamieszkania ma osoba, której dokument miał dotyczyć, nie wydaje się takich dokumentów, zastępuje się go dokumentem zawierającym oświadczenie tej osoby złożonym przed notariuszem lub przed organem sądowym, administracyjnym albo organem samorządu zawodowego lub gospodarczego właściwym ze względu na miejsce zamieszkania tej osoby. Przepis §7 ust. 2 zdanie pierwsze Rozporządzenia Ministra Rozwoju stosuje się.
8. W przypadku wątpliwości, w odniesieniu do treści dokumentu złożonego przez Wykonawcę, Zamawiający może zwrócić się do właściwych organów w kraju, w którym miejsce zamieszkania ma osoba, której dokument dotyczy, o udzielenie niezbędnych informacji dotyczących tego dokumentu.
9. W celu oceny, czy Wykonawca polegając na zdolnościach lub sytuacji innych podmiotów na zasadach określonych w art. 22a *ustawy Prawo zamówień publicznych*, będzie dysponował

niezbędnymi zasobami w stopniu umożliwiającym należyte wykonanie zamówienia publicznego oraz oceny, czy stosunek łączący Wykonawcę z tymi podmiotami gwarantuje rzeczywisty dostęp do ich zasobów, Zamawiający może żądać dokumentów, które określają w szczególności:

- 9.1. zakres dostępnych Wykonawcy zasobów innego podmiotu; sposób wykorzystania zasobów innego podmiotu, przez Wykonawcę, przy wykonywaniu zamówienia publicznego,
 - 9.2. zakres i okres udziału innego podmiotu przy wykonywaniu zamówienia publicznego.
10. Zamawiający żąda od Wykonawcy, który polega na zdolnościach lub sytuacji innych podmiotów na zasadach określonych w art. 22a *ustawy Prawo zamówień publicznych*, przedstawienia w odniesieniu do tych podmiotów dokumentów wyszczególnionych w §5 pkt 1)–9) Rozporządzenia Ministra Rozwoju.
 11. Zamawiający może żądać od Wykonawcy przedstawienia dokumentów wymienionych w §5 pkt 1)–9) *Rozporządzenia Ministra Rozwoju*, dotyczących Podwykonawcy, któremu zamierza powierzyć wykonanie części zamówienia, a który nie jest podmiotem, na którego zdolnościach lub sytuacji Wykonawca polega na zasadach określonych w art. 22a *ustawy Prawo zamówień publicznych*.
 12. W przypadku wskazania przez Wykonawcę dostępności oświadczeń lub dokumentów, o których mowa w §2, §5 i §7 Rozporządzenia Ministra Rozwoju, w formie elektronicznej pod określonymi adresami internetowymi ogólnodostępnych i bezpłatnych baz danych, Zamawiający pobiera samodzielnie z tych baz danych wskazane przez Wykonawcę oświadczenia lub dokumenty.
 13. W przypadku wskazania przez Wykonawcę oświadczeń lub dokumentów, o których mowa w §2, §5 i §7 Rozporządzenia Ministra Rozwoju, które znajdują się w posiadaniu Zamawiającego, w szczególności oświadczeń lub dokumentów przechowywanych przez Zamawiającego zgodnie z art. 97 ust. 1 *ustawy Prawo zamówień publicznych*, Zamawiający w celu potwierdzenia okoliczności, o których mowa w art. 25 ust. 1 pkt 1) i 3) *ustawy Prawo zamówień publicznych*, korzysta z posiadanych oświadczeń lub dokumentów, o ile są one aktualne.
 14. Wymagania dla Wykonawców wspólnie ubiegających się o udzielenie zamówienia (art. 23 *ustawy Prawo zamówień publicznych*):
 - 14.1. przepisy dotyczące Wykonawcy stosuje się odpowiednio do Wykonawców wspólnie ubiegających się o udzielenie zamówienia,
 - 14.2. Wykonawcy wspólnie ubiegający się o zamówienie winni ustanowić pełnomocnika do reprezentowania ich w postępowaniu albo reprezentowania w postępowaniu i zawarcia umowy w sprawie niniejszego zamówienia,

- 14.3. dokument pełnomocnictwa musi zawierać w szczególności wskazanie postępowania o zamówienie publiczne, którego dotyczy, Wykonawców ubiegających się wspólnie o udzielenie zamówienia, ustanowionego pełnomocnika i zakres jego umocowania,
- 14.4. dokument pełnomocnictwa musi być podpisany w imieniu wszystkich Wykonawców ubiegających się wspólnie o udzielenie zamówienia przez osoby uprawnione do składania oświadczeń woli wymienione we właściwym rejestrze lub ewidencji działalności gospodarczej Wykonawcy,
- 14.5. jeżeli oferta Wykonawców wspólnie ubiegających się o udzielenie zamówienia zostanie wybrana, Zamawiający będzie żądać przed zawarciem umowy w sprawie zamówienia publicznego umowy regulującej współpracę tych Wykonawców,
- 14.6. podmioty występujące wspólnie ponoszą solidarną odpowiedzialność za niewykonanie lub nienależyte wykonanie zobowiązań.
- 15. Zgodnie z art. 24 ust. 11 ustawy Prawo zamówień publicznych Wykonawca, w terminie 3 dni od zamieszczenia na stronie internetowej informacji dotyczących kwoty, jaką Zamawiający zamierza przeznaczyć na sfinansowanie zamówienia, firm oraz adresów Wykonawców, którzy złożyli oferty w terminie, ceny, terminu wykonania zamówienia, okresu gwarancji i warunków płatności zawartych w ofertach, przekazuje Zamawiającemu oświadczenie o przynależności lub braku przynależności do tej samej grupy kapitałowej, o której mowa w art. 24 ust. 1 pkt. 23) ustawy Prawo zamówień publicznych (załącznik nr 4a do SIWZ).**
- Wraz ze złożeniem oświadczenia, Wykonawca może przedstawić dowody, iż powiązania z innymi Wykonawcami nie prowadzą do zakłócenia konkurencji w postępowaniu o udzielenie zamówienia.**
16. Wszystkie wymagane dokumenty są składane w oryginale lub kopii poświadczonej za zgodność z oryginałem na każdej ze stron, przez osoby upoważnione do reprezentowania Wykonawcy.
- 17. Pełnomocnictwo należy złożyć w formie oryginału lub kopii poświadczonej za zgodność z oryginałem przez notariusza.**
18. Oświadczenia, o których mowa w Rozporządzeniu Ministra Rozwoju dotyczące Wykonawcy i innych podmiotów, na których zdolnościach lub sytuacji polega Wykonawca na zasadach określonych w 11 art. 22a ustawy Prawo zamówień publicznych oraz dotyczące podwykonawców, **składane są w oryginale.**
19. Dokumenty, o których mowa w Rozporządzeniu Ministra Rozwoju, inne niż oświadczenia, o których mowa w ust. 1 Rozporządzenia Ministra Rozwoju, **składane są w oryginale lub kopii poświadczonej za zgodność z oryginałem.**
20. Poświadczenia za zgodność z oryginałem dokonuje odpowiednio Wykonawca, podmiot, na którego zdolnościach lub sytuacji polega Wykonawca, Wykonawcy wspólnie ubiegający się

o udzielenie zamówienia publicznego albo podwykonawca w zakresie dokumentów, które każdego z nich dotyczą.

21. Poświadczenie za zgodność z oryginałem następuje w formie pisemnej lub formie elektronicznej. Zamawiający może żądać przedstawienia oryginału lub notarialnie poświadczonej kopii dokumentów, o których mowa w Rozporządzeniu Ministra Rozwoju, gdy złożona kopia dokumentu jest nieczytelna lub budzi wątpliwości, co do jej prawdziwości.
22. Dokumenty, o których mowa w niniejszym rozdziale, sporządzone w języku obcym są składane wraz z ich tłumaczeniem na język polski.
23. **Zamawiający nie wymaga załączenia do oferty wzoru umowy.**
24. Złożone wraz z ofertą Wykonawcy dokumenty, po otwarciu ofert nie podlegają zwrotowi.

VII. INFORMACJE O SPOSOBIE POROZUMIEWANIA SIĘ ZAMAWIAJĄCEGO Z WYKONAWCAMI ORAZ PRZEKAZYWANIA OŚWIADCZEŃ LUB DOKUMENTÓW.

1. W postępowaniu o udzielenie zamówienia: oświadczenia, wnioski, zawiadomienia oraz informacje Zamawiający i Wykonawcy przekazują sobie pisemnie, za pośrednictwem faksu, lub drogą elektroniczną. W przypadku porozumiewania się za pomocą faksu lub drogą elektroniczną, każda ze stron na żądanie drugiej niezwłocznie potwierdza fakt ich otrzymania.
Numer faksu Zamawiającego: **58 347 18 02**, e-mail; zamowienia.weia@pg.edu.pl
Adres do korespondencji: **Politechnika Gdańska, Wydział Elektrotechniki i Automatyki, ul. Narutowicza 11/12, 80-233 Gdańsk pok.104.**
2. W przypadku Wykonawców wspólnie ubiegających się o udzielenie zamówienia wszelka korespondencja będzie prowadzona wyłącznie z pełnomocnikiem.
3. Przekazywanie oświadczeń lub dokumentów, o których mowa w art. 25 ust. 1 ustawy, odbywać się będzie w formie pisemnej.
4. Wykonawca może zwrócić się do Zamawiającego o wyjaśnienie treści SIWZ. Zamawiający udzieli wyjaśnień niezwłocznie, jednak nie później niż na 3 dni przed upływem terminu składania ofert, pod warunkiem, że wniosek o wyjaśnienie treści SIWZ wpłynął do Zamawiającego nie później niż do końca dnia, w którym upływa połowa wyznaczonego terminu składania ofert. **Przedłużenie terminu składania ofert nie wpływa na bieg terminu składania wniosku.**
5. Jeżeli wniosek o wyjaśnienie treści SIWZ wpłynie po upływie terminu składania wniosku, o którym mowa w pkt. 4 lub dotyczy udzielonych wyjaśnień, Zamawiający może udzielić wyjaśnień albo pozostawić wniosek bez rozpoznania. Przedłużenie terminu składania ofert nie wpływa na bieg terminu składania wniosku.
6. Treść zapytań wraz z wyjaśnieniami, Zamawiający prześle wszystkim Wykonawcom, którym przekazano niniejszą specyfikację, a także zamieści je na własnej stronie internetowej- www.dzp.pg.edu.pl

7. Zamawiający **nie będzie udzielał ustnie lub telefonicznie** informacji, wyjaśnień lub odpowiedzi na kierowane do niego pytania związane z prowadzonym postępowaniem.
8. Zamawiający nie przewiduje zwołania zebrania Wykonawców w celu wyjaśnienia wątpliwości dotyczących treści SIWZ.
9. W uzasadnionych przypadkach Zamawiający może przed upływem terminu składania ofert zmienić treść niniejszej SIWZ.
10. Jeżeli w wyniku zmiany treści Specyfikacji Istotnych Warunków Zamówienia (SIWZ) nie prowadzącej do zmiany treści ogłoszenia o zamówieniu jest niezbędny dodatkowy czas na wprowadzenie zmian w ofertach, Zamawiający przedłuży termin składania ofert i poinformuje o tym Wykonawców, którym przekazano niniejszą specyfikację oraz zamieści ją na swojej stronie internetowej, na której udostępniona jest specyfikacja.
11. W przypadku, gdy zmiana treści specyfikacji istotnych warunków zamówienia będzie prowadziła do zmiany treści ogłoszenia o zamówieniu Zamawiający zamieści ogłoszenie o zmianie ogłoszenia w Biuletynie Zamówień Publicznych.

VIII. WYMAGANIA DOTYCZĄCE WADIUM

Zamawiający w niniejszym postępowaniu nie wymaga od Wykonawców wniesienia wadium.

IX. TERMIN ZWIĄZANIA OFERTA

1. Termin związania ofertą wynosi 30 dni.
2. Bieg terminu związania ofertą rozpoczyna się wraz z upływem terminu składania ofert.
3. Wykonawca samodzielnie lub na wniosek Zamawiającego może przedłużyć termin związania ofertą, z tym, że Zamawiający może tylko raz, co najmniej na 3 dni przed upływem terminu związania ofertą, zwrócić się do Wykonawców o wyrażenie zgody na przedłużenie tego terminu o oznaczony okres, jednak nie dłuższy niż 60 dni.
4. Zamawiający odrzuci ofertę na podstawie art. 89 ust.1 pkt 7a ustawy PZP, jeżeli Wykonawca nie wyrazi zgody na przedłużenie terminu związania ofertą.
5. W przypadku wniesienia odwołania po upływie terminu składania ofert, bieg terminu związania ofertą ulega zawieszeniu do czasu ogłoszenia orzeczenia przez Krajową Izbę Odwoławczą.

X. OPIS SPOSOBU PRZYGOTOWYWANIA OFERTY

1. Na kompletną ofertę składają się dokumenty i oświadczenia wymienione w tabeli (pożądane ułożenie dokumentów zgodnie z podaną kolejnością):

Lp.	Dokument
1.	Formularz oferty – wg wzoru stanowiącego załącznik nr 1 do SIWZ.
2.	Formularze rzeczowo – cenowe – wg wzoru stanowiącego załączniki od nr 2.1 do nr 2.2 do SIWZ , odpowiednio dla danej części zamówienia.
3.	Oświadczenie – wg wzoru stanowiącego załącznik nr 3 do SIWZ.

4.	Oświadczenia – wg wzoru stanowiącego załącznik nr 4b do SIWZ.
5.	Aktualny odpis z właściwego rejestru lub z centralnej ewidencji i informacji o działalności gospodarczej
6..	Opcjonalnie, jeśli występuje pełnomocnik, pełnomocnictwo dla osoby reprezentującej w niniejszym postępowaniu Wykonawcę lub pełnomocnictwo dla osoby lub podmiotu reprezentującego kilku Wykonawców składających ofertę wspólną - zawierające zakres rzeczowy i termin jego ważności- zgodnie z art. 23 ust.2 ustawy.

2. Dokumenty mogą być przedstawione w formie oryginału lub kopii opatrzonej klauzulą “Za zgodność z oryginałem” i poświadczonej przez Wykonawcę (za wyjątkiem pełnomocnictwa, którego kopię należy potwierdzić notarialnie).
3. Dokumenty niewymagane przez Zamawiającego, a załączone do oferty nie będą brane pod uwagę podczas dokonywania oceny ofert. Zamawiający prosi o ich nie załączanie.
4. Oferta oraz pozostałe dokumenty, dla których Zamawiający określił wzory w formie załączników do niniejszej SIWZ powinny być sporządzone zgodnie z tymi wzorami, co do treści i opisu kolumn.
5. Oferta powinna być przygotowana zgodnie z wymogami niniejszej SIWZ i ustawy. Treść oferty musi odpowiadać treści SIWZ.
6. Oferta wraz z załącznikami powinna być napisana w języku polskim, na maszynie do pisania, komputerze lub inną trwałą i czytelną techniką, opieczętowana pieczętą firmową oraz podpisana przez osobę upoważnioną do reprezentowania Wykonawcy. Pełnomocnictwo do reprezentowania Wykonawcy powinno być dołączone do oferty, o ile prawo do jej podpisania nie wynika z dokumentów załączonych do oferty. Zamawiający nie wyraża zgody na złożenie oferty w postaci elektronicznej, opatrzonej bezpiecznym podpisem elektronicznym weryfikowanym przy pomocy ważnego kwalifikowanego certyfikatu.
7. W celu wykluczenia przypadkowego zdekompletowania oferty zaleca się, aby wszystkie strony oferty wraz z załącznikami i dokumentami składającymi się na ofertę były spięte, strony ponumerowane kolejnymi liczbami całkowitymi, a strony zawierające treść – parafowane przez osoby podpisujące ofertę.
8. Pożądane jest ułożenie dokumentów zgodnie z kolejnością podaną przez Wykonawcę w formularzu ofertowym.
9. Wszystkie miejsca, w których naniesiono poprawki muszą być parafowane własnoręcznie przez osobę podpisującą ofertę. Poprawki powinny być dokonane poprzez czytelne przekreślenie błędnego zapisu i wstawienie “nad” lub “obok” poprawnego.
10. Oferta powinna być sporządzona w sposób umożliwiający Zamawiającemu udostępnienie dokumentów, (za wyjątkiem tych zawierających informacje stanowiące tajemnicę przedsiębiorstwa), wszystkim zainteresowanym.
11. Ofertę należy umieścić w zamkniętym nieprzejrzystym, opakowaniu (kopercie) posiadającym nazwę i adres Wykonawcy, zaadresowaną na Zamawiającego:

Politechnika Gdańska
Wydział Elektrotechniki i Automatyki
ul. Narutowicza 11/12, 80-233 Gdańsk pok. 104

oraz być oznaczona w następujący sposób:

„Oferta na dostawę zestawów mebli dla Wydziału Elektrotechniki i Automatyki Politechniki Gdańskiej - ZP/237/014/D/18” – część...

NIE OTWIERAĆ PRZED 07.12.2018 godz. 12:00

Podpisywanie oferty

Oferta wraz z załącznikami musi być podpisana własnoręcznie (art. 78 ustawy z 23 kwietnia 1964 r. – Kodeks Cywilny [Dz. U. Nr 16, poz. 93 z późniejszymi zmianami] przez osobę upoważnioną w imieniu Wykonawcy do składania w jego imieniu oświadczeń woli, zgodnie z zasadami reprezentacji wskazanymi we właściwym rejestrze lub ewidencji działalności gospodarczej, lub w pełnomocnictwie. Dla ułatwienia identyfikacji zaleca się, aby podpis osoby podpisującej ofertę i pozostałe dokumenty, lub poświadczające za zgodność z oryginałem kopię dokumentów, był opatrzony imienną pieczęcią.

Pełnomocnictwo

Pełnomocnictwo powinno być dołączone do oferty, o ile prawo do jej podpisania nie wynika z dokumentów załączonych do oferty.

Pełnomocnictwo musi być udzielone w formie pisemnej i wskazywać w szczególności:

- postępowanie o zamówienie publiczne, którego dotyczy,
- Wykonawcę ubiegającego się o zamówienie i ustanowionego pełnomocnika,
- zakres jego umocowania.

Pełnomocnictwo musi być podpisane w imieniu Wykonawcy ubiegającego się o udzielenie zamówienia przez osobę(y) uprawnioną (e) do składania oświadczeń woli wymienioną (e) we właściwym rejestrze lub ewidencji działalności gospodarczej Wykonawcy.

Pełnomocnictwo może być złożone w formie oryginału lub kserokopii potwierdzonej za zgodność z oryginałem przez notariusza.

Zamawiający uznaje, że pełnomocnictwo do podpisywania oferty obejmuje także czynność potwierdzania za zgodność z oryginałem dokumentów złożonych w formie kserokopii.

Tajemnica przedsiębiorstwa

W przypadku, gdyby oferta, oświadczenia lub dokumenty zawierały informacje, stanowiące tajemnicę przedsiębiorstwa w rozumieniu przepisów ustawy z dnia 16 kwietnia 1993 r. o zwalczaniu nieuczciwej konkurencji (Dz. U. z 2003 r. nr 153, poz. 1503 z późn. zm.), Wykonawca, nie później niż w terminie składania ofert, w sposób nie budzący wątpliwości zastrzega, że nie mogą być one udostępniane oraz wykazuje, iż zastrzeżone informacje stanowią tajemnicę przedsiębiorstwa.

1. Nie mogą stanowić tajemnicy przedsiębiorstwa informacje podawane do wiadomości podczas otwarcia ofert tj. informacje dotyczące ceny, terminu wykonania zamówienia, okresu gwarancji i warunków płatności.

2. Zamawiający zaleca, aby informacje zastrzeżone jako tajemnice przedsiębiorstwa były załączone w osobnej wewnętrznej kopercie, z oznakowaniem: „Tajemnica przedsiębiorstwa” lub zostały spięte (zszyte) oddzielnie od pozostałych, jawnych elementów oferty.

Oferta wspólna Wykonawców

1. Wykonawcy zamierzający wspólnie ubiegać się o udzielenie zamówienia (np. konsorcjum) zobowiązani są do ustanowienia pełnomocnika do reprezentowania ich w niniejszym postępowaniu, albo reprezentowania w postępowaniu i zawarcia umowy w sprawie zamówienia publicznego.

Pełnomocnictwo musi być udzielone w formie pisemnej i wskazywać w szczególności:

- a) postępowanie o zamówienie publiczne, którego dotyczy,
- b) Wykonawców wspólnie ubiegających się o zamówienie,
- c) ustanowionego pełnomocnika,
- d) zakres jego umocowania.

Pełnomocnictwo musi być podpisane w imieniu wszystkich Wykonawców ubiegających się o udzielenie zamówienia przez osoby uprawnione do składania oświadczeń woli wymienione we właściwym rejestrze lub ewidencji działalności gospodarczej Wykonawcy.

2. Wykonawcy wspólnie ubiegający się o udzielenie zamówienia w formularzu oferty jak i w innych dokumentach powołujących się na „Wykonawcę” w miejscu np. nazwa i adres Wykonawcy, winni wpisać dane dotyczące wszystkich Wykonawców, a nie ich pełnomocnika.
3. Przepisy dotyczące Wykonawcy stosuje się odpowiednio do Wykonawców wspólnie ubiegających się o udzielenie zamówienia.
4. Oferta winna być podpisana przez każdego z Wykonawców występujących wspólnie lub upoważnionego przedstawiciela – pełnomocnika, by prawnie zobowiązywała wszystkich Wykonawców.
5. Podmioty występujące wspólnie ponoszą solidarną odpowiedzialność za niewykonanie lub nienależyte wykonanie zobowiązań.

Podwykonawstwo

1. Wykonawca jest zobowiązany wskazać w ofercie części zamówienia, których wykonanie zamierza powierzyć Podwykonawcom. Wskazanie powinno zostać zawarte w oświadczeniu Wykonawcy zamieszczonym w formularzu „Oferta”.
2. W oświadczeniu o zamiarze powierzenia części zamówienia Podwykonawcom należy podać zakres prac przewidzianych do wykonania przez nich.

Zasady udostępniania dokumentów:

Dokumenty związane z prowadzonym postępowaniem będą udostępniane zgodnie z § 5 Rozporządzenia Prezesa Rady Ministrów z dnia 26 października 2010 r. w sprawie protokołu postępowania o udzielenie zamówienia publicznego (Dz. U. z 2010 r. Nr 223, poz. 1458).

XI. MIEJSCE ORAZ TERMIN SKŁADANIA I OTWARCIA OFERT

1. Oferty należy składać w siedzibie Zamawiającego: Politechnika Gdańska, Wydział Elektrotechniki i Automatyki, ul. Narutowicza 11/12 80-233 Gdańsk pok.104.
2. Oferty można składać w dniach od poniedziałku do piątku w godz. od 8:00 do 15:00.
3. Oferta złożona w terminie składania ofert zostanie zarejestrowana i opatrzona numerem, zgodnie z kolejnością wpływu. Wykonawca, który złoży ofertę osobiście otrzyma potwierdzenie opatrzone datą i godziną złożenia.
4. Termin składania ofert upływa w dniu **07. 12. 2018 o godzinie 11.45.**
5. Jeżeli oferta wpłynie do Zamawiającego pocztą lub inną drogą (np. pocztą kurierską) o terminie jej złożenia decyduje termin dostarczenia oferty do Zamawiającego, a nie termin np. wysłania listem poleconym lub złożenia zlecenia dostarczenia oferty pocztą kurierską.
6. Zamawiający niezwłocznie zawiadomi Wykonawcę o złożeniu oferty po terminie określonym w pkt. 4 oraz zwróci ofertę po upływie terminu do wniesienia odwołania.
7. Wykonawca może, przed upływem terminu do składania ofert, zmienić lub wycofać ofertę.
8. Zmiany muszą być złożone wg takich samych zasad jak składana oferta, odpowiednio oznakowanych, z dopiskiem "ZAMIANA".
9. Wycofanie oferty z postępowania następuje poprzez złożenie pisemnego powiadomienia (wg takich samych zasad jak wprowadzanie zmian) z napisem na kopercie "WYCOFANIE". Do zawiadomienia o wycofaniu oferty musi być dołączony dokument uprawniający Wykonawcę do występowania w obrocie prawnym, a powiadomienie musi być podpisane przez upoważnionego przedstawiciela Wykonawcy.
10. Koperty oznakowane w sposób opisany powyżej (tzn. "ZAMIANA", "WYCOFANIE") będą otwierane w pierwszej kolejności.
11. Koperty oznakowane dopiskiem "ZAMIANA" zostaną otwarte przy otwieraniu oferty Wykonawcy, który wprowadził zmiany i po stwierdzeniu poprawności procedury dokonania zmian, zostaną dołączone do oferty.
12. Otwarcie ofert nastąpi w dniu **07.12. 2018 o godzinie 12.00** w siedzibie Zamawiającego: Politechnika Gdańska, Wydział Elektrotechniki i Automatyki, ul. Narutowicza 11/12, 80-233 Gdańsk, pok. 101.
13. Otwarcie ofert jest jawne.
14. Bezpośrednio przed otwarciem ofert Zamawiający poda kwotę, jaką zamierza przeznaczyć na sfinansowanie zamówienia.
15. Podczas otwierania kopert z ofertami Zamawiający poda nazwy Wykonawców, ich adresy, ceny ofertowe oraz informacje określone w art. 86 ust. 4 ustawy.
16. Zgodnie z art.86 ust.5 ustawy PZP, niezwłocznie po otwarciu ofert Zamawiający zamieści na stronie internetowej www.dzp.pg.gda.pl informacje dotyczące:
 - a) kwoty, jaką zamierza przeznaczyć na sfinansowanie zamówienia;

- b) firm oraz adresów Wykonawców, którzy złożyli oferty w terminie;
 - c) ceny, terminu wykonania zamówienia, okresu gwarancji i warunków płatności zawartych w ofertach.
17. W toku badania i oceny złożonych ofert Zamawiający może żądać od Wykonawców wyjaśnień dotyczących treści złożonych ofert.
 18. Zamawiający poprawi w ofertach oczywiste omyłki pisarskie, oczywiste omyłki rachunkowe, z uwzględnieniem konsekwencji rachunkowych dokonanych poprawek, oraz inne omyłki polegające na niezgodności oferty z SIWZ, niepowodujące istotnych zmian w treści oferty, zgodnie z art. 87 ust. 2 ustawy, niezwłocznie zawiadamiając o tym Wykonawcę, którego oferta została poprawiona. Przez omyłkę rachunkową Zamawiający rozumieć będzie każdy wadliwy wynik działania matematycznego (rachunkowego) przy założeniu, że składniki działania są prawidłowe.
 19. Zamawiający odrzuci ofertę Wykonawcy, jeżeli zaistnieją przesłanki określone w art. 89 ust.1 ustawy.
 20. Zamawiający unieważni postępowanie, jeżeli zaistnieją przesłanki określone w art. 93 ust.1 ustawy.

XII. OPIS SPOSOBU OBLICZENIA CENY OFERTY

1. Cenę oferty należy obliczyć uwzględniając wszystkie elementy związane z prawidłową i terminową realizacją przedmiotu zamówienia.
2. Ceną oferty jest cena podana na formularzu "OFERTA" – **załącznik nr 1 do SIWZ**.
3. Cena oferty musi być podana w złotych polskich.
4. Cenę oferty należy określić, jako brutto (z podatkiem od towarów i usług VAT), z dokładnością do dwóch miejsc po przecinku. Wykonawca zagraniczny oblicza cenę oferty bez podatku VAT.
5. Wykonawca zagraniczny spoza Unii Europejskiej uwzględni w cenie oferty cło oraz koszty obsługi celnej.
6. Cenę oferty należy obliczyć na podstawie formularzy rzeczowo-cenowych –**załączniki od nr 2.1 do nr 2.2 do SIWZ**.
7. Przy dokonywaniu mnożenia należy przestrzegać reguł matematycznych w zakresie zaokrągleń. Wartości w kolumnach powinny być podane z dokładnością do dwóch miejsc po przecinku.
8. Obliczoną na podstawie formularza rzeczowo-cenowego kwotę "**ogółem wartość brutto**" należy przenieść do formularza Oferta. Wartość na formularzu oferta nie może być rozbieżna z wartością wynikającą z formularza rzeczowo-cenowego.
9. Wszystkie inne koszty, jakie poniesie Wykonawca przy realizacji zamówienia a nieuwzględnione w cenie oferty nie będą przez Zamawiającego dodatkowo rozliczane.
10. Cena oferty nie będzie podlegać żadnym negocjacjom.

11. Ceny określone w ofercie obowiązują przez cały okres związania ofertą i będą wiążące dla zawieranej umowy.
12. Rozliczenia pomiędzy Zamawiającym a Wykonawcą, będą prowadzone w PLN.
13. Zgodnie z art. 91 ust.3a ustawy PZP, jeżeli złożono ofertę, której wybór prowadziłby do powstania u Zamawiającego obowiązku podatkowego zgodnie z przepisami o podatku od towaru i usług, Zamawiający w celu oceny takiej oferty dolicza do przedstawionej w niej ceny podatek od towarów i usług, który miałby obowiązek rozliczyć z tymi przepisami. Wykonawca, składając ofertę, informuje Zamawiającego czy wybór oferty będzie prowadzić do powstania u Zamawiającego obowiązku podatkowego, wskazując nazwę (rodzaj) towaru lub usługi, których świadczenie będzie prowadzić do jego powstania, oraz wskazując ich wartość bez kwoty podatku.
14. Jeżeli zaoferowana cena lub jej istotne części składowe wydadzą się rażąco niskie w stosunku do przedmiotu zamówienia i będą budzić wątpliwości Zamawiającego co do możliwości wykonania zamówienia zgodnie z wymaganiami określonymi przez Zamawiającego lub wynikającymi z odrębnych przepisów, Zamawiający zwróci się o udzielenie wyjaśnień, w tym złożenie dowodów dotyczących wyliczenia ceny, zgodnie z art. 90 ust.1 ustawy PZP.

XIII. OPIS KRYTERIÓW, KTÓRYMI ZAMAWIAJĄCY BĘDZIE SIĘ KIEROWAŁ PRZY WYBORZE OFERTY, WRAZ Z PODANIEM ZNACZENIA TYCH KRYTERIÓW I SPOSOBU OCENY OFERT

1. Badania i oceny ofert dokonają członkowie komisji przetargowej.
2. Ocenie podlegać będą wyłącznie oferty niepodlegające odrzuceniu.
3. Przy dokonywaniu wyboru najkorzystniejszej oferty zastosowane zostaną następujące kryteria oceny ofert:
 - a. **cena oferty brutto - 60 %**
 - b. **okres gwarancji – 20%**
 - c. **termin wykonania zamówienia – 20%**

Ocena punktowa ofert zostanie dokonana wg wzoru:

$$P = P_c + P_g + P_t \text{ w tym:}$$

P – łączna liczba punktów przyznana we wszystkich kryteriach tym:

- a) P_c – liczba punktów przyznanych badanej ofercie w kryterium "Cena" obliczona zgodnie ze wzorem:

$$P_c = \frac{C_n}{C_b} \times 60$$

gdzie:

C_n – najniższa cena oferty spośród złożonych ofert podlegających ocenie
 C_b – cena badanej oferty

Liczba punktów w kryterium cena zostanie zaokrąglona do 2 miejsc po przecinku.

- b) P_g – liczba punktów przyznanych w kryterium gwarancja w tym jeżeli:
 - okres gwarancji będzie dłuższy niż 12 miesięcy i nie przekroczy 24 miesięcy - 5 pkt.

- okres gwarancji będzie dłuższy niż 24 miesiące i nie przekroczy 36 miesięcy - 10 pkt.
 - okres gwarancji będzie dłuższy niż 36 miesięcy - 20 pkt.
- c) P_t - liczba punktów przyznanych w kryterium termin realizacji zamówienia, w tym jeżeli:
- termin wykonania zamówienia wyniesie do 14 dni kalendarzowych – 20 pkt.
 - termin wykonania zamówienia wyniesie do 21 dni kalendarzowych – 10 pkt.
 - termin wykonania zamówienia wyniesie do 28 dni kalendarzowych – 5 pkt.
4. Za najkorzystniejszą ofertę, zostanie uznana oferta, która przy uwzględnieniu powyższych kryteriów, uzyska w sumie największą liczbę punktów oraz spełniająca wymagania SIWZ i ustawy. Maksymalnie oferta może uzyskać **100 pkt.**
5. Łączna liczba przyznanych punktów zostanie podana z dokładnością do dwóch miejsc po przecinku.
6. W przypadku gdy nie będzie można wybrać oferty najkorzystniejszej z uwagi na to, że dwie lub więcej ofert otrzyma w sumie taką samą liczbę punktów, Zamawiający wybierze ofertę z najniższą ceną.
7. Niezwłocznie po wyborze najkorzystniejszej oferty Zamawiający zawiadomi Wykonawców, którzy złożyli oferty, o:
- a) wyborze najkorzystniejszej oferty, podając nazwę (firmę) albo imię i nazwisko, siedzibę albo miejsce zamieszkania i adres Wykonawcy, którego ofertę wybrano oraz uzasadnienie jej wyboru, a także nazwy (firmy) albo imiona i nazwiska, siedziby albo miejsca zamieszkania i adresy Wykonawców, którzy złożyli oferty, a także punktację przyznaną ofertom i łączną punktację,
 - b) Wykonawcach, których oferty zostały odrzucone, podając uzasadnienie faktyczne i prawne,
 - c) Wykonawcach, którzy zostali wykluczeni z postępowania o udzielenie zamówienia, podając uzasadnienie faktyczne i prawne, w terminie określonym zgodnie z art. 94 ust. 1 lub 2, po którego upływie umowa w sprawie zamówienia **publicznego może być zawarta. Niezwłocznie po wyborze najkorzystniejszej oferty Zamawiający zamieści** informacje, o których mowa w pkt. 8 lit. a), na swojej stronie internetowej www.dzp.pg.gda.pl.
 - d) Wykonawcach, którzy zostali wykluczeni z postępowania o udzielenie zamówienia, podając uzasadnienie faktyczne i prawne, w terminie określonym zgodnie z art. 94 ust. 1 lub 2, po którego upływie umowa w sprawie zamówienia **publicznego może być zawarta. Niezwłocznie po wyborze najkorzystniejszej oferty Zamawiający zamieści** informacje, o których mowa w pkt. 8 lit. a), na swojej stronie internetowej www.dzp.pg.gda.pl.
 - e) W przypadkach o których mowa w art. 24 ust.8 ustawy PZP, informacja o której mowa w pkt.1 ppkt. c, zawierać będzie również wyjaśnienie powodów, dla których dowody przedstawione przez Wykonawcę Zamawiający uznał za niewystarczające.

XIV. ISTOTNE DLA STRON POSTANOWIENIA, KTÓRE ZOSTANĄ WPROWADZONE DO TREŚCI ZAWIERANEJ UMOWY W SPRAWIE ZAMÓWIENIA PUBLICZNEGO, OGÓLNE WARUNKI UMOWY ALBO WZÓR UMOWY, JEŻELI ZAMAWIAJĄCY WYMAGA OD WYKONAWCY, ABY ZAWARŁ Z NIM UMOWĘ W SPRAWIE ZAMÓWIENIA PUBLICZNEGO NA TAKICH WARUNKACH

1. Zamawiający wymagać będzie od wybranego Wykonawcy zawarcia umowy o treści wynikającej z załącznika nr 5 do SIWZ oraz wybranej oferty. Treść umowy nie będzie podlegała negocjacji.
2. Akceptacja treści umowy odbywa się przez złożenie stosownego oświadczenia na formularzu oferty. **Zamawiający prosi o nie załączanie wzoru umowy do oferty.**
3. Wykonawca składając ofertę zobowiązuje się (w przypadku wyboru jego oferty) do zawarcia umowy zgodnej z zaakceptowanym wzorem umowy załączonym do SIWZ, w terminie określonym przez Zamawiającego.

XV. ZABEZPIECZENIE NALEŻYTEGO WYKONANIA UMOWY

Zamawiający nie wymaga wniesienia zabezpieczenia należytego wykonania umowy.

XVI. INFORMACJE O FORMALNOŚCIACH, JAKIE POWINNY ZOSTAĆ DOPEŁNIONE PO WYBORZE OFERTY W CELU ZAWARCIA UMOWY W SPRAWIE ZAMÓWIENIA PUBLICZNEGO

1. Zamawiający powiadomi Wykonawcę, którego oferta zostanie wybrana jako najkorzystniejsza o terminie i miejscu podpisania umowy.
2. Osoby reprezentujące Wykonawcę przy zawarciu umowy powinny posiadać dokumenty potwierdzające ich umocowanie do reprezentowania Wykonawcy o ile umocowanie to nie będzie wynikać z dokumentów załączonych do oferty.
3. Dwukrotne nieusprawiedliwione przez Wykonawcę niestawienie się w wyznaczonym terminie do podpisania umowy uznaje się za odstąpienie od zawarcia umowy, co upoważnia Zamawiającego do przeprowadzenia procedury zgodnie z art. 94 ust. 3 ustawy PZP.
4. Jeżeli Wykonawca, którego oferta została wybrana, uchyla się od zawarcia umowy w sprawie zamówienia publicznego lub nie wnosi wymaganego zabezpieczenia należytego wykonania umowy, Zamawiający wybierze ofertę najkorzystniejszą spośród pozostałych ofert bez przeprowadzania ich ponownego badania i oceny chyba, że zachodzą przesłanki unieważnienia postępowania, o których mowa w art. 93 ust. 1 ustawy.
5. W przypadku, gdy jako najkorzystniejsza oferta, wybrana zostanie oferta złożona przez Wykonawców wspólnie ubiegających się o udzielenie zamówienia, przed podpisaniem umowy, Wykonawcy zobowiązani są przedłożyć umowę regulującą ich współpracę przy realizacji niniejszego zamówienia (np. umowę konsorcjum), która powinna zawierać:
 - a) określenie członków konsorcjum,

- b) wskazanie celu ustanowienia konsorcjum,
- c) określenie udziału stron umowy w realizacji przedmiotu zamówienia,
- d) szczegółowy podział prac, który jasno określi punkty styku między konsorcjantami podczas realizacji przedmiotu zamówienia,
- e) wynagrodzenie każdej ze stron oraz warunki płatności,
- f) określenie lidera konsorcjum, jego praw i obowiązków,
- g) postanowienia dotyczące wygaśnięcia umowy konsorcjum, określenie czasu obowiązywania umowy, który nie może być krótszy niż okres obejmujący realizację zamówienia oraz czas trwania rękojmi.

XVII. ZMIANA POSTANOWIEŃ UMOWY

1. Zmiany postanowień zawartej umowy w stosunku do treści oferty, na podstawie której dokonano wyboru Wykonawcy, może nastąpić tylko w trybie przewidzianym w art. 144 ustawy PZP.
2. Zamawiający przewiduje możliwość dokonania następujących zmian w zawartej umowie:
 - a) zmianę ceny spowodowaną zmianą obowiązujących stawek podatkowych: cena umowy brutto może ulec zmianie w przypadku obniżenia lub podwyższenia stawki podatku VAT, na skutek zmiany obowiązujących przepisów, a płatności będą się odbywać z uwzględnieniem stawki VAT obowiązującej w dniu wystawienia faktury;
 - b) zmianę nazw i innych danych identyfikacyjnych stron umowy;
 - c) zmianę nazwisk pracowników uprawnionych do kontaktu w sprawie realizacji zamówienia,
 - d) wystąpienia zdarzeń siły wyższej jako zdarzenia zewnętrznego, niemożliwego do przewidzenia i niemożliwego do zapobieżenia, leżącego poza zasięgiem i kontrolą stron.

XVIII. POUCZENIE O ŚRODKACH OCHRONY PRAWNEJ PRZYSŁUGUJĄCYCH WYKONAWCY W TOKU POSTĘPOWANIA O UDZIELENIE ZAMÓWIENIA PUBLICZNEGO

Wykonawcom, a także innym podmiotom, jeżeli mają lub mieli interes w uzyskaniu danego zamówienia oraz ponieśli lub mogą ponieść szkodę w wyniku naruszenia przez Zamawiającego przepisów ustawy, przysługują środki ochrony prawnej wymienione w Dziale VI ustawy.

XIX. POZOSTAŁE INFORMACJE

1. W sprawach nieuregulowanych w niniejszej SIWZ mają zastosowanie przepisy PZP oraz Kodeksu Cywilnego.
2. Załącznik nr 1 do SIWZ będzie stanowił równocześnie załącznik nr 1 do umowy.

XX. KLAUZULA INFORMACYJNA

(dotyczy przetwarzania danych osobowych oraz swobodnego ich przepływu)

Zgodnie z art. 13 ust. 1 i ust. 2 rozporządzenia Parlamentu Europejskiego i Rady (UE) 2016/679 z dnia 27 kwietnia 2016 r. w sprawie ochrony osób fizycznych w związku z przetwarzaniem

danych osobowych rozporządzenie o ochronie danych) (Dz. Urz. UE L 119 z 04.05.2016, str. 1), zwanej dalej „RODO i w sprawie swobodnego przepływu takich danych oraz uchylenia dyrektywy 95/46/WE informuję, że:

1. Administratorem Pani/Pana danych osobowych jest **Politechnika Gdańska, ul. G. Narutowicza 11/12, 80-233 Gdańsk,**
2. Inspektorem ochrony danych osobowych w **Politechnice Gdańskiej** jest pan Paweł Baniel (kontakt): iod@pg.edu.pl, tel. **+48 58 348-66-29***,
3. Pani/Pana dane osobowe przetwarzane będą na podstawie art. 6 ust. 1 lit. c RODO w celu związanym z postępowaniem o udzielenie zamówienia publicznego na **„Dostawę zestawów mebli dla Wydziału Elektrotechniki i Automatyki Politechniki Gdańskiej”**, nr postępowania **ZP/237/014/D/18** prowadzonym w trybie przetargu nieograniczonego, na podstawie ustawy z dnia 29 stycznia 2004 r. Prawo zamówień publicznych (t. j. Dz. U. z 2018 r. poz. 1986 z późniejszymi zmianami),
4. Odbiorcami Pani/Pana danych osobowych będą osoby lub podmioty, którym udostępniona zostanie dokumentacja postępowania w oparciu o art. 8 oraz art. 96 ust. 3 ustawy z dnia 29 stycznia 2004 r. – Prawo zamówień publicznych (Dz. U. z 2018 r. poz. 1986 z późniejszymi zmianami), dalej „ustawa PZP”,
5. Pani/Pana dane osobowe będą przechowywane, zgodnie z art. 97 ust. 1 ustawy PZP, przez okres 4 lat od dnia zakończenia postępowania o udzielenie zamówienia, a jeżeli czas trwania umowy przekracza 4 lata, okres przechowywania obejmuje cały czas trwania umowy.
6. Obowiązek podania przez Panią/Pana danych osobowych bezpośrednio Pani/Pana dotyczących jest wymogiem ustawowym określonym w przepisach ustawy PZP, związanym z udziałem w postępowaniu o udzielenie zamówienia publicznego; konsekwencje niepodania określonych danych wynikają z ustawy PZP,
7. W odniesieniu do Pani/Pana danych osobowych decyzje nie będą podejmowane w sposób zautomatyzowany, stosowanie do art. 22 RODO,
8. Posiada Pani/Pan:
 - a. na podstawie art. 15 RODO prawo dostępu do danych osobowych Pani/Pana dotyczących,
 - b. na podstawie art. 16 RODO prawo do sprostowania Pani/Pana danych osobowych**,
 - c. na podstawie art. 18 RODO prawo żądania od administratora ograniczenia przetwarzania danych osobowych z zastrzeżeniem przypadków, o których mowa w art. 18 ust. 2 RODO***,
 - d. prawo do wniesienia skargi do Prezesa Urzędu Ochrony Danych Osobowych, gdy uzna Pani/Pan, że przetwarzanie danych osobowych Pani/Pana dotyczących narusza przepisy RODO,

9. Nie przysługuje Pani/Panu:

- a. w związku z art. 17 ust. 3 lit. b, d lub e RODO prawo do usunięcia danych osobowych,
- b. prawo do przenoszenia danych osobowych, o którym mowa w art. 20 RODO,
- c. **na podstawie art. 21 RODO prawo sprzeciwu, wobec przetwarzania danych osobowych, gdyż podstawą prawną przetwarzania Pani/Pana danych osobowych jest art. 6 ust. 1 lit. c RODO.**

***Wyjaśnienie:** *informacja w tym zakresie jest wymagana, jeżeli w odniesieniu do danego administratora lub podmiotu przetwarzającego istnieje obowiązek wyznaczenia inspektora ochrony danych osobowych.*

****Wyjaśnienie:** *skorzystanie z prawa do sprostowania nie może skutkować zmianą wyniku postępowania o udzielenie zamówienia publicznego ani zmianą postanowień umowy w zakresie niezgodnym z ustawą PZP oraz nie może naruszać integralności protokołu oraz jego załączników.*

*****Wyjaśnienie:** *prawo do ograniczenia przetwarzania nie ma zastosowania w odniesieniu do przechowywania, w celu zapewnienia korzystania ze środków ochrony prawnej lub w celu ochrony praw innej osoby fizycznej lub prawnej lub z uwagi na ważne względy interesu publicznego Unii Europejskiej lub państwa członkowskiego.*

XXI. ZAŁĄCZNIKI DO SIWZ

Załącznik nr 1 – Formularz oferty

Załączniki od nr 2.1 do nr 2.2 - Formularze rzeczowo – cenowe

Załącznik nr 3 – Oświadczenie dotyczące braku podstaw do wykluczenia i spełnienia warunków udziału w postępowaniu

Załącznik nr 4a - Oświadczenie dotyczące przynależności do grupy kapitałowej

Załącznik nr 4b - Oświadczenia dotyczące Wykonawcy oraz Podwykonawcy

Załącznik nr 5 - Projekt (wzór umowy)

Załączniki od nr 6.1 do nr 6.2 - Szczegółowy opis przedmiotu zamówienia

Załącznik nr 7 - Protokół zdawczo-odbiorczy (wzór)

(pieczęćka firmowa Wykonawcy)

OFERTA

Zamawiający:

Politechnika Gdańska

Wydział Elektrotechniki i Automatyki

ul. Narutowicza 11/12

80-233 Gdańsk

Nawiązując do ogłoszenia o zamówieniu publicznym prowadzonym w trybie przetargu nieograniczonego poniżej 209 000 euro na: **dostawę zestawów mebli dla Wydziału Elektrotechniki i Automatyki Politechniki Gdańskiej,**

my niżej podpisani:

imię nazwisko

imię nazwisko

działający w imieniu i na rzecz:

Pełna nazwa firmy:
Adres firmy:

REGON nr:	NIP nr:
Nr KRS (jeśli dotyczy):	e-mail:
Nr telefonu:	Nr faksu:
Nazwa banku:	Nr rachunku bankowego:

Oświadczamy, że ze względu na posiadaną liczbę pracowników należymy do sektora mikroprzedsiębiorstw/małych przedsiębiorstw/średnich przedsiębiorstw/dużych przedsiębiorstw* i po zapoznaniu się z warunkami niniejszego postępowania oświadczam/oświadczamy*, że:

1. Oferujemy realizację powyższego przedmiotu zamówienia, zgodnie z zapisami SIWZ:

W części 1*:

za cenę brutto: PLN,

słownie.....

zgodnie z formularzem rzeczowo - cenowym stanowiącym integralną część oferty.

W części 2*:

za cenę brutto: PLN,

słownie.....

zgodnie z formularzem rzeczowo - cenowym stanowiącym integralną część oferty.

2. Oświadczamy, że wykonamy zamówienie w terminie:

.....dni kalendarzowych dla części 1* zamówienia,

.....dni kalendarzowych dla części 2* zamówienia.

Uwaga

Zamawiający przyzna dodatkowe punkty jeżeli Wykonawca zaoferuje termin wykonania zamówienia krótszy niż maksymalny przewidziany w SIWZ. Dokładne informacje w rozdziale XIII SIWZ.

W przypadku niewpisania na druku oferty terminu wykonania zamówienia Zamawiający uzna, iż Wykonawca oferuje maksymalny termin wykonania zamówienia tj. 35 dni kalendarzowych i nie przyzna Wykonawcy dodatkowych punktów.

3. Oświadczamy, że udzielamy:

.....miesięcznej gwarancji dla części 1* zamówienia,

.....miesięcznej gwarancji dla części 2* zamówienia.

Uwaga

Zamawiający przyzna dodatkowe punkty jeżeli Wykonawca zaoferuje okres gwarancji dłuższy niż minimalny przewidziany w SIWZ. Dokładne informacje w rozdziale XIII SIWZ.

W przypadku niewpisania na druku oferty okresu gwarancji Zamawiający uzna, iż Wykonawca oferuje gwarancję 12 miesięczną i nie przyzna Wykonawcy dodatkowych punktów.

4. **Oświadczamy**, że zapoznaliśmy się ze SIWZ, nie wnosimy do jej treści zastrzeżeń i uznajemy się za związanych określonymi w niej postanowieniami i zasadami postępowania.
5. **Oświadczamy**, że zapoznaliśmy się z postanowieniami wzoru umowy, która stanowi **załącznik nr 5 do SIWZ**. Nie wnosimy do jej treści zastrzeżeń. Zobowiązujemy się w przypadku wyboru naszej oferty do zawarcia umowy na określonych w niej warunkach, w terminie wyznaczonym przez Zamawiającego.
6. **Uważamy** się za związanych niniejszą ofertą na czas wskazany w SIWZ, czyli przez okres **30 dni** od upływu terminu składania ofert.
7. **Zamówienie** zrealizujemy **sami / przy udziale Podwykonawców ***, którzy będą realizować wymienione części zamówienia:
.....
8. **Akceptujemy** warunki płatności zawarte we wzorze umowy.
9. **Oświadczamy**, że w cenie oferty zostały uwzględnione wszystkie koszty niezbędne do prawidłowego, pełnego i terminowego wykonania zamówienia, w tym koszty dostawy, wniesienia, montażu i wypoziomowania mebli.
10. **Oświadczamy**, że tajemnicę przedsiębiorstwa w rozumieniu przepisów o zwalczaniu nieuczciwej konkurencji, które nie mogą być udostępnione, stanowią informacje zawarte w

ofercie na stronach od nrdo nr.....

11. **Oświadczamy**, że wypełniliśmy obowiązki informacyjne przewidziane w art. 13 i art. 14 RODO¹⁾ wobec osób fizycznych, od których dane osobowe bezpośrednio lub pośrednio pozyskałem w celu ubiegania się o udzielenie zamówienia publicznego w niniejszym postępowaniu.*

12. **Załącznikami** do niniejszej oferty, stanowiącymi jej integralną część są:

- 1)
- 2)
- 3)
- 4)
- 5)
- 6)

13. **Nasza oferta** zawiera łącznie ponumerowanych stron.

....., dn.

.....

(podpis i pieczęć Wykonawcy)

* - niepotrzebne skreślić

¹⁾ *Rozporządzenie Parlamentu Europejskiego i Rady (UE) 2016/679 z dnia 27 kwietnia 2016 r. w sprawie ochrony osób fizycznych w związku z przetwarzaniem danych osobowych i w sprawie swobodnego przepływu takich danych oraz uchylenia dyrektywy 95/46/WE (ogólne rozporządzenie o ochronie danych osobowych) (Dz. U. UE L 119 z 04.05.2016, str. ...)*
* *W przypadku, gdy Wykonawca nie przekazuje danych osobowych innych niż bezpośrednio jego dotyczących lub zachodzi wyłączenie stosowania obowiązku informacyjnego, stosowanie do art. 13 ust. 4 lub art. 14 ust. 5 RODO treści oświadczenia wykonawca nie składa (usunięcie treści oświadczenia np. przez jego wykreślenie).*

*(pieczęćka firmowa Wykonawcy)***FORMULARZ RZECZOWO-CENOWY**

na dostawę zestawu mebli do laboratorium dla Wydziału Elektrotechniki i Automatyki
Politechniki Gdańskiej – część 1

Lp	Przedmiot zamówienia	Liczba	Cena jedn. netto [zł]	Wartość netto [zł]	Wartość brutto [zł]
1.	Zestaw I mebli do laboratorium, zgodnie z załączonym zestawieniem w tym:	1			
a)	Stół laboratoryjny komputerowy szer. 1000 mm rys. 1	6 szt.			
b)	Stół laboratoryjny komputerowy szer. 1200 mm rys. 1	7 szt.			
c)	Stół dla prowadzącego zajęcia rys. 2	1 szt.			
d)	Szafka pod drukarkę rys. 3	1 szt.			
e)	Szafa na sprzęt elektroniczny i książki rys. 4	1 szt.			
Ogółem wartość brutto za zestaw mebli I:					

.....
*(pieczęćki i podpisy osób uprawnionych
do reprezentowania Wykonawcy)*

(pieczęć firmowa Wykonawcy)

FORMULARZ RZECZOWO-CENOWY

na dostawę zestawu mebli biurowych dla Wydziału Elektrotechniki i Automatyki
Politechniki Gdańskiej – część 2

Lp	Przedmiot zamówienia	Liczba	Cena jedn. netto [zł]	Wartość netto [zł]	Wartość brutto [zł]
1.	Zestaw II mebli biurowych, zgodnie z załączonym zestawieniem w tym:	1			
a)	Szafa ubraniowa	1 szt.			
b)	Szafa na książki	2 szt.			
c)	Szafa gospodarcza	1 szt.			
d)	Komoda	2 szt.			
e)	Wieszak na ubrania	1 szt.			
f)	Stół	1 szt.			
g)	Biurko	1 szt.			
Ogółem wartość brutto za zestaw mebli II:					

.....
(pieczęć i podpisy osób uprawnionych
do reprezentowania Wykonawcy)

.....
(nazwa i adres Wykonawcy)

.....
(miejscowość i data)

Nr postępowania: **ZP/237/014/D/18**

OŚWIADCZENIE WYKONAWCY

składane na podstawie art. 24 ust. 1 i ust. 5 oraz art. 22 ust. 1 *Ustawy z dnia 29 stycznia 2004 r.*

Prawo zamówień publicznych

DOTYCZĄCE BRAKU PODSTAW WYKLUCZENIA ORAZ SPEŁNIENIA WARUNKÓW UDZIAŁU W POSTĘPOWANIU O UDZIELENIE ZAMÓWIENIA PUBLICZNEGO

Na potrzeby postępowania o udzielenie zamówienia publicznego pt.: „**Dostawa zestawów mebli dla Wydziału Elektrotechniki i Automatyki Politechniki Gdańskiej**”, prowadzonego przez Politechnikę Gdańską, w trybie przetargu nieograniczonego o wartości poniżej 209 000 euro oświadczam/oświadczamy,

co następuje:

- Nie podlegam/podlegamy* wykluczeniu z postępowania na podstawie art. 24 ust. 1 pkt 12-22) ustawy PZP,
- Nie podlegam/podlegamy* wykluczeniu na podstawie art. 24 ust. 5 pkt 1) ustawy PZP,
- Spełniam(y) warunki udziału w postępowaniu dotyczące zdolności technicznej lub zawodowej,
- (Wypełnić jeżeli dotyczy)** Oświadczam/oświadczamy*, że w celu wykazania spełnienia warunków udziału w postępowaniu, określonych przez Zamawiającego szczegółowo w rozdziale V pkt. 1 SIWZ polegam na zasobach następującego/następujących podmiotach:

1.,

2.,

3.

w następującym zakresie

(wskazać podmiot i określić odpowiedni zakres dla wskazanego podmiotu)

Ponadto, oświadczam, że wszystkie informacje podane w powyższych oświadczeniach są aktualne i zgodne z prawdą oraz zostały przedstawione z pełną świadomością konsekwencji wprowadzenia Zamawiającego w błąd, przy przedstawianiu informacji.

* właściwie zaznaczyć

.....
(pieczętka (-i) i podpis(-y) osób uprawnionych do reprezentowania Wykonawcy)

.....
(nazwa i adres Wykonawcy)

.....
(miejscowość i data)

Nr postępowania: **ZP/237/014/D/18**

Oświadczam, że zachodzą w stosunku do mnie podstawy wykluczenia z postępowania na podstawie art. ustawy PZP (podać mającą zastosowanie podstawę wykluczenia spośród wymienionych w art. 24 ust. 1 pkt 13)-14) i pkt 16)-20) lub art. 24 ust.5 ustawy PZP).

Jednocześnie oświadczam, że w związku z ww. okolicznością, na podstawie art. 24 ust. 8 ustawy PZP podjąłem następujące środki naprawcze:

.....
.....
.....

.....
(pieczętki i podpisy osób uprawnionych
do reprezentowania Wykonawcy)

OŚWIADCZENIE DOTYCZĄCE PODMIOTU NA, KTÓREGO ZASOBY POWOŁUJE SIĘ WYKONAWCA

Oświadczam, że w stosunku do następującego/ych podmiotu/ów na którego/ych zasoby powołuję się w niniejszym postępowaniu, tj.:

.....
(podać pełną nazwę/firmę, adres, a także w zależności od podmiotu: NIP, PESEL, KRS/CEiDG)

nie zachodzą podstawy wykluczenia z postępowania o udzielenie zamówienia.

.....
(pieczętki i podpisy osób uprawnionych
do reprezentowania Wykonawcy)

.....
(nazwa i adres Wykonawcy)

.....
(miejscowość i data)

Nr postępowania: **ZP/237/014/D/18**

**OŚWIADCZENIE DOTYCZĄCE PODWYKONAWCY NIEBĘDĄCEGO PODMIOTEM
NA, KTÓREGO ZASOBY POWOŁUJE SIĘ WYKONAWCA**

Oświadczam, że w stosunku do następującego(ych) podmiotu(ów), będącego(ych) podwykonawcą(mi):

.....
(podać pełną nazwę/firmę, adres, a także w zależności od podmiotu: NIP, PESEL, KRS/CEiDG)

nie zachodzą podstawy wykluczenia z postępowania o udzielenie zamówienia.

.....
*(pieczętki i podpisy osób uprawnionych
do reprezentowania Wykonawcy)*

OŚWIADCZENIE DOTYCZĄCE PODANYCH INFORMACJI

Oświadczam, że wszystkie informacje podane w powyższych oświadczeniach są aktualne i zgodne z prawdą oraz zostały przedstawione z pełną świadomością konsekwencji wprowadzenia Zamawiającego w błąd przy przedstawianiu tych informacji.

.....
*(pieczętki i podpisy osób uprawnionych
do reprezentowania Wykonawcy)*

.....
(nazwa i adres Wykonawcy)

.....
(miejscowość i data)

Nr postępowania: **ZP/237/014/D/18**

OŚWIADCZENIE WYKONAWCY

składane na podstawie art. 24 ust. 11 *Ustawy z dnia 29 stycznia 2004 r.
Prawo zamówień publicznych*

DOTYCZĄCE PRZYNALEŻNOŚCI LUB BRAKU PRZYNALEŻNOŚCI
DO TEJ SAMEJ GRUPY KAPITAŁOWEJ

Na potrzeby postępowania o udzielenie zamówienia publicznego pt.: „**Dostawa zestawów mebli dla Wydziału Elektrotechniki i Automatyki Politechniki Gdańskiej**”, prowadzonego przez Politechnikę Gdańską, oświadczam,
co następuje:

- Nie należę do tej samej grupy kapitałowej, o której mowa w art. 24 ust. 1 pkt. 23) *ustawy Prawo zamówień publicznych*, z Wykonawcami, którzy złożyli oferty w niniejszym postępowaniu,
- Należę do tej samej grupy kapitałowej, o której mowa w art. 24 ust. 1 pkt. 23) *ustawy Prawo zamówień publicznych*, z Wykonawcami, którzy złożyli oferty w niniejszym postępowaniu.

1.,
2.,
3.

.....
(pieczętki i podpisy osób uprawnionych
do reprezentowania Wykonawcy)

UWAGA:

Wykonawca przekazuje Zamawiającemu wypełnione oświadczenie w terminie 3 dni licząc od dnia zamieszczenia na stronie internetowej informacji z otwarcia ofert.

Wraz ze złożeniem ww. oświadczenia, Wykonawca może przedstawić dowody, iż powiązania z innymi Wykonawcami nie prowadzą do zakłóceń konkurencji w postępowaniu o udzielenie zamówienia.

* właściwie zaznaczyć

.....
(nazwa i adres Wykonawcy)

.....
(miejsowość i data)

Nr postępowania: **ZP/237/014/D/18**

OŚWIADCZENIE WYKONAWCY

Na potrzeby postępowania o udzielenie zamówienia publicznego pt.: „**Dostawa zestawu mebli dla Wydziału Elektrotechniki i Automatyki Politechniki Gdańskiej**”, prowadzonego przez Politechnikę Gdańską:

Oświadczam/Oświadczamy, że nie wydano/wydano* wobec nas prawomocnego wyroku sądu lub ostatecznej decyzji administracyjnej o zaleganiu z uiszczaniem podatków, opłat lub składek na ubezpieczenia społeczne lub zdrowotne albo – w przypadku wydania takiego wyroku lub decyzji – dokumentów potwierdzających dokonanie płatności tych należności wraz z ewentualnymi odsetkami lub grzywnami lub zawarcie wiążącego porozumienia w sprawie spłat tych należności.

Oświadczam/Oświadczamy, że nie orzeczono/orzeczono* wobec nas tytułem środka zapobiegawczego zakazu ubiegania się o zamówienia publiczne.

.....
(pieczętka(-i) i podpis(-y) osób uprawnionych
do reprezentowania Wykonawcy)

* właściwe zaznaczyć

**Projekt (wzór umowy)
do ZP/237/014/D/18**

zawarta w dniu 2018 roku w Gdańsku pomiędzy:

Politechniką Gdańską, Wydziałem Elektrotechniki i Automatyki z siedzibą w Gdańsku, ul. Gabriela Narutowicza 11/12, 80-233 Gdańsk, Regon: 000001620, NIP: 584-020-35-93 reprezentowaną przez: Dziekana Wydziału Elektrotechniki i Automatyki **prof. dra hab. inż. Janusza Nieznańskiego prof. zwyczajnego PG**, działającego na podstawie pełnomocnictwa **Rektora Politechniki Gdańskiej**,

zwaną dalej Zamawiającym,

a

.....
reprezentowaną przez,

KRS/CEiDG..... NIP:, Regon:,

zwanym dalej **Wykonawcą**,

który wyłoniony został w postępowaniu o udzielenie zamówienia publicznego w trybie przetargu nieograniczonego na podstawie art. 39 ustawy z dnia 29.01.2004 r. – Prawo zamówień publicznych (tj. Dz. U. z 2018 r., poz. 1986 z późn. zmianami), zwaną dalej ustawą PZP, na dostawę zestawów mebli - część...

§ 1

Przedmiot umowy

Przedmiotem umowy jest dostawa i montaż zestawu mebli dla KatedryWydziału Elektrotechniki i Automatyki Politechniki Gdańskiej, zgodnie ze szczegółowym opisem przedmiotu zamówienia, stanowiącym załącznik nr do SIWZ oraz załącznik nr 1 do umowy, a także zgodnie z ofertą Wykonawcy z dniastanowiącą załącznik nr 2 do umowy. Powyższe załączniki stanowią integralną część niniejszej umowy.

§ 2

Warunki wykonania umowy

1. Wykonawca zobowiązuje się do realizacji przedmiotu umowy w terminie dni kalendarzowych, licząc od dnia zawarcia niniejszej umowy tj. do dnia
2. Miejsce realizacji przedmiotu umowy: **Politechnika Gdańska, Wydział Elektrotechniki i Automatyki, Katedra, budynek Wydziału, pok..... ul. Narutowicza 11/12, 80-233 Gdańsk.**

3. Wykonawca zrealizuje przedmiot umowy po wcześniejszym uzgodnieniu z Zamawiającym daty i godziny dostawy oraz montażu.
4. Przedmiot umowy zostanie zrealizowany w dni robocze Zamawiającego, w godzinach 8.00-14.00. Ewentualne odstępstwa muszą być uprzednio uzgodnione z pracownikiem Zamawiającego wskazanym w ust. 13 niniejszego paragrafu.
5. Przedmiot umowy obejmuje również jego transport do miejsca wskazanego w ust. 2 niniejszego paragrafu, rozładunek, wniesienie oraz montaż w miejscu wskazanym przez pracownika Zamawiającego.
6. Dostarczony towar nie zostanie odebrany przez Zamawiającego w przypadku stwierdzenia jego niezgodności z ofertą, umową lub SIWZ.
7. Wszelkie koszty związane ze zwrotem i dostawą właściwego towaru poniesie Wykonawca.
8. Zamawiający nie ponosi odpowiedzialności za uszkodzenia towaru powstałe w trakcie jego transportu, rozładunku, wniesienia lub montażu.
9. Termin wykonania umowy uznaje się za dotrzymany, jeżeli przed upływem terminu określonego w ust. 1 niniejszego paragrafu Wykonawca zrealizował przedmiot umowy opisany w § 1 w miejscu wskazanym w ust. 2 niniejszego paragrafu, w stanie zupełnym.
10. Za datę realizacji przedmiotu umowy strony uważają datę podpisania przez obie strony protokołu zdawczo-odbiorczego bez zastrzeżeń.
11. Wykonawca dołączy do przedmiotu umowy wszystkie stosowne dokumenty techniczne i karty gwarancyjne.
12. Wykonawca oświadcza, że materiały użyte do wykonania mebli posiadają stosowne certyfikaty, atesty lub inne dokumenty.
13. W sprawach związanych z wykonaniem niniejszej umowy, osobami wyznaczonymi do kontaktów są:
 - a) ze strony ZAMAWIAJĄCEGO:
p. tel....., e-mail:
 - b) ze strony WYKONAWCY:
p. tel....., e-mail:
14. O wszelkich zmianach osób upoważnionych do kontaktu, strony niezwłocznie powiadomią się wzajemnie. Szkody powstałe w wyniku niedopełnienia tego obowiązku obciążają stronę zobowiązaną.
15. W przypadku powierzenia realizacji umowy Podwykonawcom, Wykonawca ponosi pełną odpowiedzialność wobec Zamawiającego za ich działania lub zaniechania.

§ 3 Warunki gwarancji

1. Wykonawca na poszczególne meble i wykonane prace udzielamiesięcznej gwarancji.
2. Okres gwarancji jest liczony od daty podpisania protokołu zdawczo – odbiorczego bez zastrzeżeń.

3. Gwarancja obejmuje:
 - a) transport, którego koszt pokryje Wykonawca,
 - b) naprawę i części zamienne, których koszt pokryje Wykonawca.Wszystkie koszty związane z wykonaniem obowiązków gwarancyjnych ponosi Wykonawca.
4. Wykonawca udziela gwarancji na wszystkie dostarczone meble i wykorzystane mechanizmy, w tym wszystkie elementy wykonane przez Podwykonawców.
5. W przypadku wystąpienia konieczności naprawy mebli w siedzibie Wykonawcy, ryzyko ich uszkodzenia lub utraty ponosi Wykonawca.
6. W przypadku wykrycia przez Zamawiającego wad w eksploatowanych meblach w okresie gwarancji lub rękojmi, pracownik Zamawiającego złoży pisemną reklamację. Wykonawca przystąpi do naprawy lub wymiany mebli na nowe, wolne od wad w terminie 3 dni roboczych od daty zgłoszenia wady lub usterki. Wykonawca na własny koszt naprawi meble lub wymieni wadliwe meble na nowe, wolne od wad, w ciągu 7 dni roboczych licząc od daty przystąpienia do naprawy lub wymiany.
7. Gwarancja obejmuje wszystkie zaistniałe wady, z wyjątkiem uszkodzeń powstałych w wyniku korzystania z mebli w sposób niezgodny z ich przeznaczeniem.
8. Zamawiający może dochodzić swoich praw również po zakończeniu okresu gwarancyjnego określonego w ust. 1 niniejszego paragrafu, o ile zgłoszenie o zaistnieniu wady przez Zamawiającego nastąpiło przed upływem okresu gwarancji.
9. W zgłoszeniu reklamacyjnym Zamawiający zobowiązany jest wskazać oczekiwany przez niego sposób doprowadzenia do zgodności z umową wadliwego przedmiotu umowy (wymiana albo naprawa).
10. Zamawiający może dochodzić swoich roszczeń z gwarancji niezależnie od roszczeń wynikających z rękojmi.
11. W przypadku wymiany mebla na nowy termin gwarancji biegnie od początku, tzn. od dnia, w którym mebel został wymieniony.
12. Zamawiający będzie dokonywał zgłoszenia usterki lub wady pisemnie na wskazane przez Wykonawcę dane kontaktowe:

§4

Wartość umowy i warunki płatności

1. Za wykonanie przedmiotu umowy, zgodnie ze złożoną ofertą, strony ustalają cenę brutto: PLN, (słownie:), którą dysponuje Zamawiający do realizacji przedmiotu umowy.
2. Ustalona cena przedmiotu umowy w ust.1 niniejszego paragrafu jest zgodna ze złożoną ofertą i obejmuje wszystkie elementy cenotwórcze, wynikające z zakresu i sposobu realizacji przedmiotu umowy, które zostały określone w SIWZ.

3. Podstawą zapłaty za wykonanie przedmiotu umowy będzie faktura wystawiona przez Wykonawcę dla Wydziału Elektrotechniki i Automatyki PG, faktura zostanie wystawiona na podstawie obustronnie podpisanego protokołu zdawczo-odbiorczego, stanowiącego załącznik nr 5 do niniejszej umowy bez zastrzeżeń dla całej dostawy.
4. Zapłata zostanie dokonana przelewem w ciągu 30 dni od daty otrzymania przez Zamawiającego prawidłowo wystawionej faktury, na konto Wykonawcy wskazane na fakturze.
5. Za dzień zapłaty uważać się będzie dzień obciążenia rachunku Zamawiającego.
6. Dane Zamawiającego do faktury:

Politechnika Gdańska

Wydział Elektrotechniki i Automatyki

ul. G. Narutowicza 11/12, 80-233 Gdańsk,

NIP: 584 020 35 93.

§ 5

Kary umowne

1. Wykonawca zobowiązuje się zapłacić Zamawiającemu kary umowne:
 - a) za opóźnienie w dostawie przedmiotu umowy w wysokości 1% ceny brutto określonej w § 4 ust. 1 umowy za każdy dzień opóźnienia, liczony od następnego dnia po upływie terminu określonego w § 2 ust. 1 umowy,
 - b) za opóźnienie w usunięciu wad stwierdzonych przy odbiorze w wysokości 0,5% ceny brutto wadliwych mebli, za każdy dzień opóźnienia, liczony od upływu terminu wyznaczonego w protokole zdawczo-odbiorczym.
 - c) za nieterminowe przystąpienie do naprawy lub wymiany w wysokości 0,5% ceny brutto wadliwych mebli, za każdy dzień opóźnienia, liczony od następnego dnia po upływie terminu wskazanego w § 3 ust. 6 umowy.
 - d) za nieterminową naprawę lub wymianę w wysokości 0,5% ceny brutto wadliwych mebli, za każdy dzień opóźnienia, liczony od następnego dnia po upływie terminu wskazanego w § 3 ust. 6 umowy.
 - e) za odstąpienie od umowy z przyczyn leżących po stronie Wykonawcy w wysokości 20% ceny brutto określonej w § 4 ust. 1 umowy.
2. Wykonawca będzie uprawniony do naliczenia i żądania od Zamawiającego kary umownej w wysokości 10% ceny brutto określonej w § 4 ust. 1 umowy w przypadku odstąpienia od umowy z przyczyn leżących po stronie Zamawiającego, z zastrzeżeniem art. 145 ustawy PZP.
3. Wykonawca wyraża zgodę na potrącenie naliczonych kar umownych z przysługującej mu ceny, określonej w § 4 ust. 1 umowy.

4. Zamawiający będzie uprawniony do dochodzenia odszkodowania przekraczającego wysokość zastrzeżonej kary umownej, jeżeli kara umowna nie pokryje w całości poniesionej szkody, jak również gdy szkoda powstanie z innego tytułu, na zasadach określonych w Kodeksie Cywilnym.

§ 6

Postanowienia końcowe

1. Zmiany postanowień zawartej umowy w stosunku do treści oferty, na podstawie której dokonano wyboru Wykonawcy, może nastąpić tylko w trybie przewidzianym w art. 144 ustawy PZP.
2. Zamawiający przewiduje możliwość dokonania następujących zmian w zawartej umowie:
 - a) zmianę ceny spowodowaną zmianą obowiązujących stawek podatkowych: cena umowy brutto może ulec zmianie w przypadku obniżenia lub podwyższenia stawki podatku VAT, na skutek zmiany obowiązujących przepisów, a płatności będą się odbywać z uwzględnieniem stawki VAT obowiązującej w dniu wystawienia faktury;
 - b) zmianę nazw i innych danych identyfikacyjnych stron umowy;
 - c) zmianę nazwisk pracowników uprawnionych do kontaktu w sprawie realizacji zamówienia;
 - d) wystąpienia zdarzeń siły wyższej jako zdarzenia zewnętrznego, niemożliwego do przewidzenia i niemożliwego do zapobieżenia, leżącego poza zasięgiem i kontrolą stron.
3. Dane osobowe osób wskazanych w niniejszej umowie, udostępniane są przez strony sobie wzajemnie, w celu realizacji niniejszej umowy na podstawie art.6 ust.1 lit. b), c) i f) rozporządzenia Parlamentu Europejskiego i Rady (UE) 2016/679 z dnia 27 kwietnia 2016 roku w sprawie ochrony osób fizycznych w związku z przetwarzaniem danych osobowych i w sprawie swobodnego przepływu takich danych oraz uchylenia dyrektywy 95/46/WE, (ogólne rozporządzenie o ochronie danych (Dz. Urz. UE. L. z 2016 r. nr 119, str. 1; zm. Dz. U. UE.L. z 2018 r. Nr 127, str.2).
4. Zamawiający nie dopuszcza możliwości cesji wierzytelności oraz przeniesienia praw i obowiązków wynikających z niniejszej umowy na osoby trzecie bez jego zgody.
5. Przez dni robocze Zamawiającego strony rozumieją dni od poniedziałku do piątku z wyłączeniem sobót i dni ustawowo wolnych od pracy.
6. Oferta Wykonawcy, SIWZ oraz załączniki do umowy stanowią integralną część umowy.
7. W sprawach nieuregulowanych postanowieniami niniejszej umowy będą miały zastosowanie przepisy Kodeksu Cywilnego, jeżeli przepisy PZP nie stanowią inaczej.
8. Wszelkie zmiany i uzupełnienia w treści umowy wymagają formy pisemnej pod rygorem nieważności.
9. Umowa sporządzona została w dwóch jednobrzmiących egzemplarzach z przeznaczeniem po jednym dla każdej ze stron.

Załączniki do umowy:

1. Szczegółowy opis przedmiotu zamówienia;
2. Oferta;
3. Formularz rzeczowo – cenowy;
4. SIWZ;
5. Protokół zdawczo – odbiorczy-wzór.

WYKONAWCA

ZAMAWIAJĄCY

Szczegółowy opis przedmiotu zamówienia

1. Zamówienie obejmuje wykonanie mebli, dostawę, wniesienie, montaż oraz wypoziomowanie.

2. Miejsce dostawy: budynek Wydziału Elektrotechniki i Automatyki, ul. Narutowicza 11/12,
Katedra Automatyki, pokój nr 300.

3. Opis oraz rysunki poglądowe mebli wraz z wymiarami.

3.1 Stół laboratoryjny/komputerowy:

- Blat oraz podstawa pod klawiaturę wykonana z płyty MDF o grubości 25-30 mm,
- W blacie dwa przepusty na przewody zasilające/sygnałowe, kolor czarny,
- Podstawa/blat pod klawiaturę: nieruchoma, zamontowana na metalowym stelażu, o przekroju kwadratowym, wysunięta poza obrys głównego blatu o 250 mm, z możliwością demontażu,
- Z tyłu stołu zamontowane „plecy” z cienkiej płyty (w celu ochrona ściany przed zabrudzeniem) z przepustem na przewody,
- Stelaż stołu, metalowy, pokryty farbą proszkową – kolor szary beżowy RAL 7032,
- Kolor okleiny jasny do ustalenia wg próbnika z Wykonawcą,
- Możliwość regulacji „poziomowania” stołu.

Ilości (dwa rodzaje):

- 6 szt. – o szerokości 1000 mm,
- 7 szt. – o szerokości 1200 mm.

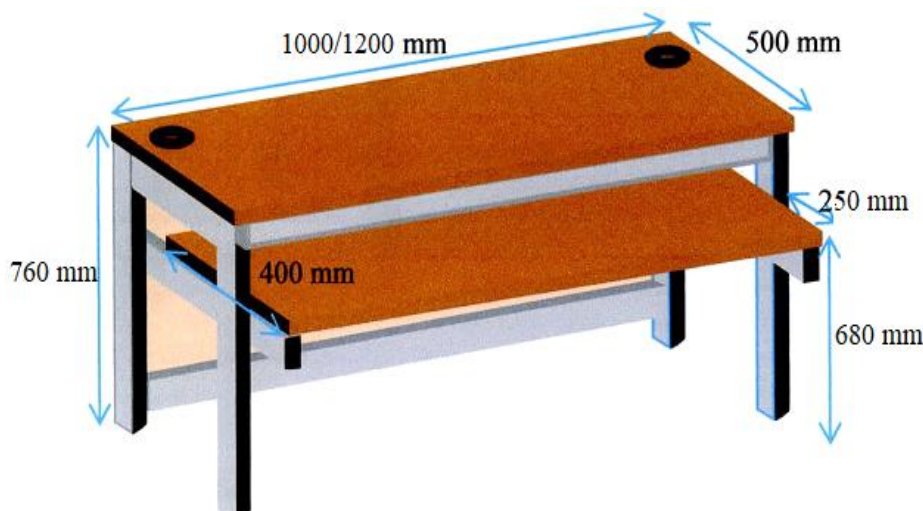

3.2 Stół prowadzącego zajęcia/komputerowy:

- Błat wykonany z płyty MDF o grubości 25-30 mm z przepustami na przewody: w części „głównej” dwa, w „dostawce” jeden, kolor czarny,
- Z tyłu „głównej części” stołu zamontowane „plecy” z cienkiej płyty z przepustem na przewody. Stelaż stołu i dostawki, metalowy pokryty farbą proszkową – kolor szary beżowy RAL 7032,
- Kolor okleiny jasny do ustalenia wg próbnika z Wykonawcą,
- Możliwość regulacji „poziomowania” stołu i dostawki,
- Możliwość zdemontowania/odłączenia przystawki bocznej.

Ilość: 1 szt.

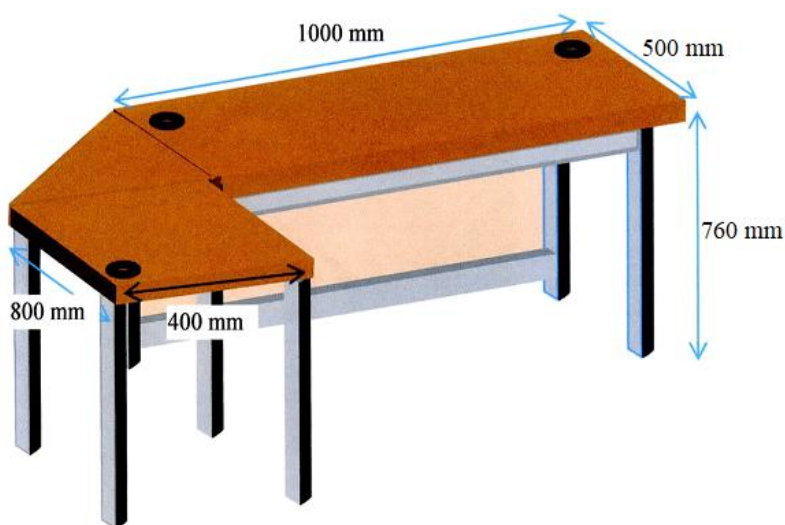

3.3 Szafka pod drukarkę, zamykana.

- Wykonana z płyty MDF o grubości 18-20 mm,
- Błat wykonany z płyty MDF 20-25 mm,
- Wewnętrzna półka ruchoma,
- Szafka zamykana na zamek,
- Kolor okleiny jasny do ustalenia wg próbnika z Wykonawcą,
- Szafka posadowiona na kółkach.

Ilość: 1 szt.

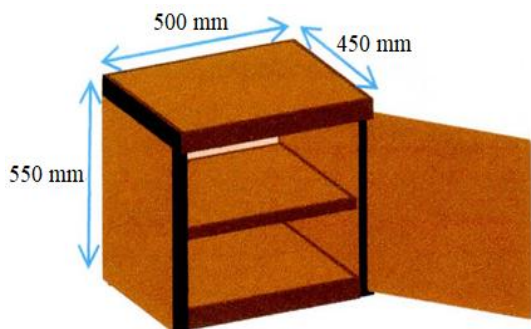

3.4 Szafa na sprzęt elektroniczny i książki, zamykana.

- Wykonana z płyty MDF o grubości 18-20 mm,
- Półki wewnątrz 4 szt. z możliwością regulacji pozycji,
- Jedna z półek „środkowa” zamontowana na stałe dla wzmocnienia konstrukcji,
- Szafa zamykana na zamek,
- Kolor okleiny jasny do ustalenia wg próbnika z Wykonawcą,
- Możliwość regulacji „poziomowania”.

Ilość: 1 szt.

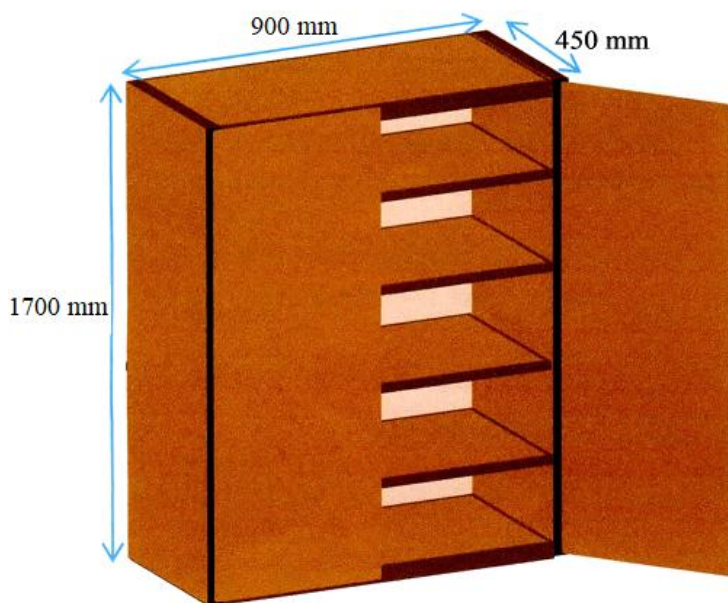

Szczegółowy opis przedmiotu zamówienia

1. Zamówienie obejmuje wykonanie mebli, dostawę, wniesienie, montaż oraz wypoziomowanie.
2. Miejsce dostawy: budynek Wydziału Elektrotechniki i Automatyki, ul. Narutowicza 11/12, Katedra Elektrotechniki Systemów Sterowania i Informatyki pokój nr 110.
3. Opis oraz rysunki poglądowe mebli wraz z wymiarami.

3.1 Szafa ubraniowa (1 sztuka)

Szafa na ubrania (rys. 1) o wymiarach zewnętrznych (szer. x wys. x gł.) 80x200x50 cm, z drążkiem na wieszaki oraz jedną półką nad drążkiem i jedną półką w dolnej części, z drzwiami pełnymi zamykanymi na zamek. Kolor – dąb, do ustalenia wg próbnika z Wykonawcą. Szafa wykonana z płyty wiórowej laminowanej drewnopodobnej o grubości min. 18 mm, wykończenie dwustronne: powierzchnie i obrzeża okleinać wytrzymałą na ścieranie. Uchwyt na drzwiach metalowy matowy koloru aluminium, maksymalne rozmiary (wys. x szer. x gł.) 12x120x23 mm (rys. 2). W drzwiach mały zamek na kluczyk patentowy nakładany jednopunktowo. Cokół z płyty wiórowej z regulacją poziomu ± 10 mm. Drzwi mocowane na zawias meblowy puszkowy ze spowalniaczem (hamulcem). Na dole szafy półka na wysokości 25 cm od dna szafy z możliwością regulacji ± 10 cm. Na górze szafy półka na wysokości 25 cm od góry szafy z możliwością regulacji ± 10 cm. Półka wykonana z płyty wiórowej laminowanej o gr. min. 18 mm. Szafa dostarczona z mocowaniami do ściany. Ścianę tylną wykonać z płyty HDF foliowanej o grubości 3 mm, kolor folii i wzór dobrać do zastosowanej płyty.

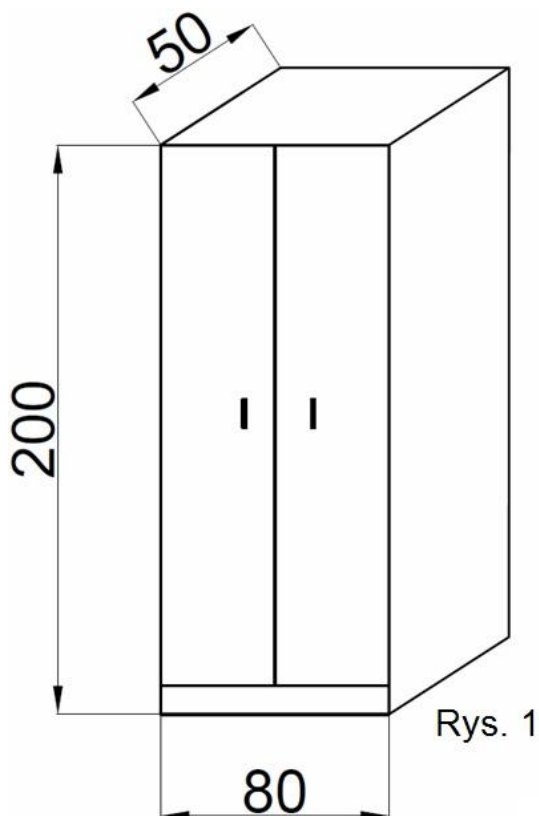

3.2 Szafa na książki (2 sztuki)

Szafa z półkami na książki (rys. 3) o wymiarach zewnętrznych (szer. x wys. x gł.) 80x200x40 cm. Szafa obejmuje dwie części: komodę o wymiarach zewnętrznych (szer. x wys. x gł.) 80x90x40 cm oraz nadbudówkę o wymiarach (szer. x wys. x gł.) 80x110x40 cm. Szafa wykonana z płyty wiórowej laminowanej drewnopodobnej 18 mm, wykończenie dwustronne: powierzchnie i obrzeża okleina wytrzymałą na ścieranie w kolorze i strukturze jak szafa ubraniowa. Uchwyt na drzwiach metalowy matowy koloru aluminium, maksymalne rozmiary (wys. x szer. x gł.) 12x120x23 mm (rys. 2). Drzwi skrzydłowe z małymi zamkami na kluczyki patentowe nakładane. Liczbę zawiasów dla poszczególnych drzwi dobrać zgodnie z zaleceniami producenta. Drzwi mocowane na zawias meblowy puszkowy ze spowalniczem (hamulcem). W drzwiach mały zamek na kluczyk patentowy nakładany jednopunktowo. Ściany tylne wykonane z płyty HDF foliowanej o grubości 3 mm, kolor folii i wzór dobrać do zastosowanej płyty. Cokoły z płyty wiórowej (wykończenie jak wyżej) z regulacją poziomą ± 10 mm. Wewnątrz komody 3 półki, natomiast wewnątrz nadbudówki 4 półki. W obydwu częściach półki z możliwością regulacji wysokości ± 10 cm. Półki wykonane z płyty wiórowej laminowanej o gr. 18 mm z okleiną jak szafa. Szafa dostarczona z mocowaniami: pomiędzy komodą i górną częścią szafy oraz mocowaniem do ściany.

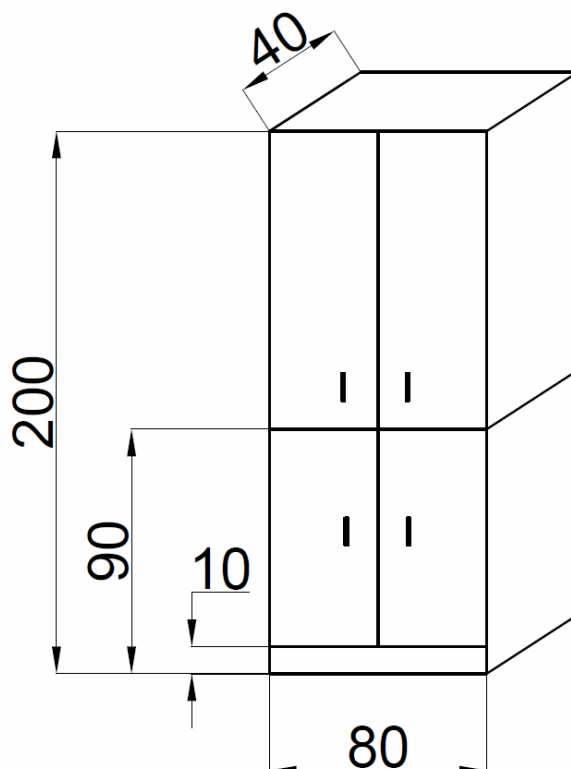

Rys. 3

3.3 Szafa gospodarcza (1 sztuka)

Szafa gospodarcza o wymiarach (szer. x wys. x gł.) 80x200x40 cm (rys. 4). Szafa wykonana z dwóch części: komody o wymiarach zewnętrznych (szer. x wys. x gł.) 80x90x40 cm oraz nadbudówki o wymiarach (szer. x wys. x gł.) 80x110x40 cm, z płyty wiórowej laminowanej o grubości 18 mm w kolorze i strukturze jak szafa ubraniowa. Cokoły z płyty wiórowej (wykończenie jak wyżej) z regulacją poziomu ± 10 mm. Wewnątrz komody trzy półki wykonane z płyty wiórowej laminowanej o gr. min. 18 mm z możliwością regulacji wysokości ± 10 cm. Uchwyt na drzwiach metalowy matowy koloru aluminium, maksymalne rozmiary (wys. x szer. x gł.) 12x120x23 mm (rys. 2). W drzwiach mały zamek na kluczyk patentowy nakładany jednopunktowo. Liczbę zawiasów dla poszczególnych drzwi dobrać zgodnie z zaleceniami producenta. Drzwi mocowane na zawias meblowy puszkowy ze spowalniczem (hamulcem). Ścianę tylną wykonać z płyty HDF foliowanej o grubości 3 mm, kolor folii i wzór dobrać do zastosowanej płyty.

Górna część szafy osłonięta systemem żaluzji z hamulcem - możliwość zatrzymania żaluzji w dowolnym położeniu (rys. 5). Zamawiający wymaga zastosowania sprężynowych bębnow zwijających matę żaluzjową, prowadzenie żaluzji (z zastosowaniem przewodnic aluminium) po zewnętrznej stronie korpusu szafy, dzięki czemu licuje się ona z frontem drzwi nakładanych na korpus. Kolor żaluzji wg RAL. Wewnątrz części górnej trzy półki wykonane z płyty wiórowej laminowanej o gr. min.

18 mm. z możliwością regulacji wysokości ± 10 cm. Szafa dostarczona z mocowaniami: pomiędzy komodą i górną częścią szafy oraz mocowaniami do ściany.

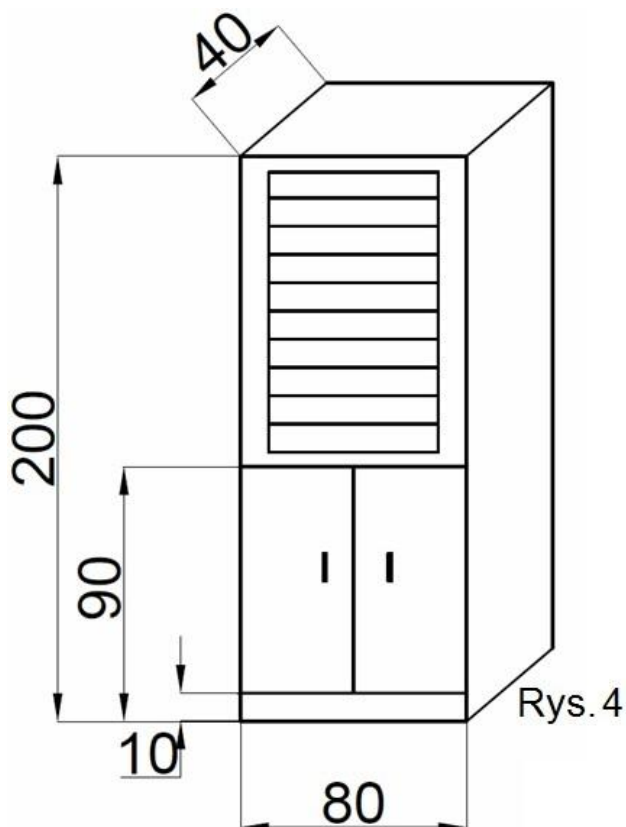

3.4 Komoda (2 sztuki)

Komoda o wymiarach (szer. x wys. x gł.) 80x90x40 cm (rys. 6). Wykonana z płyty wiórowej laminowanej o grubości 18 mm w kolorze i strukturze jak szafa ubraniowa. Cokoły z płyty wiórowej (wykończenie jak wyżej) z regulacją poziomu ± 10 mm. Wewnątrz trzy półki wykonane z płyty wiórowej laminowanej o gr. min. 18 mm. z możliwością regulacji wysokości ± 10 cm. Uchwyt na drzwiach metalowy matowy koloru aluminium, maksymalne rozmiary (wys. x szer. x gł.) 12x120x23 mm (rys. 2). Liczbę zawiasów dla poszczególnych drzwi dobrać zgodnie z zaleceniami producenta. Drzwi mocowane na zawias meblowy puszkowy ze spowalniczem (hamulcem). Ścianę tylną wykonać z płyty HDF foliowanej o grubości 3 mm, kolor folii i wzór dobrać do zastosowanej płyty.

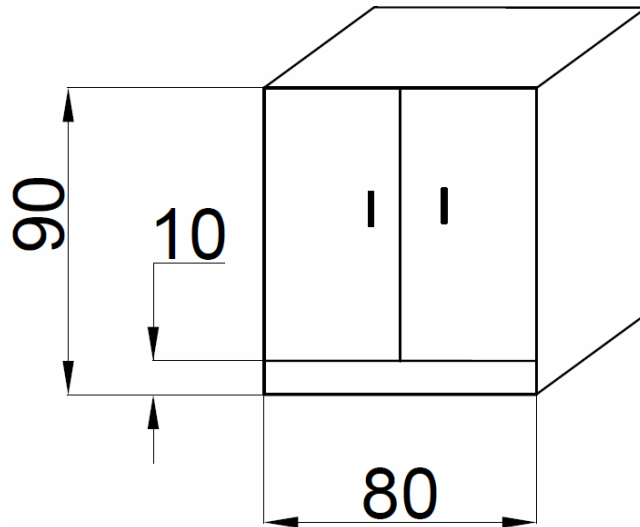

Rys. 6

3.5 Wieszak na ubrania (1 sztuka)

Wieszak na ubrania (rys. 7) o wymiarach (szer. x wys.) 70x160 cm. Wykonany z płyty wiórowej laminowanej o grubości 18 mm w kolorze i strukturze jak szafa ubraniowa. Na wysokości 138 cm, półka o wymiarach 20 x 70 cm wykonana z tego samego materiału co główna część wieszaka. Do zamieszania ubrań należy zastosować wieszaki metalowe matowe koloru aluminium, maks. (szer. x wys.) 80 x140 mm (rys. 8).

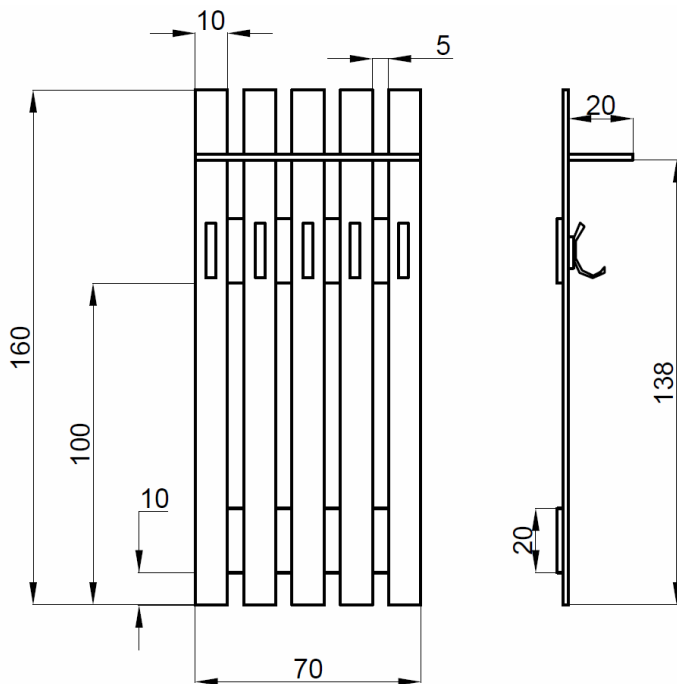

Rys.7



Rys. 8

3.6 Stół (1 sztuka)

Stół o wymiarach (wys. x szer. x gł.) 76x120x70 cm (rys. 9). Błat wykonany z płyty wiórowej, o grubości od 3 do 4 cm z zaokrąglonymi rogami o promieniu min. 4 cm, w kolorze i strukturze jak szafa ubraniowa. Nogi okrągłe (rys. 10), wykonane ze stali inox o średnicy min. 60 mm i wysokości min. 72 cm, z możliwością podwyższenia do 30 mm. Rozstaw mocowania nóg zapewniający stabilne ustawienie stołu i prace na nim.

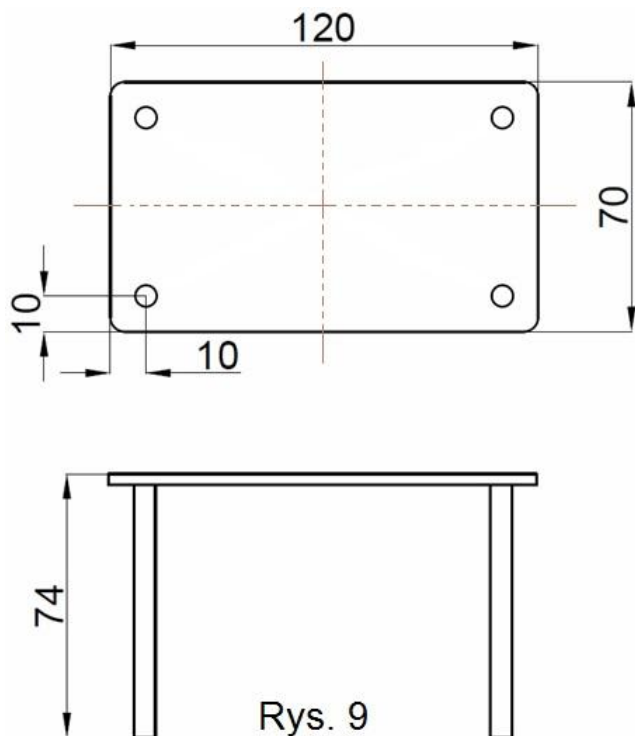

3.7 Biurko (1 sztuka)

Biurko o wymiarach zewnętrznych (wys. x szer. x gł.) 77x200x75 cm (rys. 11) w kolorze i strukturze jak szafa ubraniowa. Błat o grubości od 3 do 4 cm z dwoma przepustami na kable znajdujące się w odległości min. 70 cm od lewej i prawej krawędzi stołu oraz min. 15 cm od tylnej krawędzi stołu. Po lewej stronie biurka szafka z dwoma półkami i uchwytem jak na rys. 2. Drzwi mocowane na zawias meblowy puszkowy ze spowalniczem (hamulcem). W drzwiach szafki mały zamek na kluczik patentowy nakładany jednopunktowo. Po prawej stronie biurka komoda z 3 szufladami z uchwytami jak w szafce z lewej strony biurka. Wszystkie szuflady zamykane na jeden zamek umieszczony w górnej szufladzie. Cokół z płyty wiórowej z regulacją poziomu ± 10 mm. Z tyłu stołu zamontowane „plecy” z płyty o grubości min. 18 mm (w celu ochrona ściany przed zabrudzeniem). Uchwyt na drzwiach metalowy matowy koloru aluminium, maksymalne rozmiary (wys. x szer. x gł.) 12x120x23 mm (rys. 2). wg załączonego rysunku nr 2.

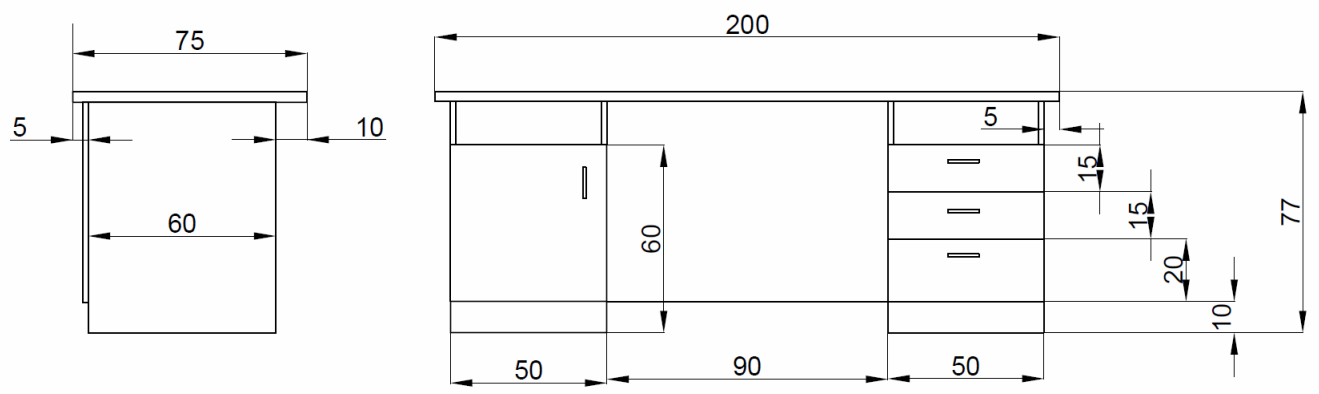

Rys. 11

PROTOKÓŁ ZDAWCZO – ODBIORCZY (wzór)

WYKONAWCA	ZAMAWIAJĄCY
	Politechnika Gdańska Wydział Elektrotechniki i Automatyki ul. G. Narutowicza 11/12 80-233 Gdańsk

Przedmiot dostawy: zestaw meblowy ... - zgodnie ze szczegółowym opisem przedmiotu zamówienia stanowiącym załącznik nr 1 do umowy oraz formularzem rzeczowo - cenowym stanowiącym załącznik nr do umowy.

Przedmiot umowy został dostarczony i zamontowany przez Wykonawcę w dniu.....

Zamawiający przyjmuje przedmiot umowy bez zastrzeżeń / z uwagami*

Uwagi dotyczące dostarczonego przedmiotu umowy stwierdzone podczas odbioru:

.....

Termin usunięcia braków /usterek*

.....

.....
 Przedstawiciel Wykonawcy

.....
 Przedstawiciel Zamawiającego

* niepotrzebne skreślić

Niniejszy protokół stanowi podstawę do wystawienia faktury.