

Nr postępowania: ZP/258/055/D/16

SZCZEGÓŁOWY OPIS PRZEDMIOTU ZAMÓWIENIA

Zamówienie obejmuje wykonanie mebli, dostawę, wniesienie oraz montaż. Meble należy wypoziomować, półki wiszące zawiesić.

Wymiary przytoczone przez Zamawiającego należy bezwzględnie sprawdzić przed rozpoczęciem realizacji (wskazana wizja lokalna przed złożeniem oferty). Wykonawca odpowiada za dopasowanie mebli do poszczególnych pomieszczeń, zinwentaryzowanych, we własnym zakresie.

Wykonawca dostarczy meble fabrycznie nowe, wykonane z fabrycznie nowych, bezpiecznych materiałów, które nie będą przedmiotem praw osób trzecich.

1. Szafa	rys. 1.1, 1.2	szt. 1
2. Biurko	rys. 2.1, 2.2, 2.3	szt. 1
3. Komoda	rys. 3.1, 3.2	szt.1
4. Lada	rys. 4.1, 4.2	szt.1
5. Witryna	rys. 5.1, 5.2	szt.1
6. System mocowania ściennego	pkt. 6.0.0	szt.1

1.0.0. SZAFA (rys.1.1 oraz rys. 1.2)

1.1.0. WYKONANIE

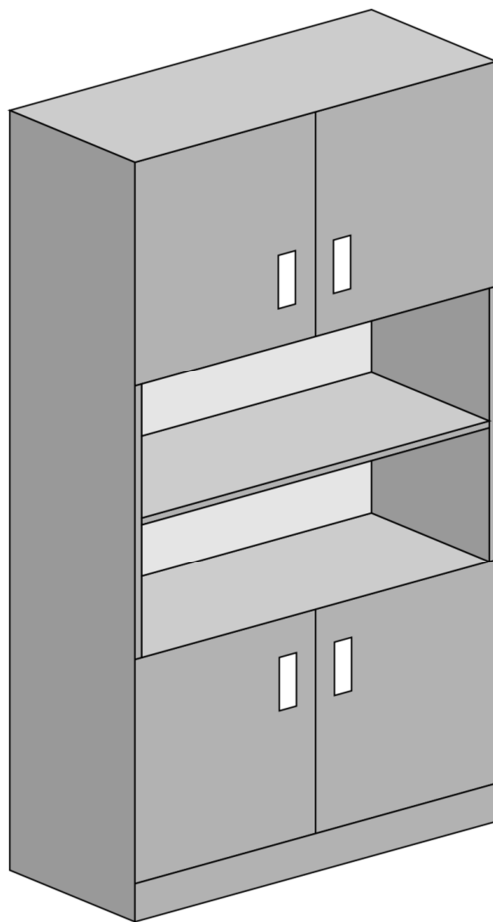

Rys. 1.1. Szafa – widok ogólny.

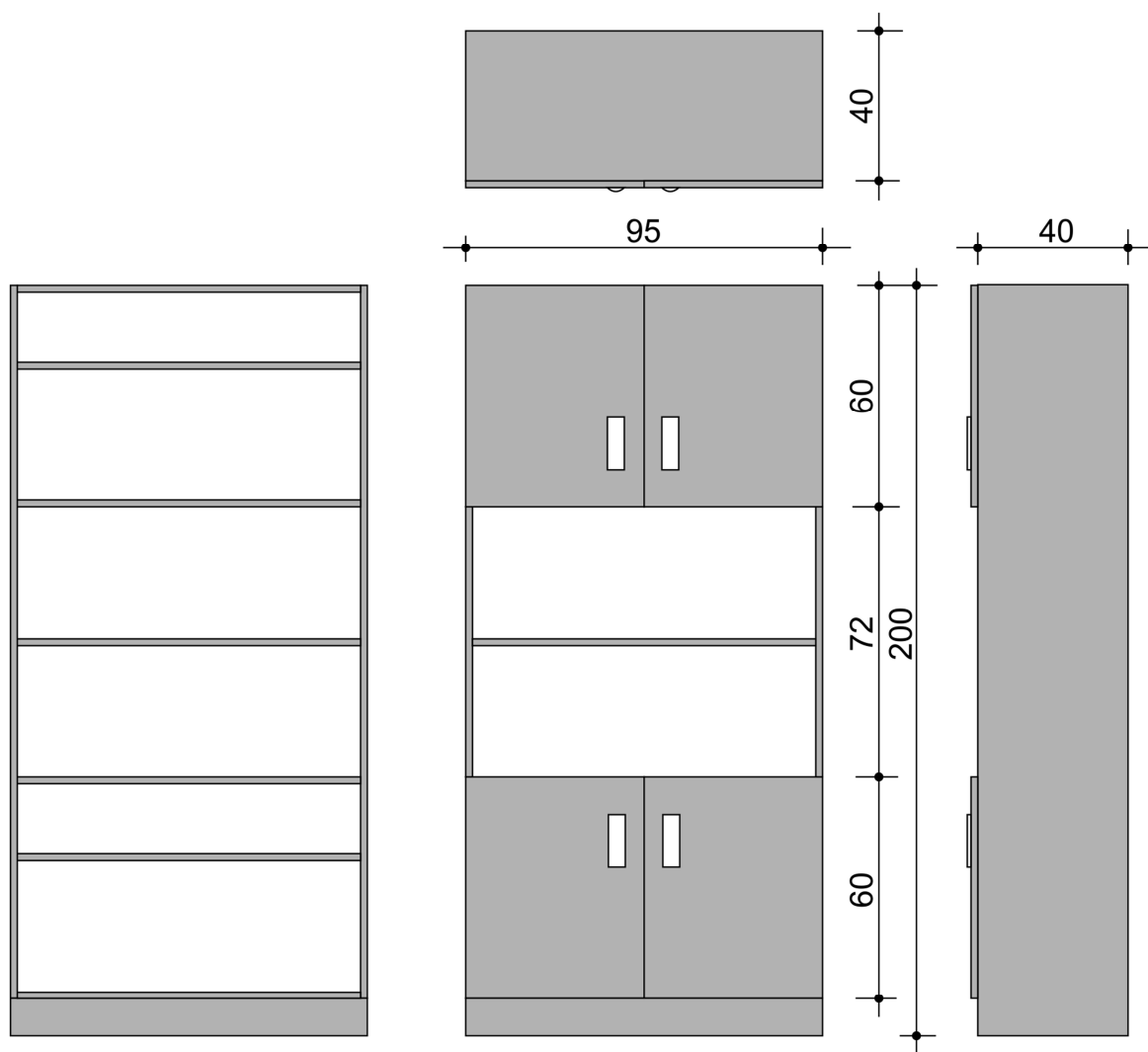

Rys. 1.2. Szafa. Wymiary w cm.

Szafa wykonana z płyt wiórowej laminowanej o gr.18 mm, wąskie płaszczyzny korpusów okleinowane obrzeżem PCV o grubości 0,8 mm, natomiast wąskie płaszczyzny drzwi okleinowane obrzeżem PCV o grubości 2 mm. Wszelkie wzajemne połączenia płytowe muszą być wykonane za pomocą kołków drewnianych $d = 8$ mm w rozstawie co najmniej 96 mm z użyciem kleju typu wikol. Nie dopuszcza się skręcania mebli przy użyciu wkrętów konfirmatów lub innych złączy. Na wszystkich płaszczyznach niedopuszczalne rysy, ubytki laminatu, oraz niechlujnie wykonane zaprawki. Szafa wolnostojąca, nigdzie nie mocowana. Szafa powinna stać stabilnie bez obciążenia i pod obciążeniem, z otwartymi i zamkniętymi drzwiami. Wysokość listwy cokołowej 6 cm. Ścianę tylną wykonać z płyty HDF foliowanej o grubości 3 mm, kolor folii i rysunek dobrać do zastawanej płyty. W bokach mebli wykonać frezowania na płytę HDF zgodnie z rys.1.3. Mocowanie płyty HDF do boków za pomocą gwoździ pierścieniowych lub zszywek stolarskich. Zamawiający wymaga, aby rysunek usłojenia płyty (jeżeli usłojenie występuje) na drzwiach górnych i dolnych stanowił ciągłość

wzoru i był wykonany z jednej wstęgi o szerokości mebla a następnie rozcięty na wysokość drzwi lub szuflad (rys.1.4). Zastosować regulatory poziomu, otwory po regulatorach zamaskować osłonami z tworzywa w kolorystyce płyty. Uchwyty wpuszczane w kolorze srebrnym, matowe. Rodzaj i kształt uchwytów meblowych ustalić z Zamawiającym. Miejsce montażu uchwytów meblowych ustalić z zamawiającym. Wykonawca ma obowiązek uzgodnić kolor okleiny mebli z Zamawiającym na podstawie pełnego wzornika. Dostępna dla Zamawiającego paleta dekorów we wzorniku musi zawierać kolory jednolite bez usłojenia, oraz kolory z usłojeniem. Przebieg wzoru (jeżeli występuje) na poszczególnych elementach ustalić z Zamawiającym.

Kształt, układ drzwi i półek, liczba półek, wymiary szafy jak na rys. 1.2. Półki znajdujące się w przestrzeni zakrytej drzwiami, mają regulowaną wysokość. Półka znajdująca się w środkowej, odkrytej przestrzeni o regulowanej wysokości. Wszystkie drzwi zamykane na klucz. Szafa posiada cokół o wysokości około 6 cm.

Wszystkie poziome przegrody z wyjątkiem najwyższej widoczne na rys. 1.2 mają od spodu wzmocnienia z profili stalowych o przekroju kwadratowym minimum 2 x 2 cm, aby zapobiec wyginaniu się półki pod obciążeniem. Kolor profilu wzmocnienia półki dobrany do koloru okleiny półki. Światło przestrzeni pomiędzy przegrodami, w pionie, powinno wynosić 35 cm, celem umożliwienia przechowywania tam seregatorów.

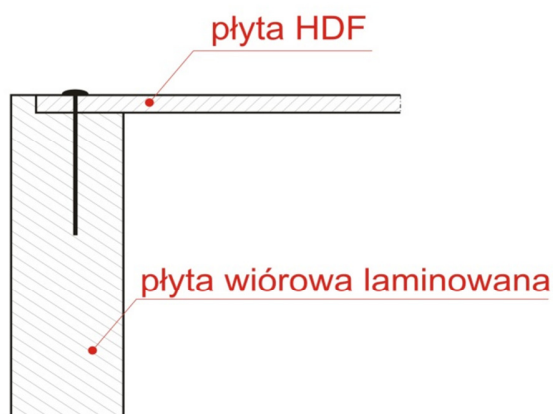

Rys.1.3. Sposób mocowania płyty HDF do boków

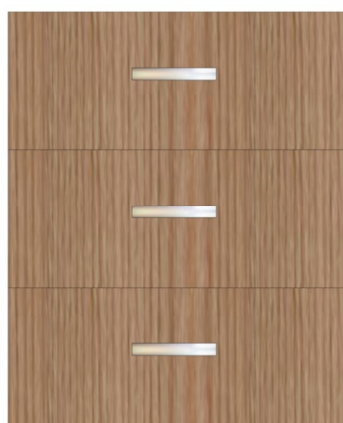

układ prawidłowy

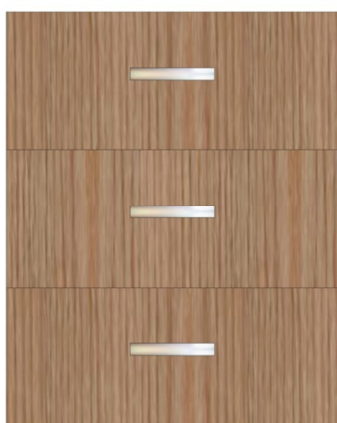

układ nieprawidłowy

Rys. 1.4.

2.0.0. BIURKO (rys.2.1, 2.2, 2.3)

2.1.0. WYKONANIE

Ogólne warunki wykonania pkt.1.1.0.

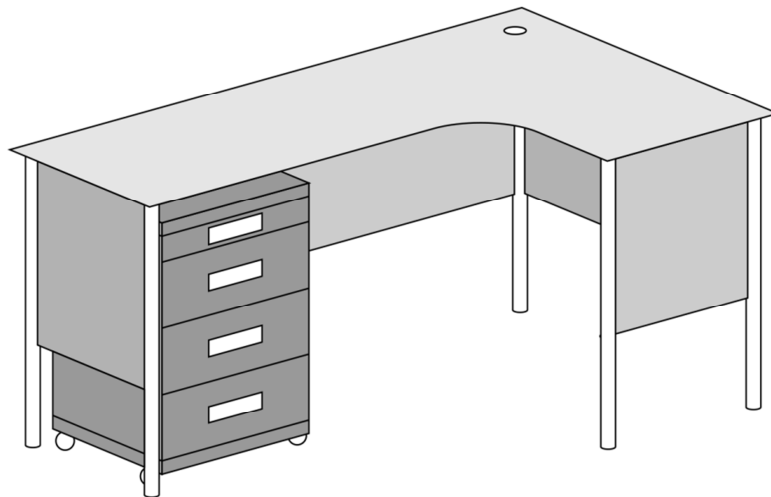

Rys. 2.1. Biurko z ruchomym kontenerem, wsuwany pod blat. Widok ogólny.

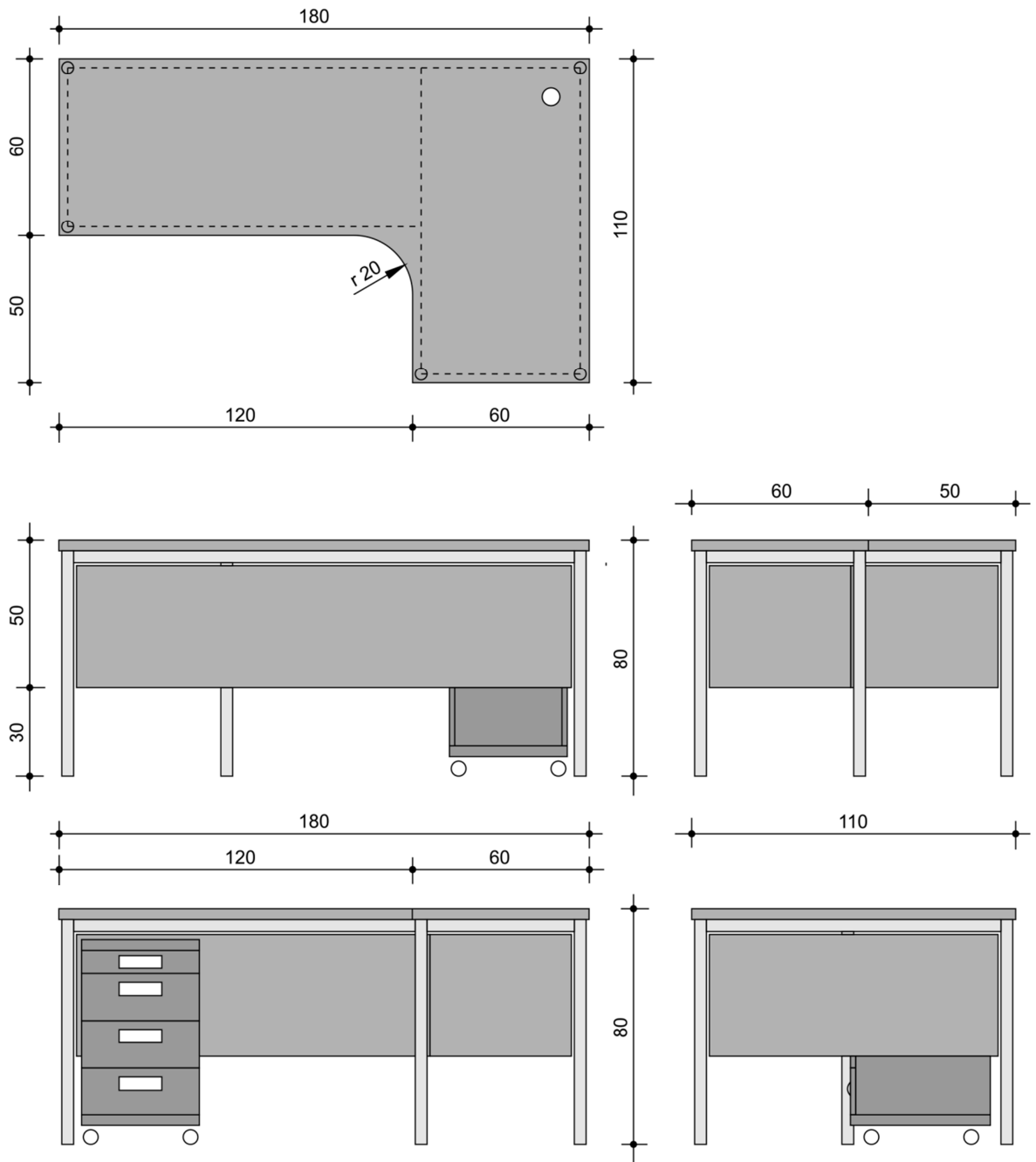

Rys. 2.2. Biurko z ruchomym kontenerem, wsuwany pod blat. Wymiary w cm.

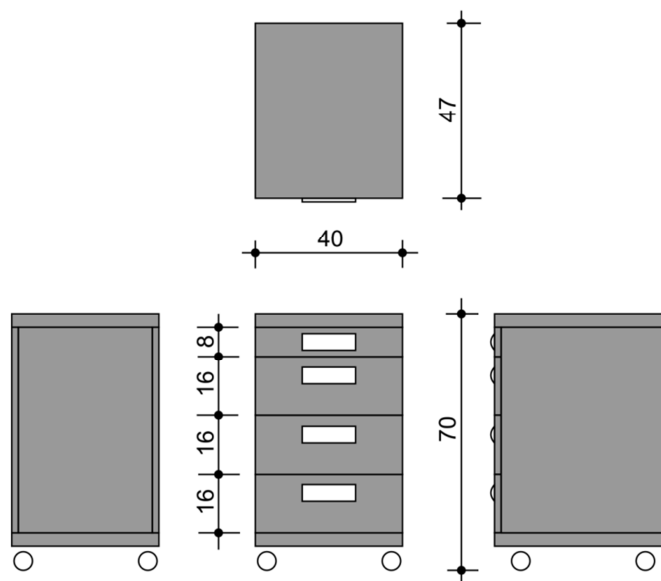

Rys. 2.3. Kontener na kółkach. Wymiary w cm.

Biurko (rys. 2.1, 2.2, 2.3) składa się z 2 elementów:

- blat z nogami,
- kontener na kółkach wysoki (rys. 2.3).

Wymiary i kształt biurka jak na rys. 2.1, 2.2. Blat biurka wykonany z płyty o grubości 25 ÷ 36 mm. W blacie biurka otwór na przewody, wykończony zaślepką z tworzywa sztucznego w kolorze biurka. Konstrukcja nośna biurka wkonana z profili stalowych malowanych proszkowo, których kolor należy uzgodnić z zamawiającym. Nogi biurka teleskopowe, o regulowanej wysokości w minimalnym zakresie regulacji 10 cm, wykonane z profili stalowych o przekroju okrągłym, o średnicy ok. 4,5 cm, malowanych proszkowo, których kolor należy uzgodnić z Zamawiającym. Kolor nóg dopasowany do koloru pozostałych profili stalowych biurka. Biurko wyposażone w 5 nóg. Regulator wysokości nogi osłonięty osłoną wykonaną w tej samej kolorystyce co nogi biurka. Osłona powinna być wykonana z tworzywa sztucznego i posiadać zaczepy pasujące do regulatorów wysokości. Obrót osłony powinien powodować ruch nogi w pionie. Połączenia nóg ze stelażem metalowym powinny być wykonane za pomocą spawu i zapewniać stabilność stołu, spaw powinien być gładki i płynny. Niedopuszczalnym jest brak prostokątności nogi względem obwiedni podblatowej, zacieki lakieru, prześwity stali. Konstrukcja biurka powinna zapewniać odpowiednią sztywność. Niedopuszczalne jest zapadanie się i wyginanie się blatu.

Kontener na kółkach – wymiary, kształt, rozmieszczenie szuflad jak na rys. 2.3. Wysokość kontenera wraz z kółkami 70 cm. Kontner wyposażony w 4 szuflady. Wysokość szuflad podana na rys. 2.3 jest orientacyjna. Górna szuflada płytka, wyposażona w podręczny piórnik (przeznaczona na długopisy etc.), 3 dolne szuflady o jednakowej wysokości. W kontenerze zastosować szuflady osadzone na prowadnicach rolkowych, samodomykających grawitacyjnie z uwzględnieniem grubości prowadnicy (grubość blachy wraz z powłoką lakierniczą 1,5 mm).

Maksymalna strata wysuwu ok. 20% długości. Długość prowadnic musi odpowiadać długości boków szuflad, te z kolei powinny zapewniać maksymalną długość szuflady (w module co 5 cm) w zależności od wewnętrznej głębokości korpusu mebla. Kontener wyposażony w rolki gumowane, samo skrętne z hamulcem, o maksymalnej całkowitej wysokości 50 mm. Uchwyty meblowe zgodnie z pkt.1.1.0. Szuflady zamykane na zamek centralny. Dekor zastosowany w kontenerze identyczny z dekiem biurka 2.0.0. Kontener wsuwany pod blat biurka.

3.0.0. KOMODA (rys.3.1, 3.2)

3.1.0. WYKONANIE

Ogólne warunki wykonania pkt.1.1.0

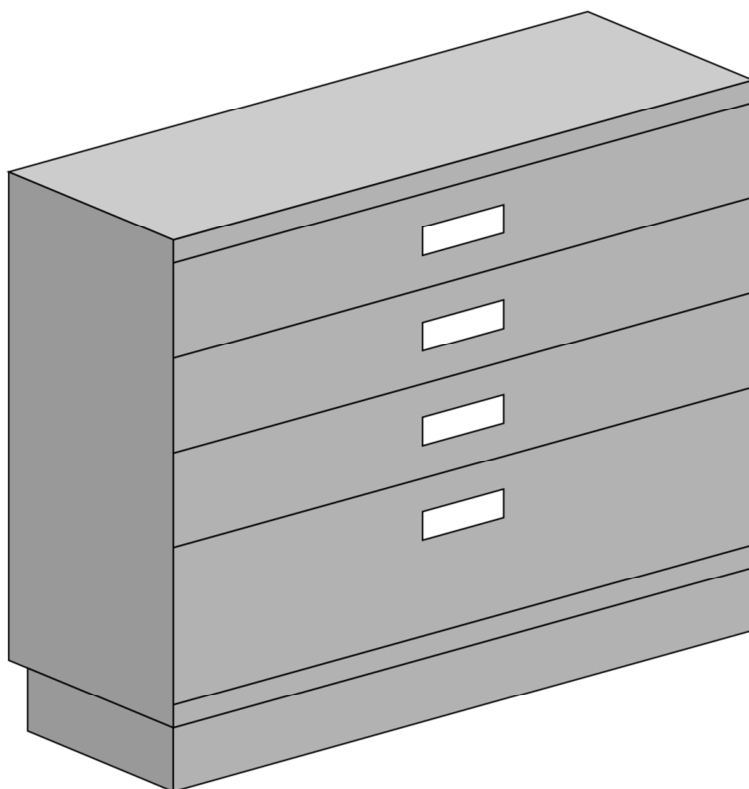

Rys. 3.1. Komoda – widok ogólny.

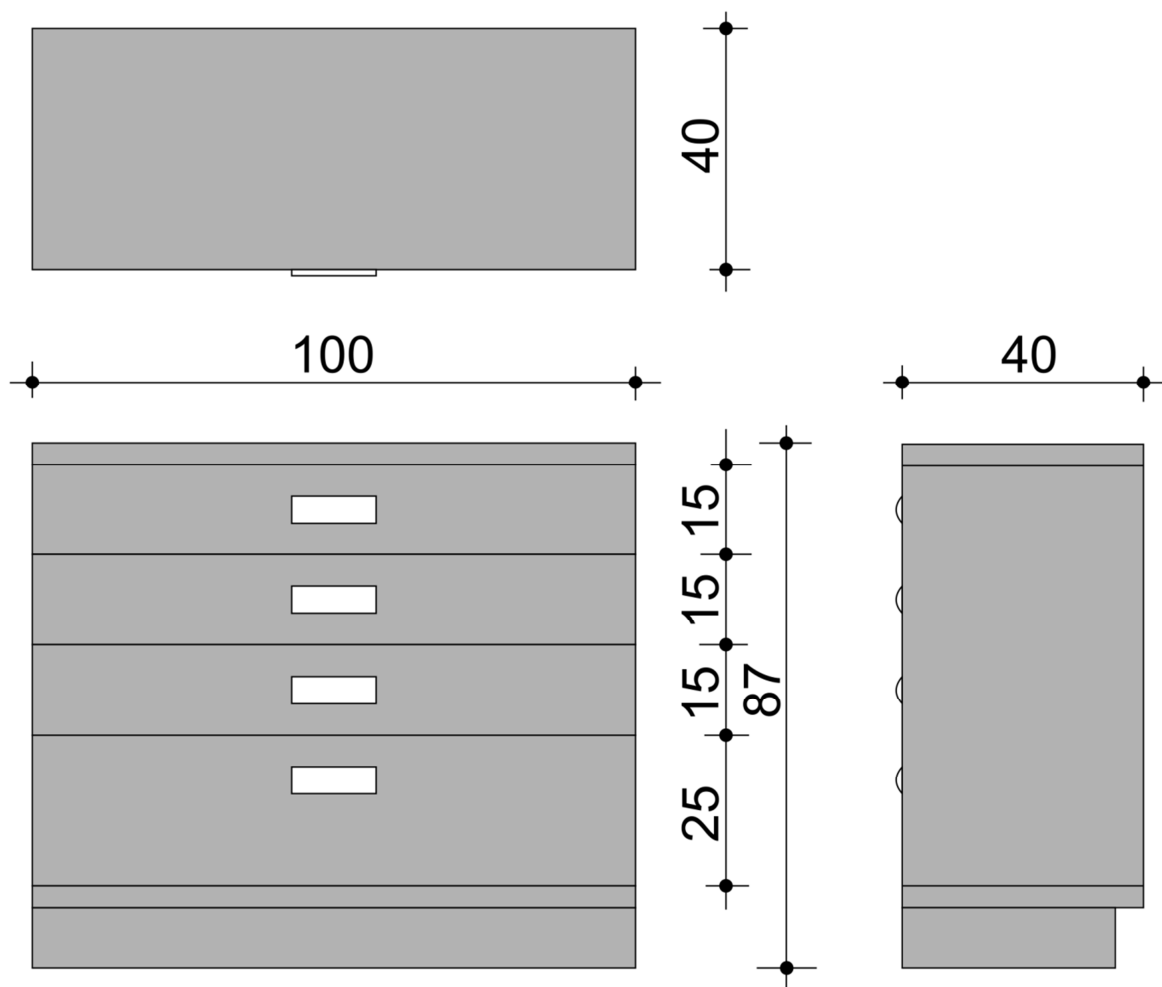

Rys. 3.2. Komoda – podział na szuflady, oraz wymiary. Wymiary w cm.

Wymiary, wysokość szuflad i kształt komody jak na rys. 3.1, 3.2. Całkowita wysokość komody od podłoża 87 cm. Błat komody wykonany z płyty o grubości 25 ÷ 35 mm. Cokół na tylnej ścianie komody wsunięty na 4 cm w poziomie. Konstrukcja komody powinna zapewniać odpowiednią sztywność.

W komodzie zastosować szuflady osadzone na prowadnicach rolkowych, samodomykających grawitacyjnie z uwzględnieniem grubości prowadnicy (grubość blachy wraz z powłoką lakierniczą 1,5 mm). Szuflady wysuwane na 100% swojej długości. Długość prowadnic musi odpowiadać długości boków szuflad, te z kolei powinny zapewniać maksymalną długość szuflady (w module co 5 cm) w zależności od wewnętrznej głębokości korpusu mebla. Uchwyty meblowe zgodnie z pkt.1.1.0. Szuflady zamykane na zamek centralny. Dno szuflad wykonane z płyty wiórowej, laminowanej o grubości minimum 12 mm.

4.0.0. LADA (rys.4.1, 4.2)

4.1.0. WYKONANIE

Ogólne warunki wykonania pkt.1.1.0

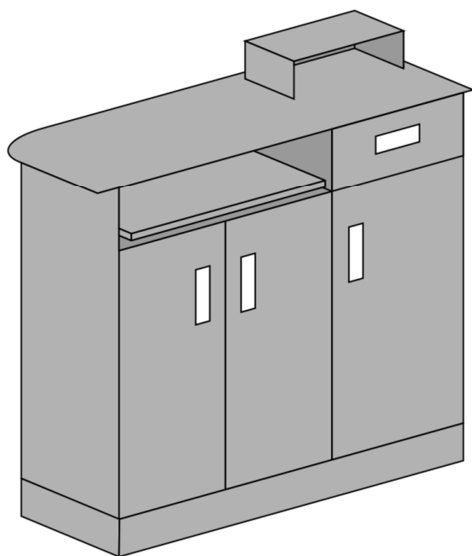

Rys. 4.1. Lada – widok ogólny.

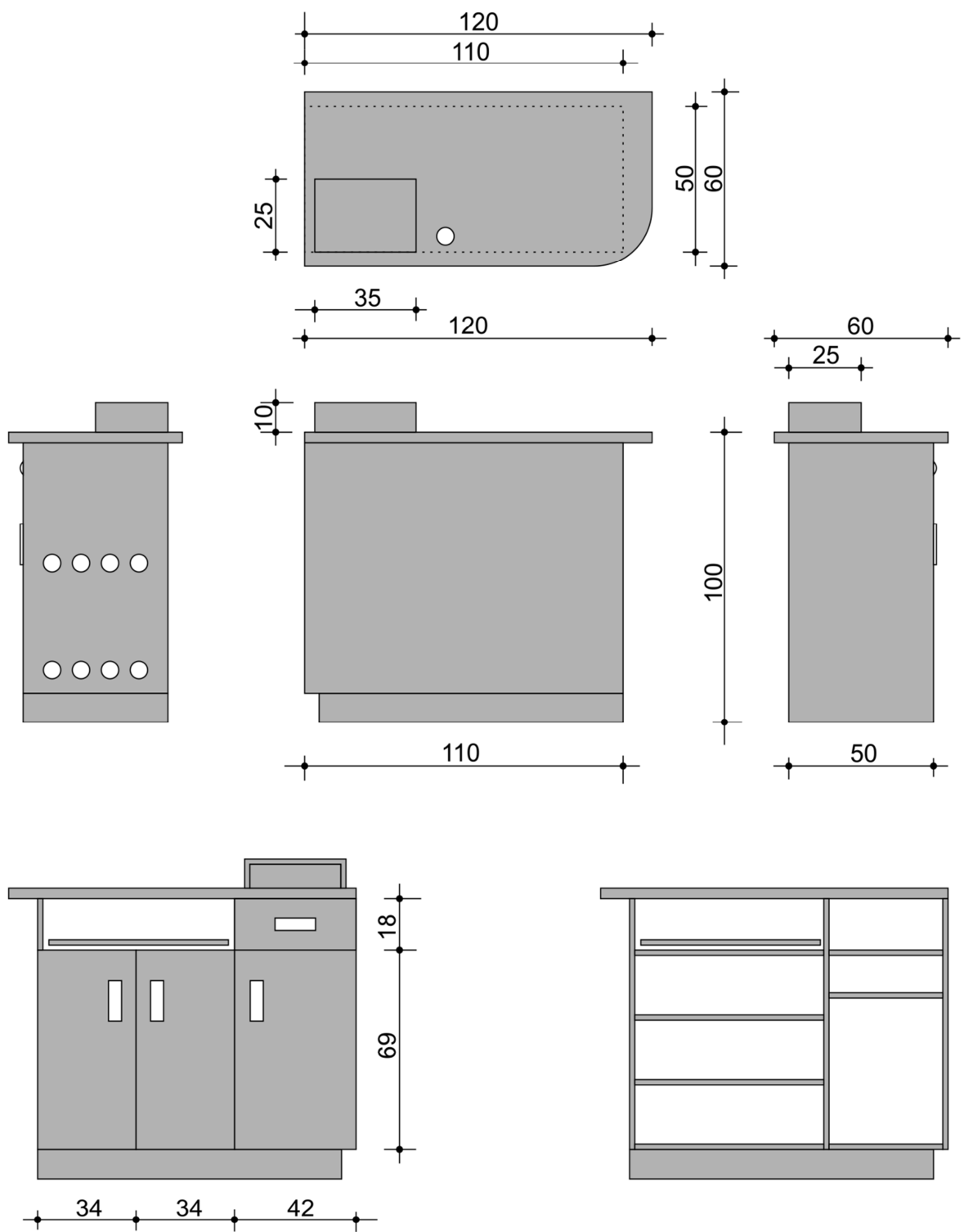

Rys. 4.2. Lada – widok szczegółowy oraz wymiary. Wymiary w cm.

Wymiary i kształt lady jak na rys. 4.1, 4.2. Błat lady wykonany z płyty o grubości 25 ÷ 35 mm. Cokół lady po prawej stronie, patrząc od strony drzwi, wsunięty w poziomie na 4 cm. Lada posiada jedną szufladę. Lada posiada jedną wysuwaną półkę na klawiaturę komputerową i myszkę. W przestyrzeni zamykanej drzwiami podwójnymi – dwie półki o regulowanej wysokości. W przestrzeni zamykanej drzwiami pojedynczymi – jedna półka o regulowanej wysokości. Wszystkie ściany zewnętrzne wykonane z płyty wiórowej laminowanej o identycznym kolorze. Wszystkie drzwi lady zamykane na zamek. Konstrukcja lady powinna zapewniać odpowiednią sztywność.

Na blacie lady znajduje się nadstawka o wysokości 10 cm. Nadstawka jest stawiana swobodnie na blacie lady, nie jest do niej w żaden sposób mocowana.

Szerokość, głębokość i wysokość szuflady dostosowana do szerokości typowej wkładki na bilon i na banknoty jak na rys. 4.3. Wkładka na bilon i banknoty dostarczona wraz z meblem. W komodzie zastosować szuflady osadzone na prowadnicach rolkowych, samodomykających grawitacyjnie z uwzględnieniem grubości prowadnicy (grubość blachy wraz z powłoką lakierniczą 1,5 mm). Maksymalna strata wysuwu ok. 20% długości. Długość prowadnic musi odpowiadać długości boków szuflad, te z kolei powinny zapewniać maksymalną długość szuflady (w module co 5 cm) w zależności od wewnętrznej głębokości korpusu mebla. Uchwyty meblowe zgodnie z pkt.1.1.0. Szuflady zamykane na zamek centralny. Okleina zastosowana w ladzie identyczna z okleiną komody 3.0.0.



Rys. 4.3 Przykładowe wkładki do przechowywania bilonów i banknotów.

Lada ma 4 otwory na kable.

- Pierwszy otwór na kable w blacie lady. Miejsce wykonania otworu w blacie - nad wysuwaną półkę na klawiaturę, w miejscu zaznaczonym na rys. 4.2.
- Drugi otwór na kable w górnej, poziomej przegrodzie przestrzeni zamykanej na podwójne drzwi. Drugi otwór znajduje się bezpośrednio w pionie pod pierwszym otworem. W przypadku, gdy półka na klawiaturę zachodzi na światło drugiego otworu, należy w niej wykonać odpowiednie wycięcie, tak aby półka w pozycji wsuniętej nie kolidowała z kablami w otworze drugim.

- Trzeci otwór na przewody znajduje się w pionowej przegrodzie, oddzielającej przestrzeń zamykaną na podwójne drzwi od przestrzeni zamykanej na pojedyncze drzwi. Otwór w tej przegrodzie należy wykonać jak najwyżej i najgłębiej, patrząc od strony drzwi.
- Czwarty otwór na kable w ruchomej półce znajdującej się w przestrzeni zamykanej na pojedyncze drzwi. Miejsce wykonania otworu – możliwie blisko otworu trzeciego.

Wszystkie otwory na kable o średnicy około 6 cm, wykończone zaślepką z tworzywa sztucznego o kolorze dobranym do koloru okleiny mebla. Powyższe otwory na kable mają służyć do prowadzenia kabli od monitora stojącego na blacie, do przestrzeni zamykanej na pojedyncze drzwi.

W bocznej, zewnętrznej ścianie lady, po prawej stronie patrząc od strony drzwi, znajdują się otwory wentylacyjne. Liczba otworów wentylacyjnych 8. Otwory wykończone typowymi zaślepkami z tworzywa sztucznego, stosowanymi w otworach wentylacyjnych drzwi. Kolor zaślepek dobrany do koloru okleiny mebla. Ewentualnie średnica otworów może być taka sama jak dla otworów na kable, wykończone zaślepką z tworzywa sztucznego o kolorze dobranym do koloru okleiny mebla.

5.0.0. WITRYNA (rys.5.1, 5.2)

5.1.0. WYKONANIE

Ogólne warunki wykonania pkt.1.1.0

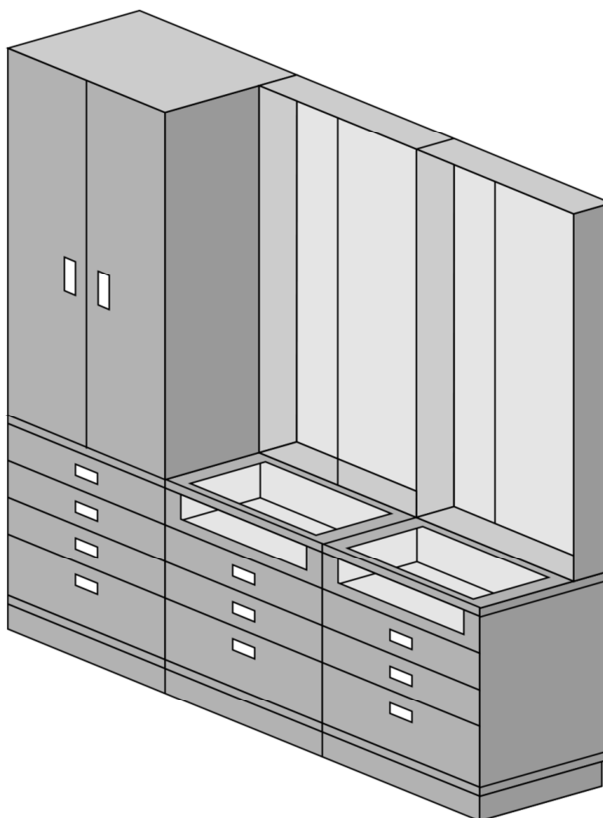

Rys. 5.1. Witryna – widok ogólny

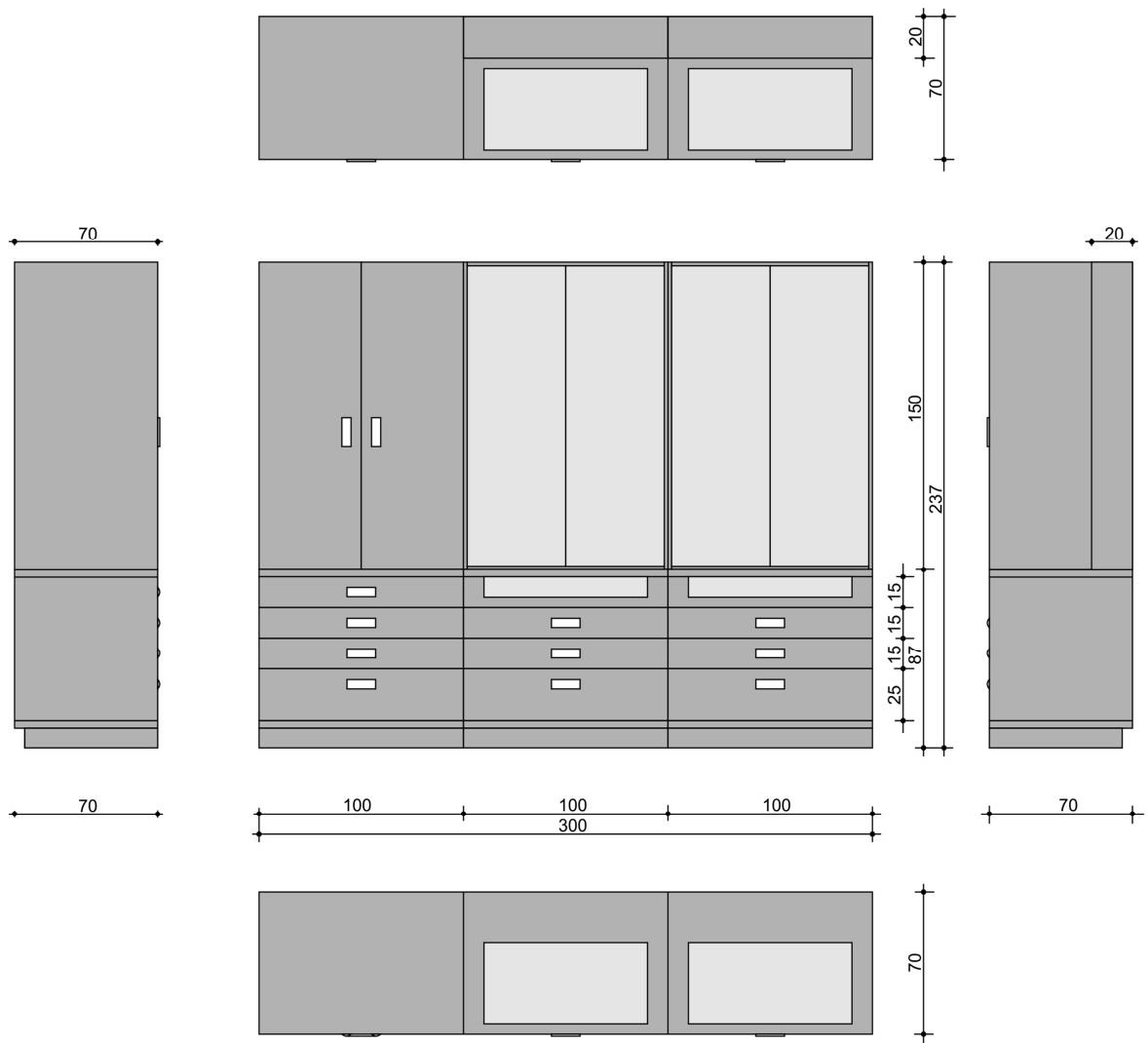

Rys. 5.2. Witryna – rzuty oraz wymiary. Wymiary w cm.



Rys. 5.3. Sposób wykonania górnej szufaldy w module drugim i trzecim

Wymiary i kształt witryny jak na rys. 5.1, 5.2. Witryna składa się z trzech modułów. Patrząc od strony drzwi, tj. od lewej strony:

- pierwszy moduł witryny zawiera podwójne drzwi oraz 4 szuflady; drzwi zamykane na zamek, szuflady zamykane na zamek centralny. W przestyrzeni zamykanej drzwiami podwójnymi – cztery półki o regulowanej wysokości. Moduł pierwszy mocowany plecami do ściany.
- drugi moduł witryny zawiera drzwi szklane, przezroczyste, podwójne, zamykane na zamek. W przestrzeni za podwójnymi szklanymi drzwiami, jako plecy znajduje się panel z płyty wiórowej z wsuwkami aluminiowymi do mocowania półek, uchwytów, wieszaków i innych elementów wyposażenia sklepowego. Grubość płyty wiórowej z wsuwkami będącej plecami od 1,8 do 2,0 cm. Rozstaw wsuwek aluminiowych co 10 cm. Kolor panelu z płyty wiórowej z wsuwkami aluminiowymi ustalić z Zamawiającym. Panel kompatybilny z Systemem mocowania ściennego opisanym w pkt. 6.0.0. Przestrzeń za szklanymi drzwiami oświetlona za pomocą diod LED. Oświetlenie LED zrealizowane w postaci taśmy LED, umieszczonej w profilu aluminiowym

wpuszczanym w płytę wiórową. Widoczna strona profilu wyposażona w prześroczystą osłonę, maskującą taśmę LED. Profile z taśmą LED zamontowane w pionowej bocznej ścianie (na całej wysokości), od wewnątrz, po lewej i prawej stronie przestrzeni za szklanymi drzwiami. Kąt wiązki światła dla modułu nie mniejszy niż 120°. Strumień światła min. 78 lm./W. Barwa światła w przedziale: 2700 - 4000K. Górna szuflada ze szkalnym frontem, wykończonym częściowo płytą wiórową laminowaną jak na rys. 5.3. Błat znajdujący się bezpośrednio nad górną szufladą zawiera szybę, umożliwiającą wgląd do wnętrza górnej szuflady jak na rys. 5.3. Wymiary szyby na blacie i na froncie górnej szuflady powinny być tak dobrane, aby z zewnątrz nie było widać prowadnic szuflady. Wszystkie widoczne krawędzie płyty wiórowej laminowanej szuflady oraz blatu w miejscu otworu na szybę okleinowane obrzeżem PCV. Dno górnej szuflady wykończone tkaniną. Rodzaj i kolor tkaniny uzgodnić z zamawiającym. Do wyceny przyjąć tkaninę o gramaturze 370g/m². Górna szuflada z szybami oświetlona za pomocą diod LED. Oświetlenie LED zrealizowane w postaci taśmy LED, umieszczonej w profilu aluminiowym wpuszczanym w płytę wiórową. Widoczna strona profilu wyposażona w prześroczystą osłonę, maskującą taśmę LED. Szuflada wyposażona w dwa profile z taśmą LED, umieszczone w przedniej i tylnej części szuflady, mocowane do górnego blatu szuflady, od spodu. Elementy oświetlenia LED niewidoczne z góry. Kąt wiązki światła dla modułu nie mniejszy niż 120°. Strumień światła min. 78 lm./W. Barwa światła w przedziale: 2700 - 4000K. Oprawy i diody użyte do oświetlenia gabloty i szuflady tego samego rodzaju, temperatury barwowej, o tym samym kształcie i wyglądzie. Trzy dolne szuflady identyczne, jak w module pierwszym. Wszystkie szuflady w module drugim zamykane na zamek centralny. Moduł drugi mocowany plecami do ściany.

- Moduł trzeci – identyczny jak moduł drugi. Plecy modułu trzeciego wyposażone w identyczny panel z wsuwkami aluminiowymi. Oświetlenie gabloty i górnej szuflady identyczne jak dla modułu drugiego.

W witrynie zastosować szuflady osadzone na prowadnicach rolkowych, samodomykających grawitacyjnie z uwzględnieniem grubości prowadnicy (grubość blachy wraz z powłoką lakierniczą 1,5 mm). Szuflady wysuwane na 100% swojej długości. Długość prowadnic musi odpowiadać długości boków szuflad, te z kolei powinny zapewniać maksymalną długość szuflady (w module co 5 cm) w zależności od wewnętrznej głębokości korpusu mebla. Uchwyty meblowe zgodnie z pkt.1.1.0. Wszystkie szuflady zamykane na zamek centralny. Okleina zastosowana w witrynie identyczna z okleiną komody 3.0.0.

Oświetlenie LED witryny powinno umożliwiać niezależne włączanie oświetlenia w przestrzeniach za szklanymi drzwiami modułu 2 i 3 w stosunku do oświetlenia w szufladach w module 2 i 3. Tj. można niezależnie włączyć oświetlenie w gablotach za szklanymi drzwiami i niezależnie w szufladach ze szklanym blatem. Oświetlenie LED zasilane z gniazda sieciowego 230 V / 50 Hz. Długość przewodu (lub przewodów) zasilających oświetlenie LED w witrynie powinna umożliwiać podłączenie do gniazda sieciowego ściennego, znajdującego się 1,5 m na prawo od prawej krawędzi witryny, około 30 cm nad podłogą. Wszystkie elementy oświetlenia LED (np. transformatory, przewody) powinny być przymocowane do mebla, w miejscu niewidocznym.

6.0.0 SYSTEM MOCOWANIA ŚCIENNEGO

6.0.1 WYKONANIE

System mocowania ściennego składa się z dwóch paneli w kształcie prostokąta o wymiarze 70 cm (poziom) i 100 cm (pion). Panele wykonane z płyty wiórowej z wsuwkami aluminiowymi do mocowania półek, uchwytów, wieszaków i innych elementów wyposażenia sklepowego. Grubość płyty wiórowej panelu od 1,8 do 2,0 cm. Rozstaw wsuwek aluminiowych co 10 cm. Wszystkie widoczne krawędzie panelu wykończone w sposób estetyczny w kolorze pasującym do koloru panelu. Kolor panelu z płyty wiórowej z wsuwkami aluminiowymi ustalić z Zamawiającym. Panel kompatybilny z panelem będącym plecami witryny w module 2, opisanym w pkt. 5.0.1. Każdy z dwóch paneli wieszany na ścianie, w sposób niezależny. W skład zamówienia wchodzi montaż paneli na ścianie, w miejscu wskazanym przez Zamawiającego.

W skład systemu mocowania ściennego wchodzi elementy do mocowania półek, uchwytów, wieszaków i innych elementów wyposażenia sklepowego, mocowane do paneli z płyty wiórowej z wsuwkami aluminiowymi opisanymi powyżej. Wykaz elementów wraz z opisem w zawarto tab. 6.1. Wszystkie elementy wymienione w tab. 6.1 z tej samej serii, pasujące do siebie kształtem. Każda pozycja w tab. 6.1. zawiera identyczne elementy. Wszystkie elementy wymienione w tab. 6.1, w pozycjach od 1 do 4 w tym samym kolorze, uzgodnionym z Zamawiającym (np. chrom, biały, szary).

Tabela 6.1. Wykaz elementów do systemu mocowania ściennego

Poz.	Opis	1. szt.
1	Haczyk pojedynczy wykonany z drutu metalowego o średnicy od 6 do 8 mm, całkowita długość haczyka od 48 do 55 mm	10 szt.
2	Haczyk pojedynczy wykonany z drutu metalowego o średnicy od 6 do 8 mm, całkowita długość haczyka od 110 do 125 mm	4 szt.
3	Haczyk podwójny wykonany z drutu metalowego o średnicy od 4 do 5 mm, całkowita długość haczyka od 48 do 55 mm	10 szt.
4	Haczyk podwójny wykonany z drutu metalowego o średnicy od 4 do 5 mm, całkowita długość haczyka od 145 do 155 mm	4 szt.
5	Półka z bezbarwnego plexi, bez listwy cenowej 25 x 15 cm (długość x szerokość)	20 szt.
6	Półka z bezbarwnego plexi, z listwą cenową wewnętrzną 24 x 12 cm (długość x szerokość)	20 szt.
7	Wieszak z bezbarwnego plexi do ulotek, format A4	10 szt.
8	Wieszak z bezbarwnego plexi do ulotek, format DL	20 szt.