

Politechnika Gdańska
Wydział Inżynierii Lądowej i Środowiska

Rysunek nr 1

Laboratorium komputerowe 106

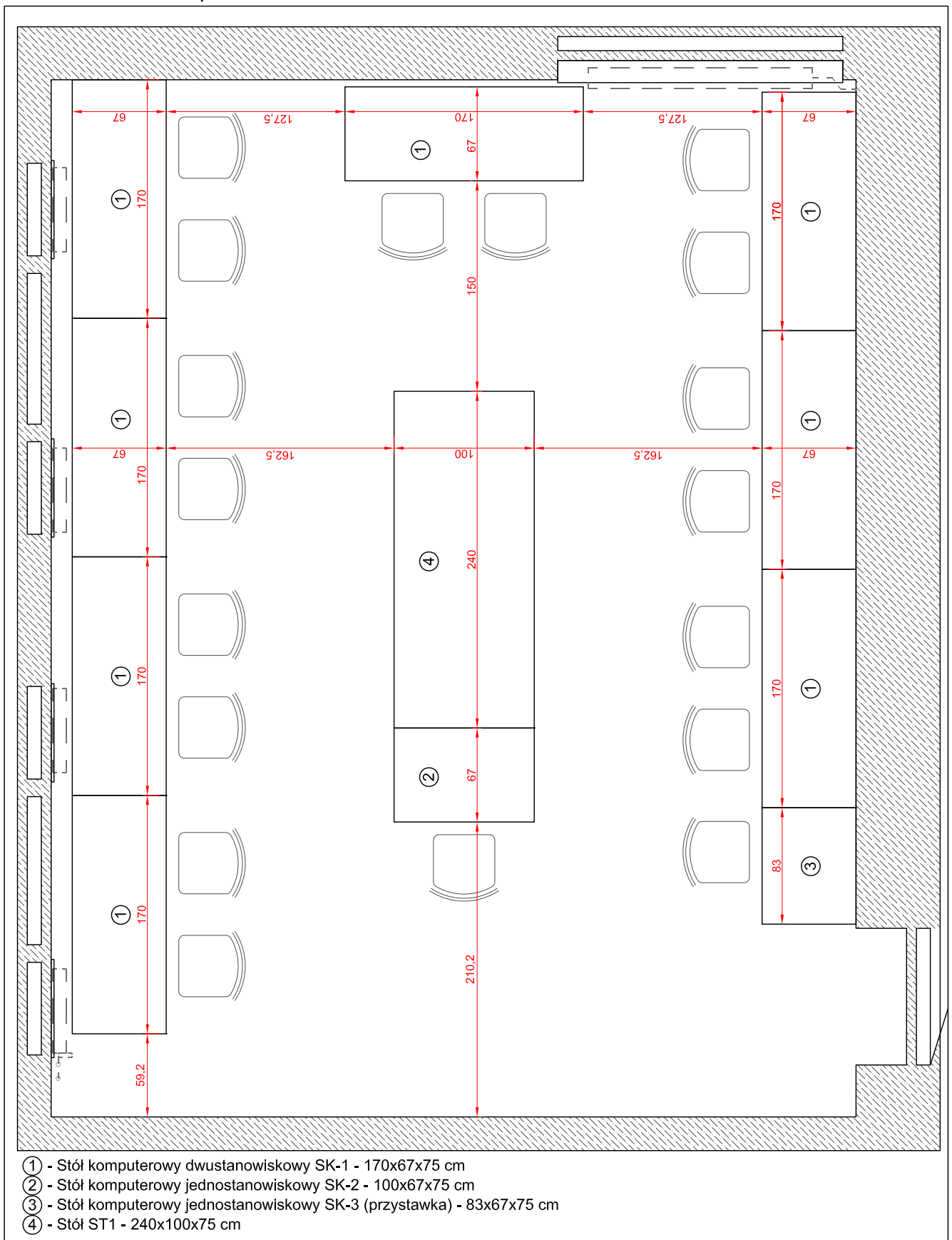

Politechnika Gdańska
Wydział Inżynierii Lądowej i Środowiska

Laboratorium komputerowe 106

Rysunek nr 2

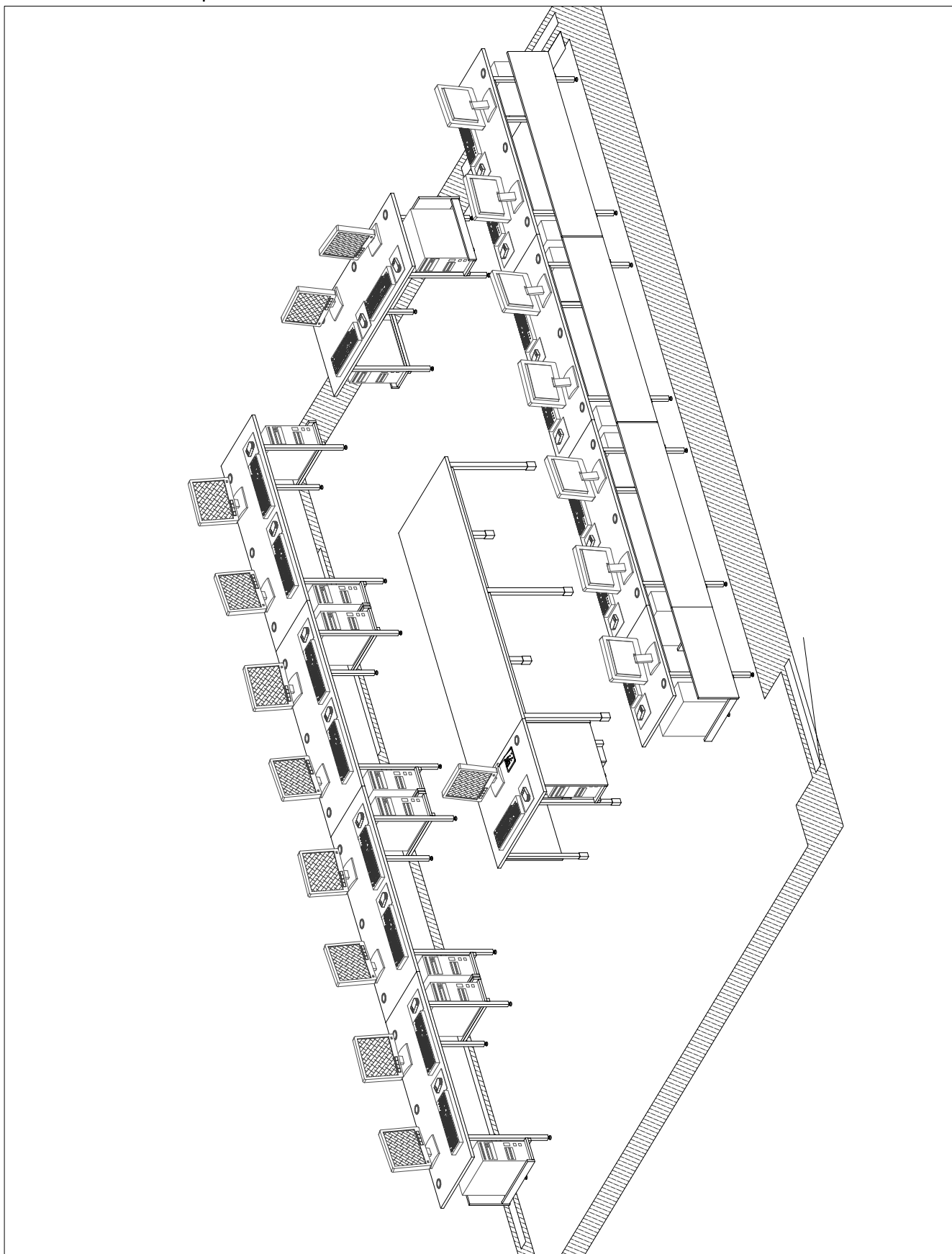

Politechnika Gdańska
Wydział Inżynierii Lądowej i Środowiska

Rysunek nr 3

Laboratorium komputerowe 402

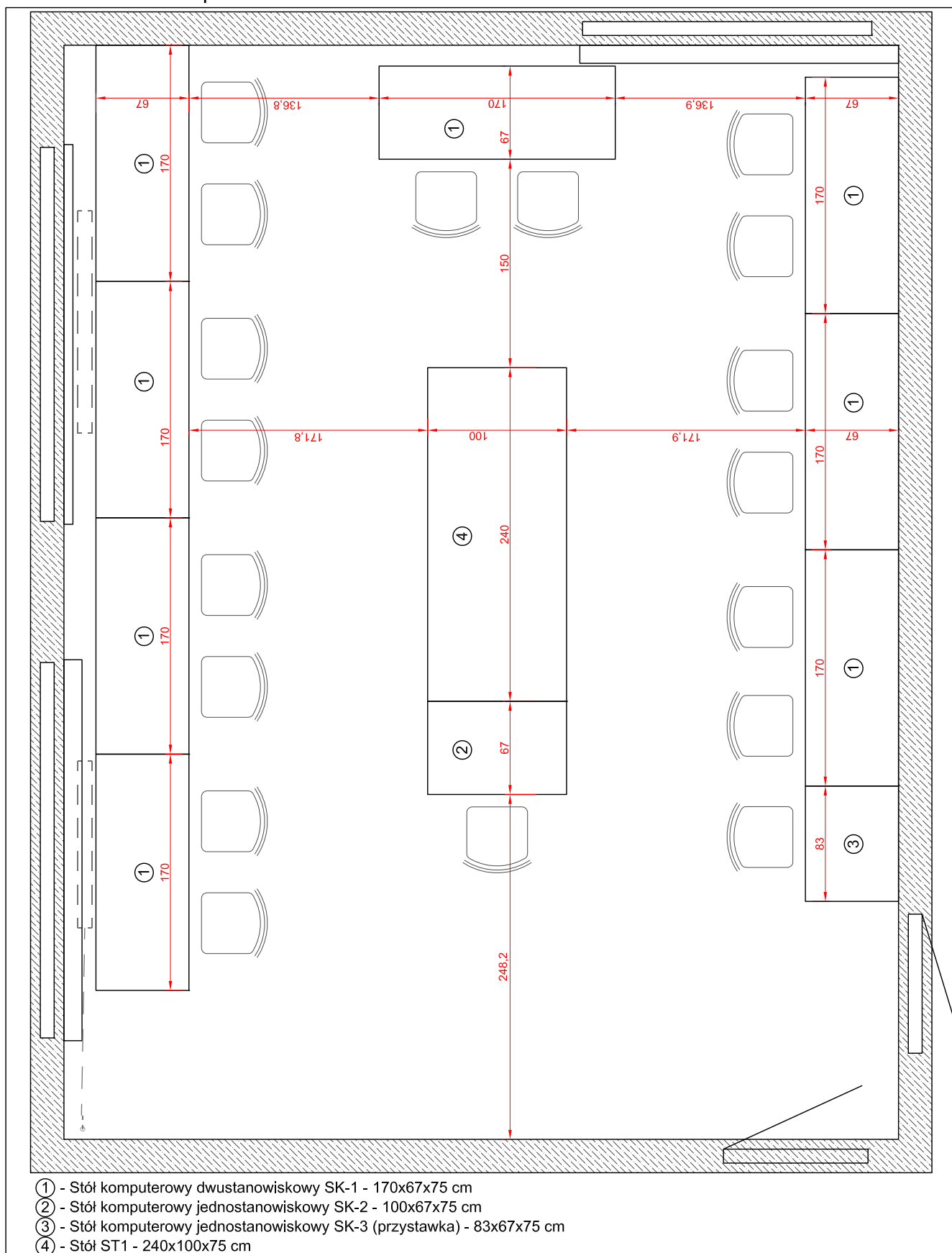

Politechnika Gdańska
Wydział Inżynierii Lądowej i Środowiska

Laboratorium komputerowe 402

Rysunek nr 4

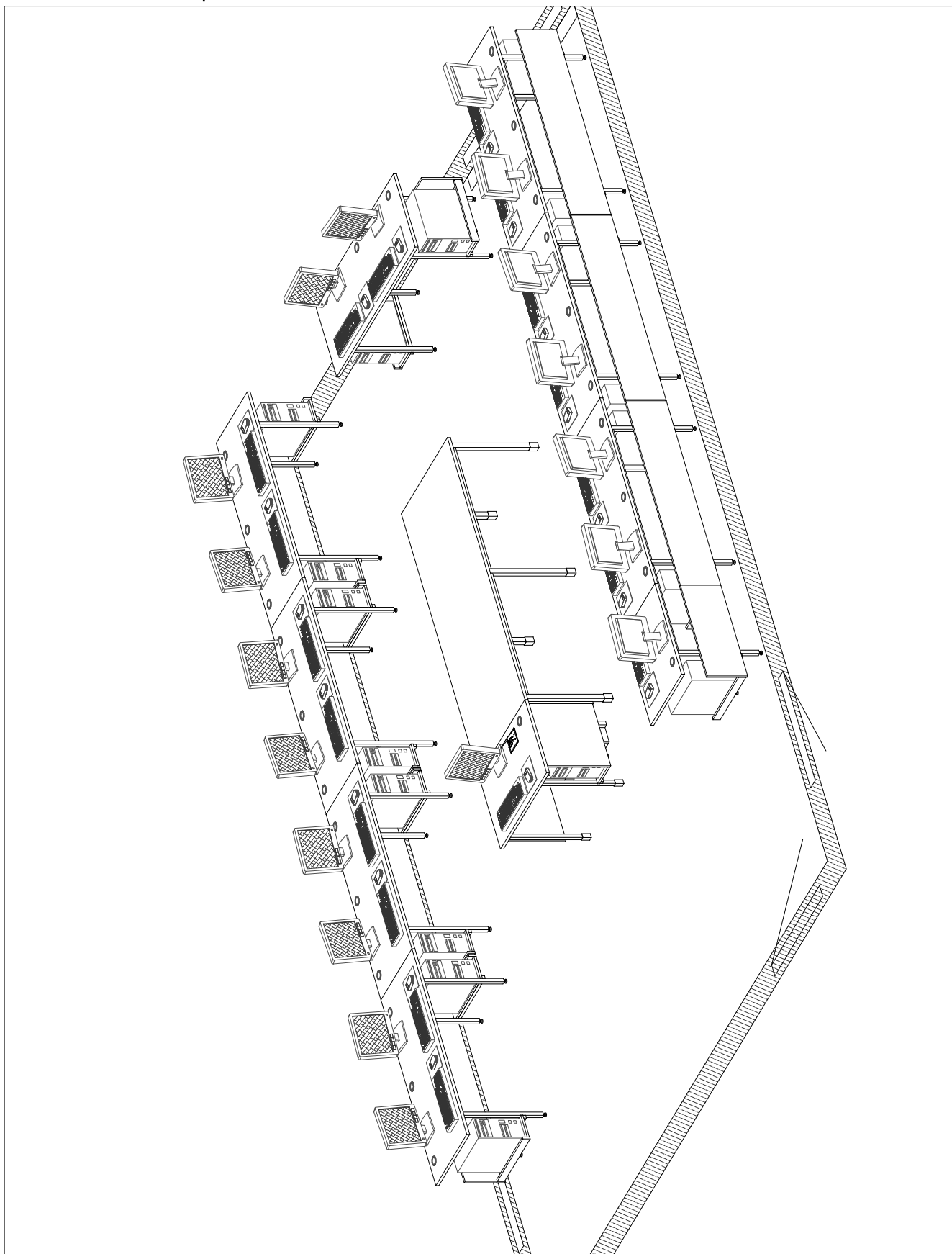

Politechnika Gdańska
Wydział Inżynierii Lądowej i Środowiska

Pokój 407

Rysunek nr 6

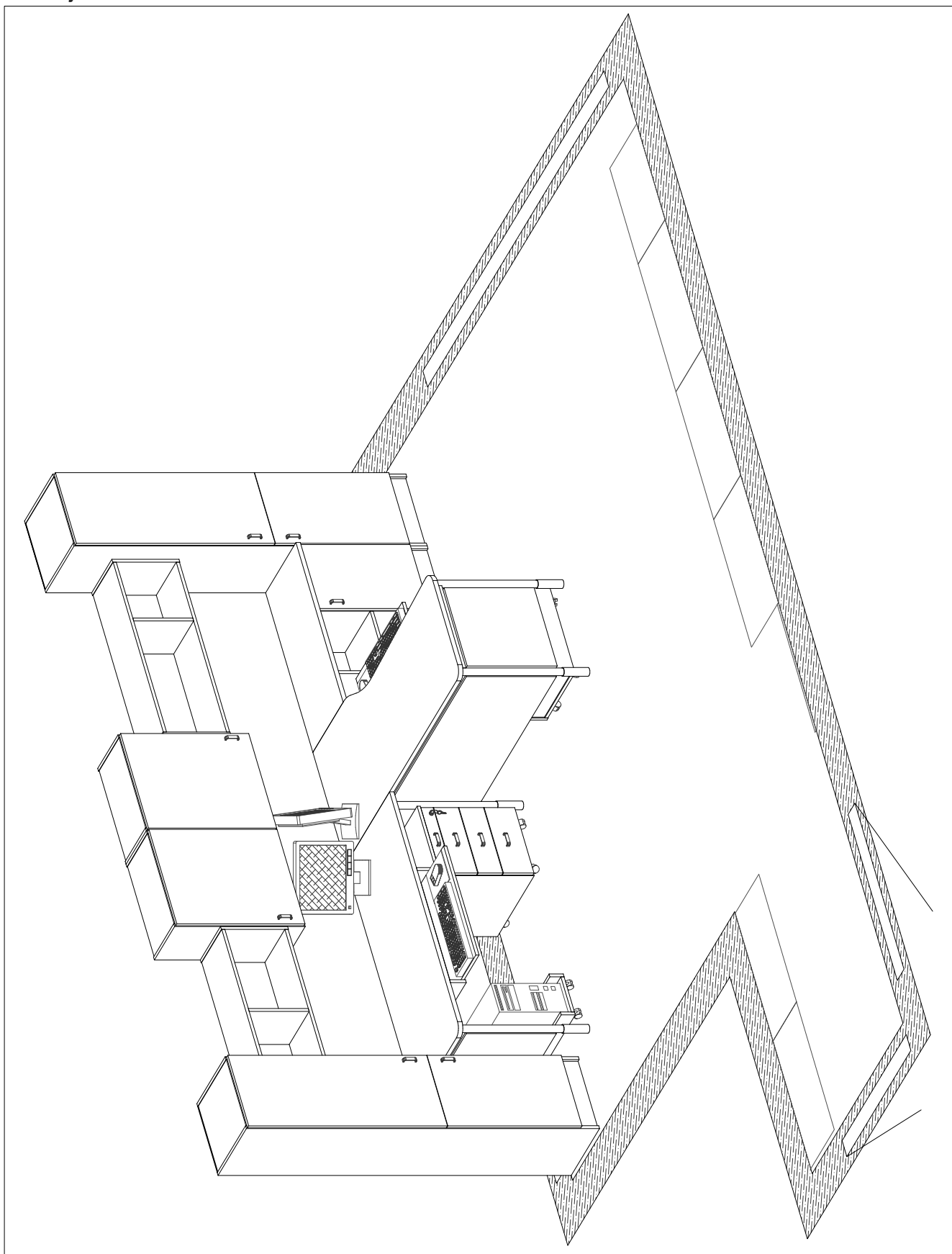

Politechnika Gdańska
Wydział Inżynierii Lądowej i Środowiska

Pokój 407

Rysunek nr 7

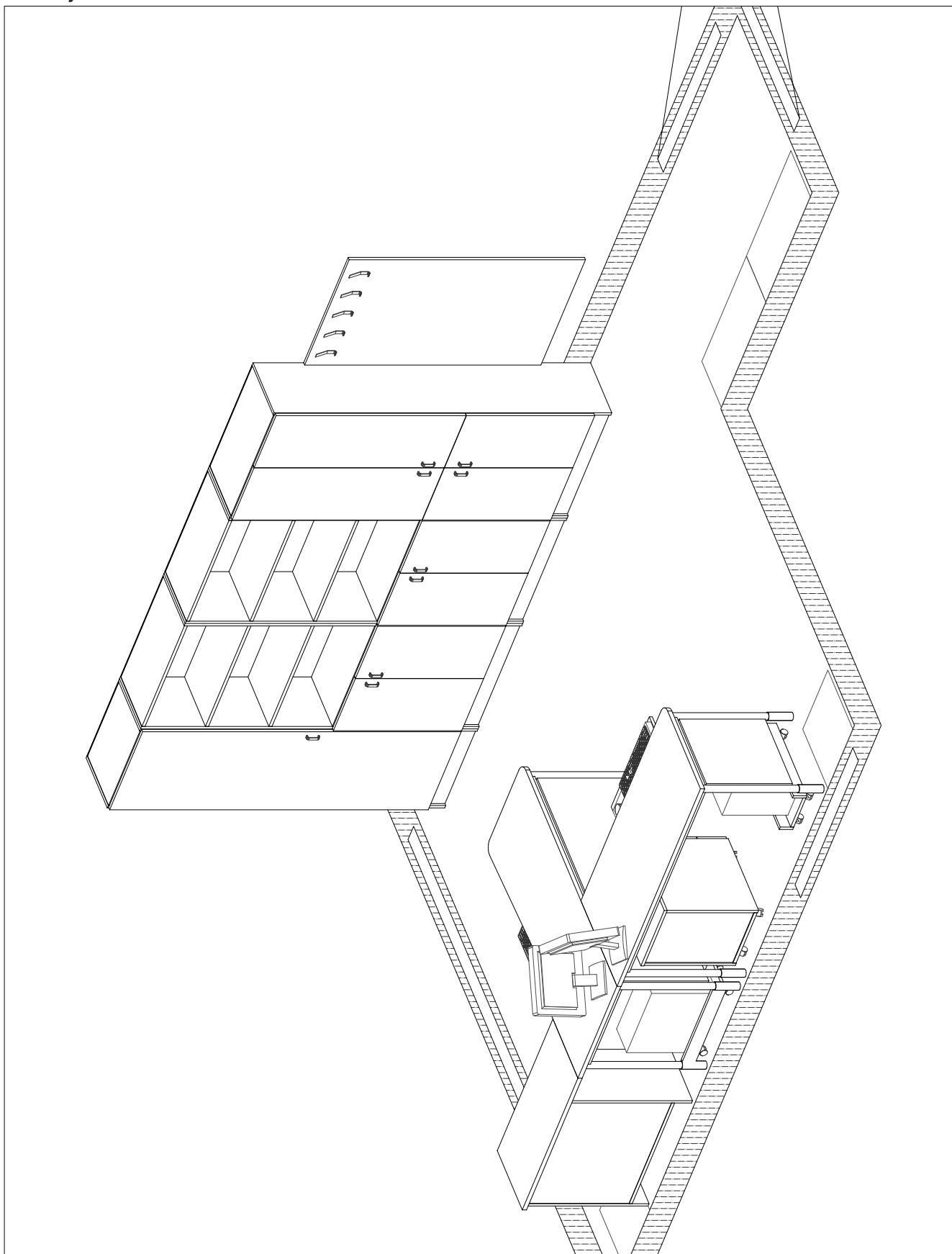

Politechnika Gdańska
Wydział Inżynierii Lądowej i Środowiska

Pokój 407

Rysunek nr 8

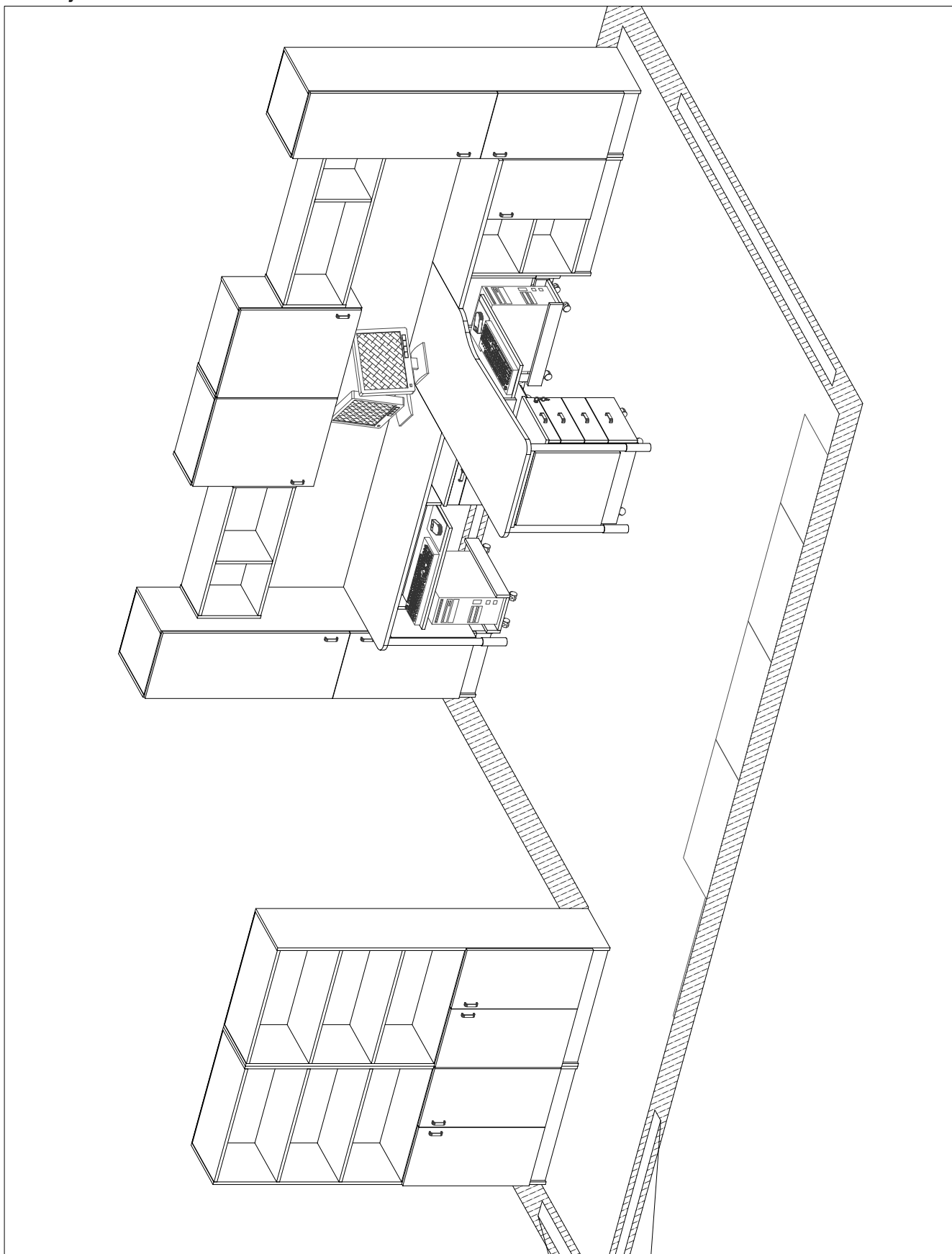

Politechnika Gdańska
Wydział Inżynierii Lądowej i Środowiska

Pokój 407

Rysunek nr 9

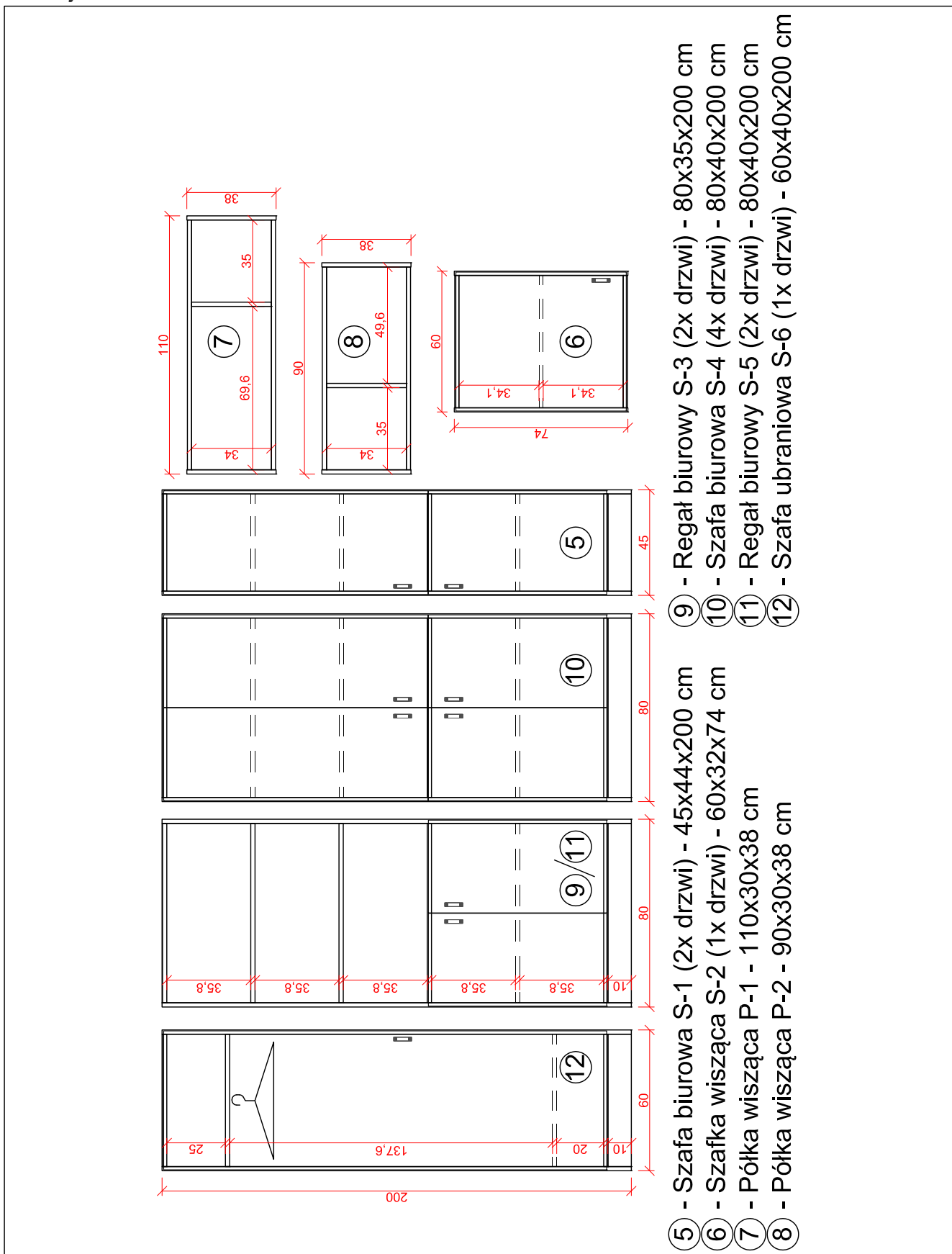

Politechnika Gdańska
Wydział Inżynierii Lądowej i Środowiska

Rysunek nr 10

Laboratorium komputerowe 106 i 402

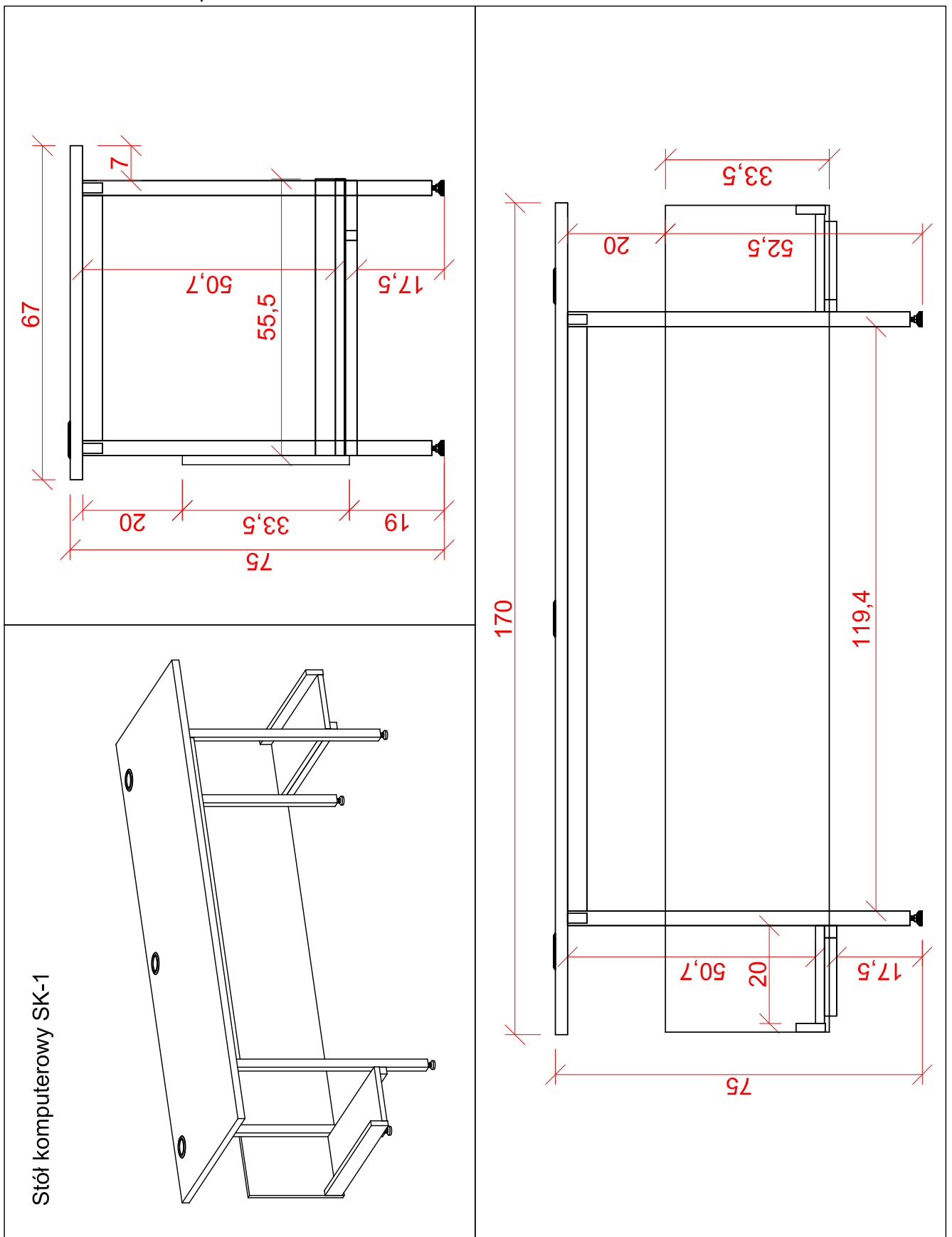

Stół komputerowy SK-1

Politechnika Gdańska
Wydział Inżynierii Lądowej i Środowiska

Rysunek nr 11

Laboratorium komputerowe 106 i 402

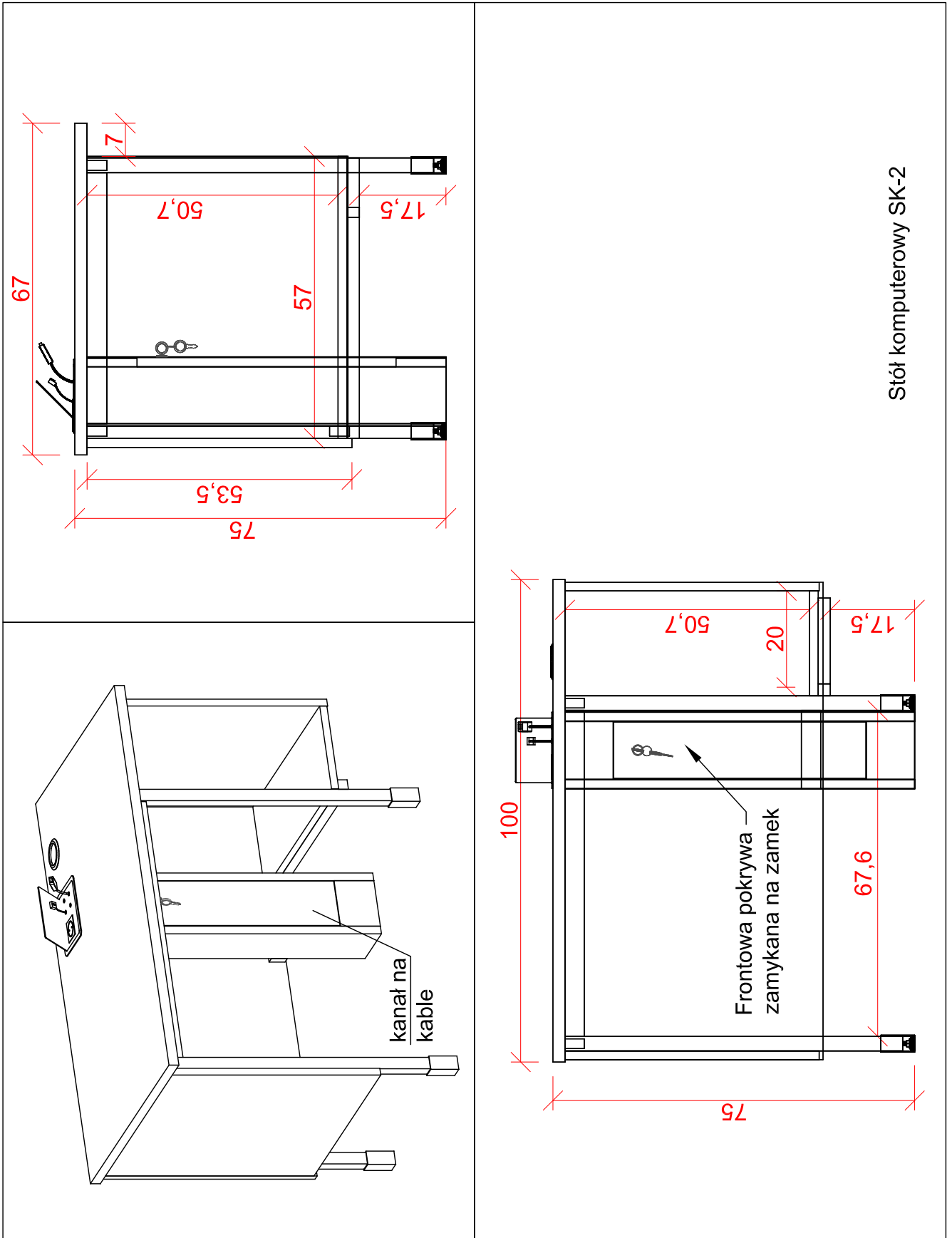

Stół komputerowy SK-2

Politechnika Gdańska
Wydział Inżynierii Lądowej i Środowiska

Rysunek nr 12

Laboratorium komputerowe 106 i 402

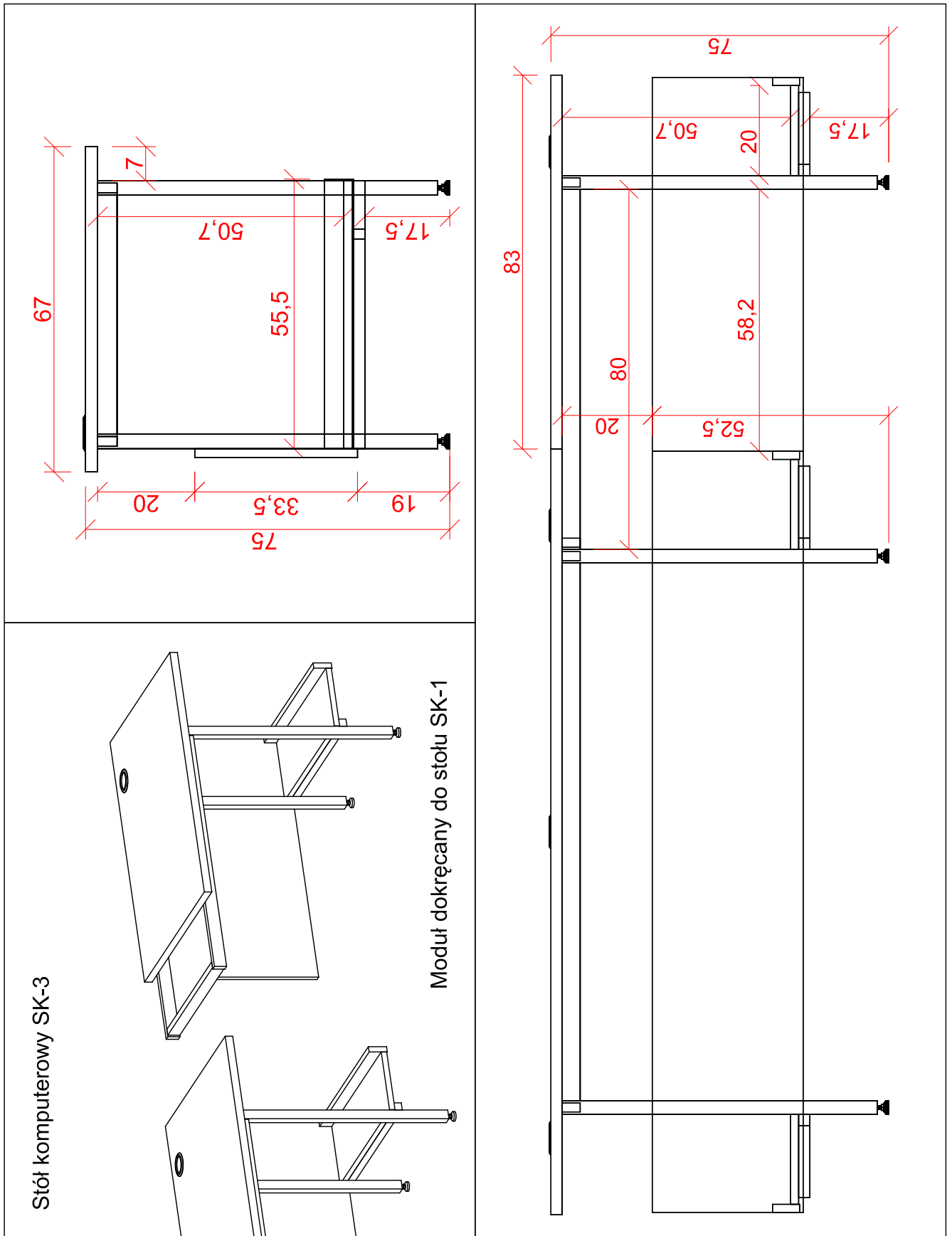

Politechnika Gdańska
Wydział Inżynierii Lądowej i Środowiska

Pokój 407

Rysunek nr 13

