

Politechnika Gdańska Wydział Chemiczny
ul. G. Narutowicza 11/12
80-233 Gdańsk

NIP 584-020-35-93
REGON 000001620

Nr postępowania: **ZP/ 379 /008/D/11**

**SPECYFIKACJA
ISTOTNYCH WARUNKÓW ZAMÓWIENIA**

dotycząca postępowania o zamówienie publiczne prowadzonego
w trybie przetargu nieograniczonego o wartości nie przekraczającej kwot określonych w przepisach
wydanych na podstawie art. 11. ust. 8 Ustawy z dnia 29 stycznia 2004 r. Prawo zamówień
publicznych (Dz. U. z 2010r. Nr 113, poz.759) na:

dostawa mebli laboratoryjnych oraz siedzisk wraz z transportem

ZATWIERDZAM:

dnia 07.10.2011r

.....
(podpis kierownika jednostki)

I. NAZWA I ADRES ZAMAWIAJĄCEGO

Politechnika Gdańska
Wydział Chemiczny
ul. G. Narutowicza 11/12
80-233 GDANSK

Telefon: 58 347-15-83
faks: 58 348-60-79
adres strony internetowej: [http// www.dzp.pg.gda.pl](http://www.dzp.pg.gda.pl)

II. TRYB UDZIELENIA ZAMÓWIENIA

Postępowanie o zamówienie publiczne prowadzone w trybie przetargu nieograniczonego o wartości poniżej 193 000 Euro, na podstawie przepisów Ustawy z dnia 29 stycznia 2004 r. Prawo zamówień publicznych (Dz. U. z 2010r. Nr 113, poz.759), zwanej dalej „ustawą”, zgodnie z wymaganiami określonymi w niniejszej Specyfikacji Istotnych Warunków Zamówienia, zwanej dalej „SIWZ”.

III. OPIS PRZEDMIOTU ZAMÓWIENIA

Oznaczenie przedmiotu zamówienia wg kodów klasyfikacji Wspólnego Słownika zamówień
CPV: 39180000-7, 39111000-3,

Przedmiotem zamówienia jest dostawa mebli laboratoryjnych do Pracowni Mikroskopii Elektronowej oraz siedzisk do podziemnych przejść Wydziału Chemicznego PG – budynek „Chemii A”

Przedmiot zamówienia obejmuje dostawę, wniesienie i montaż mebli.

Meble laboratoryjne i siedziska będące przedmiotem zamówienia muszą być fabrycznie nowe, wykonane z bezpiecznych materiałów i nie mogą być przedmiotem praw osób trzecich.

Szczegółowy opis przedmiotu zamówienia zamieszczony został w załączniku nr 6 do siwz.

Meble należy wykonać zgodnie z rysunkami zawartymi w niniejszym załączniku stosując się do zamieszczonego w nim opisu.

Numeracja mebli na rysunkach odpowiada numeracji „Lp” w Formularzu cenowym – Zał. nr 2 do SIWZ.

Zamawiający używając przy opisie przedmiotu zamówienia nazw marek, producentów, nazw własnych itp. ma na celu wskazanie standardów jakościowych produktu. Tym samym Zamawiający dopuszcza zastosowanie produktu równoważnego, czyli produktu jakościowo nie gorszego niż wymieniony w SIWZ.

IV. TERMIN I MIEJSCE WYKONANIA ZAMÓWIENIA

Wymagany przez Zamawiającego termin wykonania zamówienia:
10 dni od daty zawarcia umowy.

Miejsce realizacji zamówienia:

Politechnika Gdańska, Wydział Chemiczny , ul. G. Narutowicza 11/12, 80-233 Gdańsk,
Budynek Chemii A.

V. WARUNKI UDZIAŁU W POSTĘPOWANIU ORAZ OPIS SPOSOBU DOKONYWANIA OCENY SPEŁNIANIA TYCH WARUNKÓW

1. O udzielenie zamówienia mogą ubiegać się Wykonawcy, którzy spełniają warunki określone w art.22 ust.1 ustawy Pzp, dotyczące:

- a) posiadania uprawnień do wykonywania określonej działalności lub czynności, jeżeli przepisy prawa nakładają obowiązek ich posiadania

Działalność prowadzona na potrzeby wykonania przedmiotu zamówienia nie wymaga posiadania specjalnych uprawnień.

b) posiadania wiedzy i doświadczenia

Zamawiający nie wyznacza szczegółowego warunku w tym zakresie.

c) dysponowania odpowiednim potencjałem technicznym oraz osobami zdolnymi do wykonania zamówienia

Zamawiający nie wyznacza szczegółowego warunku w tym zakresie.

d) sytuacji ekonomicznej i finansowej :

Zamawiający nie wyznacza szczegółowego warunku w tym zakresie.

2. W postępowaniu mogą wziąć udział wykonawcy, którzy spełniają warunek udziału w postępowaniu dotyczący braku podstaw do wykluczenia z postępowania o udzielenie zamówienia publicznego w okolicznościach, o których mowa w art. 24 ust.1 ustawy Pzp.

3. Wykonawca może polegać na wiedzy i doświadczeniu, potencjale technicznym, osobach zdolnych do wykonania zamówienia lub zdolnościach finansowych innych podmiotów, niezależnie od charakteru prawnego łączących go z nimi stosunków. Wykonawca w takiej sytuacji zobowiązany jest udowodnić Zamawiającemu, iż będzie dysponował zasobami niezbędnymi do realizacji zamówienia, w szczególności przedstawiając w tym celu pisemne zobowiązanie tych podmiotów do oddania mu do dyspozycji niezbędnych zasobów na okres korzystania z nich przy wykonaniu zamówienia. Wykonawca powołujący się na potencjał innych podmiotów w zakresie doświadczenia zobowiązany jest do wykazania spełnienia warunku poprzez wskazanie w ofercie części zamówienia jaką powierzy podwykonawcom.

4. W przypadku Wykonawców wspólnie ubiegających się o udzielenie zamówienia każdy z warunków opisanych w ust.1 pkt 1-4 winien spełniać co najmniej jeden z tych Wykonawców albo wszyscy ci Wykonawcy wspólnie natomiast warunek określony w ust.2 powinien spełniać każdy z Wykonawców samodzielnie.

5. Zamawiający dokona oceny spełniania warunków udziału w postępowaniu na podstawie złożonych przez Wykonawcę oświadczeń i dokumentów zgodnie z formułą spełnia/nie spełnia.

Niespełnienie chociażby jednego warunku spowoduje wykluczenie wykonawcy z postępowania.

VI. WYKAZ OŚWIADCZEŃ LUB DOKUMENTÓW, JAKIE MAJĄ DOSTARCZYĆ WYKONAWCY W CELU POTWIERDZENIA SPEŁNIANIA WARUNKÓW UDZIAŁU W POSTĘPOWANIU

W celu wykazania spełniania przez Wykonawcę warunków udziału w postępowaniu należy złożyć:

1. Oświadczenie o spełnieniu warunków udziału w postępowaniu określonych w art.22 ust.1 pkt 1-4 ustawy Pzp wg wzoru stanowiącego zał. nr 3 do siwz

2. W przypadku gdy Wykonawca będzie polegał na wiedzy i doświadczeniu, potencjale technicznym, osobach zdolnych do wykonania zamówienia lub zdolnościach finansowych innych podmiotów niezależnie od charakteru prawnego łączących go z nimi stosunków- pisemne zobowiązanie podmiotów do oddania Wykonawcy do dyspozycji niezbędnych zasobów na okres korzystania z nich przy wykonaniu zamówienia.

VII. WYKAZ OŚWIADCZEŃ LUB DOKUMENTÓW, JAKIE MAJĄ DOSTARCZYĆ WYKONAWCY W CELU WYKAZANIA BRAKU PODSTAW DO ICH WYKLUCZENIA Z POSTĘPOWANIA

1. Oświadczenie o braku podstaw do wykluczenia z postępowania z powodu niespełnienia warunków, o których mowa w art.24 ust.1 ustawy Pzp, wg wzoru stanowiącego załącznik nr 4 do siwz.

2. Aktualny odpis z właściwego rejestru jeżeli odrębne przepisy wymagają wpisu do rejestru w celu wykazania braku podstaw do wykluczenia w oparciu o art.24 ust.1 pkt 2 ustawy Pzp, wystawiony nie wcześniej niż 6 miesięcy przed upływem terminu składania ofert a w stosunku do osób fizycznych oświadczenie w zakresie art.24 ust.1 pkt 2 ustawy Pzp.- (oświadczenie zawarte jest w treści oświadczenia stanowiącego załącznik nr 4 do siwz)

3. Wykonawca powołujący się przy wykazywaniu spełniania warunków udziału w postępowaniu na potencjał innych podmiotów, które będą brały udział w realizacji części zamówienia, przedkłada także dokumenty dotyczące tego podmiotu w zakresie wymaganym dla Wykonawcy, określonym ust. 1 i 2.

4. Jeżeli Wykonawca ma siedzibę lub miejsce zamieszkania poza terytorium Rzeczypospolitej Polskiej zamiast dokumentów, o których mowa w ust. 2, składa dokument lub dokumenty wystawione w kraju, w którym ma siedzibę lub miejsce zamieszkania, potwierdzające odpowiednio, że :

a) nie otwarto jego likwidacji ani nie ogłoszono upadłości

Dokumenty o których mowa w lit. a powinny być wystawione nie wcześniej niż 6 miesięcy przed upływem terminu składania ofert.

Jeżeli w miejscu zamieszkania osoby lub w kraju, w którym wykonawca ma siedzibę lub miejsce zamieszkania, nie wydaje się dokumentów o których mowa, zastępuje się je dokumentem zawierającym oświadczenie złożone przed notariuszem, właściwym organem sądowym, administracyjnym albo organem samorządu zawodowego lub gospodarczego odpowiednio miejsca zamieszkania osoby lub kraju, w którym wykonawca ma siedzibę lub miejsce zamieszkania.

6. W przypadku oferty składanej przez Wykonawców ubiegających się wspólnie o udzielenie zamówienia publicznego, dokumenty potwierdzające, że Wykonawca nie podlega wykluczeniu składa każdy z Wykonawców oddzielnie.

VIII. POZOSTAŁE DOKUMENTY WYMAGANE OD WYKONAWCÓW

1. formularz oferty – załącznik nr 1 do siwz

2. formularz rzeczowo-cenowy – załącznik nr 2 do siwz

3. Opcjonalnie jeśli występuje pełnomocnik- pełnomocnictwo dla osoby reprezentującej w niniejszym postępowaniu Wykonawcę lub pełnomocnictwo dla osoby lub podmiotu reprezentującego kilku Wykonawców składających ofertę wspólną.

4. Pisemne zobowiązanie podmiotów, które zobowiązały się do oddania niezbędnych zasobów Wykonawcy na okres korzystania z nich przy wykonywaniu zamówienia.

IX. WSPÓLNY UDZIAŁ WYKONAWCÓW

1. Wykonawcy mogą wspólnie ubiegać się o udzielenie zamówienia na zasadach określonych w art. 23 ustawy Pzp.

2. Wykonawcy wspólnie ubiegający się o zamówienie winni ustanowić pełnomocnika do reprezentowania ich w postępowaniu albo reprezentowania w postępowaniu i zawarcia umowy w sprawie niniejszego zamówienia, stosownie do art. 23 ust. 2 ustawy Pzp.

3. Dokument pełnomocnictwa musi być załączony do oferty i zawierać w szczególności wskazanie postępowania o zamówienia publiczne, którego dotyczy, Wykonawców ubiegających się wspólnie o udzielenie zamówienia, ustanowionego pełnomocnika oraz zakres jego umocowania, a upoważnieni przedstawiciele tych Wykonawców winni się pod nim podpisać.

4. Dokument pełnomocnictwa może zostać złożony w oryginale lub kopii poświadczonej za zgodność z oryginałem przez notariusza.

5. Jeżeli oferta Wykonawców wspólnie ubiegających się o udzielenie zamówienia zostanie wybrana, Zamawiający może żądać przed zawarciem umowy w sprawie zamówienia publicznego umowy regulującej współpracę tych wykonawców.

6. Podmioty występujące wspólnie ponoszą solidarną odpowiedzialność za niewykonanie lub nienależyte wykonanie zobowiązań.

X. INFORMACJE O SPOSOBIE POROZUMIEWANIA SIĘ ZAMAWIAJĄCEGO Z WYKONAWCAMI ORAZ PRZEKAZYWANIA OŚWIADCZEŃ LUB DOKUMENTÓW, A TAKŻE WSKAZANIE OSÓB UPRAWNIONYCH DO POROZUMIEWANIA SIĘ Z WYKONAWCAMI

1. Niniejsze postępowanie jest prowadzone w języku polskim.

2. Podstawową formą porozumiewania się Zamawiającego z Wykonawcami jest forma pisemna.

Korespondencję należy kierować na adres: Politechnika Gdańska Wydział Chemiczny, ul. G. Narutowicza 11/12, 80-233 Gdańsk, z dopiskiem na kopercie: „**przetarg na dostawę mebli laboratoryjnych oraz siedzisk wraz z transportem**” **ZP/379/008/D/11**

3. Zamawiający dopuszcza przekazywanie wniosków, zawiadomień oraz informacji faksem lub drogą elektroniczną. Jeżeli Zamawiający lub Wykonawca przekazują wnioski, zawiadomienia oraz informacje faksem lub drogą elektroniczną każda ze stron na żądanie drugiej niezwłocznie potwierdza fakt ich otrzymania.

4. W przypadku braku potwierdzenia otrzymania wiadomości przez Wykonawcę, Zamawiający domniema, iż pismo wysłane przez Zamawiającego na numer faksu lub adres e-mail podany przez Wykonawcę zostało mu doręczone w sposób umożliwiający zapoznanie się Wykonawcy z treścią pisma, chyba że Wykonawca wezwany przez Zamawiającego do potwierdzenia otrzymania wniosku, zawiadomienia lub informacji, oświadczy iż w/w wiadomości nie otrzymał.

5. Osobami uprawnionymi do bezpośredniego kontaktowania się z Wykonawcami są:

- Barbara Bieniek, Elżbieta Podsiadło faks: (48 58 348-60-79) w dniach pn.-pt. w godz. 8⁰⁰-15⁰⁰,

6. Wykonawca może zwrócić się do Zamawiającego o wyjaśnienie treści SIWZ. Zapytania mogą być składane pisemnie na adres: Politechnika Gdańska, Wydział Chemiczny ul. G. Narutowicza 11/12, 80-233 Gdańsk, na nr faksu: 48 58 348-60-79 lub na adres e-mail: elap@chem.pg.gda.pl Zamawiający niezwłocznie udzieli wyjaśnień, jednak nie później niż na 2 dni przed upływem terminu składania ofert, pod warunkiem że wniosek o wyjaśnienie treści siwz wpłynął do Zamawiającego nie później niż do końca dnia, w którym upływa połowa wyznaczonego terminu składania ofert.

7. Treść zapytań wraz z wyjaśnieniami zostanie przekazana przez Zamawiającego Wykonawcom, którym Zamawiający przekazał SIWZ, bez ujawniania źródła zapytania a także udostępniona na stronie internetowej Zamawiającego: www.dzp.pg.gda.pl

8. W uzasadnionych przypadkach Zamawiający może przed upływem terminu składania ofert zmienić treść Specyfikacji Istotnych Warunków Zamówienia.

Dokonaną zmianę specyfikacji Zamawiający przekaże niezwłocznie wszystkim Wykonawcom, którym przekazał SIWZ a także zamieści na własnej stronie internetowej.

XI. WYMAGANIA DOTYCZĄCE WADIUM

Wadium nie jest wymagane.

XII. TERMIN ZWIĄZANIA OFERTĄ

1. Termin związania ofertą wynosi **30 dni**.

2. Bieg terminu związania ofertą rozpoczyna się wraz z upływem terminu składania ofert.

XIII. OPIS SPOSOBU PRZYGOTOWYWANIA OFERT

Oferta musi być sporządzona z zachowaniem formy pisemnej pod rygorem nieważności.

1. Wykonawca ma prawo złożyć tylko jedną ofertę.

2. Zamawiający nie dopuszcza składania ofert wariantowych.

3. Zamawiający nie dopuszcza składania ofert częściowych.

4. Zamawiający nie przewiduje możliwości udzielenia zamówień uzupełniających, o których mowa w art. 67 ust. 1 pkt 7 ustawy

5. Dokumenty mogą być przedstawione w formie oryginału lub kopii opatrzonej klauzulą „Za zgodność z oryginałem” i poświadczonej przez Wykonawcę.

6. Oferta oraz pozostałe dokumenty, dla których Zamawiający określił wzory w formie załączników do niniejszej SIWZ powinny być sporządzone zgodnie z tymi wzorami co do treści i opisu kolumn.

7. Oferta powinna być przygotowana zgodnie z wymogami niniejszej SIWZ. Treść oferty musi odpowiadać treści SIWZ.

8. Zamawiający żąda, aby Wykonawca wskazał w ofercie część zamówienia, której wykonanie powierzy podwykonawcom.

9. Wykonawcy ponoszą wszelkie koszty związane z udziałem w postępowaniu, przygotowaniem i złożeniem oferty, z zastrzeżeniem art. 93 ust. 4 ustawy.

10. Oferta wraz z załącznikami powinna być napisana w języku polskim, na maszynie do pisania, komputerze lub inną trwałą i czytelną techniką, opieczetowana pieczętką firmową oraz podpisana przez osobę upoważnioną do reprezentowania Wykonawcy. 11. Pełnomocnictwo do reprezentowania Wykonawcy powinno być dołączone do oferty, o ile prawo do jej podpisania nie wynika z dokumentów załączonych do oferty. 12. Zamawiający nie wyraża zgody na złożenie oferty w postaci elektronicznej,

opatrzonej bezpiecznym podpisem elektronicznym weryfikowanym przy pomocy ważnego kwalifikowanego certyfikatu

Dokumenty i oświadczenia w językach obcych należy dostarczyć wraz z tłumaczeniem na język polski, poświadczonym przez Wykonawcę.

11.W celu wykluczenia przypadkowego zdekompletowania oferty zaleca się, aby wszystkie karty oferty wraz z załącznikami i dokumentami składającymi się na ofertę były spięte, strony ponumerowane kolejnymi liczbami całkowitymi a strony zawierające treść – parafowane przez osoby podpisujące ofertę.

Pożądane jest ułożenie dokumentów zgodnie z kolejnością podaną przez Wykonawcę w formularzu ofertowym.

12.Wszystkie miejsca, w których naniesiono poprawki muszą być parafowane własnoręcznie przez osobę podpisującą ofertę. Poprawki powinny być dokonane poprzez czytelne przekreślenie błędnego zapisu i wstawienie „nad” lub „obok” poprawnego.

13.Wykonawcy ponoszą wszelkie koszty związane z udziałem w postępowaniu, przygotowaniem i złożeniem oferty, z zastrzeżeniem art. 93 ust. 4 ustawy.

14.W przypadku gdy oferta, oświadczenia lub dokumenty zawierały informacje, stanowiące tajemnicę przedsiębiorstwa w rozumieniu przepisów o zwalczaniu nieuczciwej konkurencji, Wykonawca winien nie później niż w terminie składania ofert, w sposób nie budzący wątpliwości zastrzec, które informacje stanowią tajemnicę przedsiębiorstwa oraz że nie mogą być one udostępniane.

15.Nie mogą stanowić tajemnicy przedsiębiorstwa informacje podawane do wiadomości podczas otwarcia ofert, tj. informacje dotyczące ceny, terminu wykonania zamówienia, okresu gwarancji i warunków płatności zawartych w ofercie.

16.Stosowne zastrzeżenie Wykonawca powinien złożyć na formularzu ofertowym. W przeciwnym razie cała oferta zostanie ujawniona. Zamawiający zaleca, aby informacje zastrzeżone jako tajemnica przedsiębiorstwa były przez Wykonawcę złożone w oddzielnej, wewnętrznej kopercie z oznakowaniem „tajemnica przedsiębiorstwa”, lub spięte (zszyte) oddzielnie od pozostałych, jawnych elementów oferty i oznaczone „tajemnica przedsiębiorstwa”.

17.Zaleca się aby osoby fizyczne prowadzące działalność gospodarczą w celu wskazania osób uprawnionych do składania oświadczenia woli w imieniu Wykonawcy, złożyły aktualne zaświadczenia o wpisie do ewidencji działalności gospodarczej.

18.Ofertę należy umieścić w dwóch zamkniętych kopertach:

- 1) koperta wewnętrzna powinna posiadać nazwę i adres Wykonawcy
- 2) koperta zewnętrzna powinna posiadać nazwę i adres Zamawiającego:
Politechnika Gdańska Wydział Chemiczny
ul. G. Narutowicza 11/12 80-233 Gdańsk
budynek Chemii A, pok. 312

oraz być oznaczona w następujący sposób:

OFERTA
na „dostawę mebli laboratoryjnych oraz siedzisk wraz z transportem”
ZP/379/008/D/11
NIE OTWIERAĆ PRZED 19.10. 2011r. godz. 10:30

XIV. MIEJSCE ORAZ TERMIN SKŁADANIA OFERT

1.Oferty należy składać w siedzibie Zamawiającego: Politechnika Gdańska, Wydział Chemiczny, ul. G. Narutowicza 11/12, 80-233 Gdańsk, budynek Chemii A, pok. 312.

Oferty można składać w dniach od poniedziałku do piątku w godz. od 8:30 -15:00.

Termin składania ofert upływa w dniu **19.10. 2011r. o godzinie 10⁰⁰**.

2.Jeżeli oferta wpłynie do Zamawiającego pocztą lub inną drogą (np. pocztą kurierską) o terminie jej złożenia decyduje termin dostarczenia oferty do Zamawiającego, a nie termin np. wysłania listem poleconym lub złożenia zlecenia dostarczenia oferty pocztą kurierską.

3. Wszystkie oferty otrzymane przez Zamawiającego po terminie określonym w pkt. 1 zostaną zwrócone bez otwierania po upływie terminu przewidzianego na wniesienie środków ochrony prawnej.

4. Wykonawca może, przed upływem terminu do składania ofert, zmienić lub wycofać ofertę.

5. Zmiany muszą być złożone wg takich samych zasad jak składana oferta t.j. w dwóch kopertach (zewnątrznej i wewnętrznej), odpowiednio oznakowanych, z dopiskiem „ZAMIANA”.

6. Wycofanie oferty z postępowania następuje poprzez złożenie pisemnego powiadomienia (wg takich samych zasad jak wprowadzanie zmian) z napisem na zewnętrznej kopercie „WYCOFANIE”. Do zawiadomienia o wycofaniu oferty musi być dołączony dokument upoważniający Wykonawcę do występowania w obrocie prawnym, a powiadomienie musi być podpisane przez upoważnionego przedstawiciela Wykonawcy.

7. Koperty zewnętrzne oznakowane w sposób opisany powyżej (tzn. „ZAMIANA”, „WYCOFANIE”) będą otwierane w pierwszej kolejności, po stwierdzeniu poprawności postępowania Wykonawców a wewnętrzne po stwierdzeniu zgodności ze złożonymi ofertami.

8. Koperty wewnętrzne ofert wycofywanych przez Wykonawców nie będą otwierane.

9. Koperty wewnętrzne oznakowane dopiskiem „ZAMIANA” zostaną otwarte przy otwieraniu oferty Wykonawcy, który wprowadził zmiany i po stwierdzeniu poprawności procedury dokonania zmian, zostaną dołączone do oferty.

XV. MIEJSCE ORAZ TERMIN OTWARCIA OFERT

1. Otwarcie ofert nastąpi w dniu **19.10. 2011r. o godzinie 10:30**

w siedzibie Zamawiającego: Politechnika Gdańska, Wydział Chemiczny, ul. G. Narutowicza 11/12, 80-233 Gdańsk, budynek Chemii A, pok. 312.

2. Otwarcie ofert jest jawne.

3. Bezpośrednio przed otwarciem ofert Zamawiający poda kwotę, jaką zamierza przeznaczyć na sfinansowanie zamówienia.

4. Podczas otwierania kopert z ofertami Zamawiający poda nazwy Wykonawców ich adresy, ceny ofertowe oraz informacje określone w art. 86 ust. 4 ustawy Prawo Zamówień Publicznych. W przypadku, gdy Wykonawca nie był obecny przy otwarciu ofert, na jego pisemny wniosek Zamawiający prześle mu powyższe informacje.

5. W toku badania i oceny złożonych ofert Zamawiający może żądać od Wykonawców wyjaśnień dotyczących treści złożonych ofert.

6. Zamawiający poprawi w tekstach ofert oczywiste omyłki pisarskie, oczywiste omyłki rachunkowe z uwzględnieniem konsekwencji rachunkowych dokonanych poprawek oraz inne omyłki polegające na niezgodności oferty ze SIWZ, nie powodujące istotnych zmian w treści oferty – niezwłocznie zawiadamiając o tym Wykonawcę, którego oferta została poprawiona.

7. Przez omyłkę rachunkową Zamawiający rozumieć będzie każdy wadliwy wynik działania matematycznego (rachunkowego) przy założeniu, że składniki działania są prawidłowe.

XVI. OPIS SPOSOBU OBLICZENIA CENY OFERTY

1. Cenę oferty należy obliczyć uwzględniając wszystkie elementy związane z prawidłową i terminową realizacją zamówienia. Cenę oferty należy określić w wartości brutto (z podatkiem VAT) w PLN z dokładnością do dwóch miejsc po przecinku.

2. Ceną oferty jest cena określona na formularzu „OFERTA”.

3. Cena oferty powinna zawierać wszystkie elementy cenotwórcze wynikające z zakresu i sposobu realizacji przedmiotu zamówienia.

4. Wszystkie inne koszty jakie poniesie Wykonawca przy realizacji zamówienia a nie uwzględnione w cenie oferty nie będą przez Zamawiającego dodatkowo rozliczane.

5.Cena oferty nie będzie podlegać żadnym negocjacom.

6.Ceny określone w ofercie obowiązują przez cały okres związania ofertą i będą wiążące dla zawieranej umowy.

XVII. OPIS KRYTERIÓW, KTÓRYMI ZAMAWIAJĄCY BĘDZIE SIĘ KIEROWAŁ PRZY WYBORZE OFERTY, WRAZ Z PODANIEM ZNACZENIA TYCH KRYTERIÓW I SPOSOBU OCENY OFERT

1.Przy wyborze oferty Zamawiający będzie kierował się następującym kryterium oceny ofert:

Cena oferty (brutto) – 100%

Za ofertę najkorzystniejszą uznana zostanie oferta z najniższą ceną, której Zamawiający przyzna 100 pkt.

Pozostałym ofertom Zamawiający przyzna punkty obliczone wg wzoru:

Najniższa cena brutto spośród złożonych ofert w PLN

$$\frac{\text{-----}}{\text{Cena brutto ocenianej oferty w PLN}} \times 100 = \text{liczba pkt przyznana ofercie}$$

2.Obliczenia dokonywane będą przez Zamawiającego z dokładnością do dwóch miejsc po przecinku.

3.Zamawiający udzieli zamówienia Wykonawcy, którego oferta odpowiada wszystkim wymaganiom przedstawionym w ustawie Prawo zamówień publicznych oraz SIWZ i zaoferuje najniższą cenę.

4.W przypadku gdy zostaną złożone dwie lub więcej ofert z taką samą ceną, Zamawiający wezwie Wykonawców, którzy złożyli te oferty, do złożenia w terminie określonym przez Zamawiającego ofert dodatkowych. Wykonawcy składając oferty dodatkowe nie mogą zaoferować cen wyższych niż zaoferowane we wcześniej złożonych ofertach.

5.W przypadku złożenia oferty, której wybór prowadziłyby do powstania obowiązku podatkowego Zamawiającego zgodnie z przepisami o podatku od towarów i usług w zakresie dotyczącym wewnątrzspółnotowego nabycia towarów, Zamawiający w celu oceny takiej oferty doliczy do przedstawionej w niej ceny podatek od towarów i usług, który miałby obowiązek wpłacić zgodnie z obowiązującymi przepisami.

6.O wynikach postępowania Zamawiający powiadomi wszystkich Wykonawców, którzy ubiegali się o udzielenie zamówienia zgodnie z art.92 ustawy Prawo Zamówień Publicznych.

XVIII. INFORMACJE O FORMALNOŚCIACH, JAKIE POWINNY ZOSTAĆ DOPEŁNIONE PO WYBORZE OFERTY W CELU ZAWARCIA UMOWY W SPRAWIE ZAMÓWIENIA PUBLICZNEGO

1.W zawiadomieniu o wyborze najkorzystniejszej oferty wysłanym do Wykonawców, Zamawiający zamieści informację na temat terminu, określonego zgodnie z art.94 ust.1 lub 2, po którego upływie może być zawarta umowa w sprawie zamówienia publicznego według wzoru stanowiącego załącznik nr 5 do siwz.

2.W przypadku udzielenia zamówienia konsorcjum (tzn. Wykonawcy określone w art.23 ust.1 ustawy Pzp) – Zamawiający przed zawarciem umowy zażąda złożenia umowy regulującej współpracę tych Wykonawców.

XIX. WYMAGANIA DOTYCZĄCE ZABEZPIECZENIA NALEŻYTEGO WYKONANIA UMOWY

Zamawiający nie wymaga wniesienia zabezpieczenia należytego wykonania umowy.

XX. ISTOTNE DLA STRON POSTANOWIENIA, KTÓRE ZOSTANĄ WPROWADZONE DO TREŚCI ZAWIERANEJ UMOWY W SPRAWIE ZAMÓWIENIA PUBLICZNEGO, OGÓLNE WARUNKI

UMOWY ALBO WZÓR UMOWY, JEŻELI ZAMAWIAJĄCY WYMAGA OD WYKONAWCY, ABY ZAWARŁ Z NIM UMOWĘ W SPRAWIE ZAMÓWIENIA PUBLICZNEGO NA TAKICH WARUNKACH

1. Zamawiający wymagać będzie od wybranego Wykonawcy podpisania umowy o treści wynikającej z załącznika nr 5 do siwz oraz wybranej oferty.
2. Akceptacja treści umowy odbywa się przez złożenie stosownego oświadczenia na formularzu oferty.
3. Każda ze stron wyznaczy w umowie osoby, które będą upoważnione do reprezentowania strony w sprawach związanych z wykonaniem umowy.

XXI. POUCZENIE O ŚRODKACH OCHRONY PRAWNEJ PRZYSŁUGUJĄCYCH WYKONAWCY W TOKU POSTĘPOWANIA O UDZIELENIE ZAMÓWIENIA PUBLICZNEGO.

1. Wykonawcy, uczestnikowi konkursu, a także innemu podmiotowi, jeżeli ma lub miał interes w uzyskaniu danego zamówienia oraz poniósł lub może ponieść szkodę w wyniku naruszenia przez Zamawiającego przepisów ustawy Pzp, przysługują środki ochrony prawnej przewidziane w Dziale VI ustawy Pzp.

XXII. INFORMACJE DOTYCZĄCE WALUT OBCYCH W JAKICH MOGĄ BYĆ PROWADZONE ROZLICZENIA MIĘDZY ZAMAWIAJĄCYM A WYKONAWCĄ

1. Zamawiający nie przewiduje rozliczenia w walutach obcych.
2. Rozliczenia finansowe między Zamawiającym a Wykonawcą prowadzone będą w walucie PLN.

XXIII. INFORMACJE OGÓLNE

1. Zamawiający nie przewiduje aukcji elektronicznej ani zawarcia umowy ramowej.
2. Zamawiający informuje, iż nie zamierza zwoływać zebrania Wykonawców.

XXIV. ZAŁĄCZNIKI DO SIWZ

- Załącznik nr 1 – Formularz oferty
- Załącznik nr 2 - Formularz rzeczowo-cenowy
- Załącznik nr 3 - Oświadczenie o spełnieniu warunków określonych w art. 22 ust.1
- Załącznik nr 4 - Oświadczenie o braku podstaw do wykluczenia z postępowania
- Załącznik nr 5 - Wzór umowy
- Załącznik nr 6 - Opis przedmiotu zamówienia

Załącznik nr 1 do SIWZ

.....
(pieczęć Wykonawcy)

Gdańsk, dnia2011r.

Nr postępowania: ZP/ 379/008/D/11

OFERTA

**Politechnika Gdańska
Wydział Chemiczny
ul. Gabriela Narutowicza 11/12
80-233 Gdańsk**

Nawiązując do ogłoszenia/zaproszenia do wzięcia udziału w postępowaniu o zamówienie publiczne prowadzonym w trybie przetargu nieograniczonego na:

„na dostawę mebli laboratoryjnych oraz siedzisk wraz z transportem”

My niżej podpisani:

imię nazwisko

telefon: faks:

działający w imieniu i na rzecz:

Pełna nazwa :

Adres:

REGON nr	NIP nr
Nr telefonu:	Nr faksu:
Nazwa banku:	Nr rachunku bankowego:
e-mail:	

Oferujemy realizację powyższego przedmiotu zamówienia zgodnie z zapisami SIWZ,

za cenę brutto: PLN

słownie

zgodnie z formularzem cenowym (kosztorysem) stanowiącym integralną część oferty.

1.Oświadczamy, że wykonamy zamówienie w terminie

2.Oświadczamy, że udzielamy **miesiący** gwarancji na

3.Oświadczamy, że zapoznaliśmy się ze specyfikacją, nie wnosimy do jej treści zastrzeżeń i uznajemy się za związanych określonymi w niej postanowieniami i zasadami postępowania.

4.Oświadczamy, że zapoznaliśmy się z postanowieniami umowy, która stanowi załącznik do specyfikacji. Nie wnosimy do jej treści zastrzeżeń. Zobowiązujemy się w przypadku wyboru naszej oferty do zawarcia umowy na określonych w niej warunkach, w miejscu i terminie wyznaczonym przez Zamawiającego.

5.Uważamy się za związanych niniejszą ofertą na czas wskazany w specyfikacji, czyli przez okres dni od upływu terminu składania ofert.

6.Zamówienie zrealizujemy przy udziale **podwykonawców**, którzy będą realizować wymienione części zamówienia:

- a)
- b)
- c)

7.Proponujemy/akceptujemy warunki płatności.....

8.Deklarujemy wniesienie zabezpieczenia należytego wykonania umowy w wysokości % ceny oferty /maksymalnej wartości nominalnej zobowiązania zamawiającego wynikającego z umowy w następującej formie / formach:

.....

9.Oświadczamy, że wadium o wartości PLN wnieśliśmy w dniu..... w formie

10.Oświadczamy, iż tajemnicę przedsiębiorstwa w rozumieniu przepisów o zwalczaniu nieuczciwej konkurencji, które nie mogą być udostępnione innym uczestnikom postępowania stanowią informacje zawarte w ofercie na stronach nr:.....

11.Załącznikami do niniejszej oferty, stanowiącymi jej integralną część są:

- 1)
- 2)
- 3)
- 4)
- 5)
- 6)
- 7)

.....
(podpis i pieczęć osób/osoby
upoważnionej do podpisania oferty)

.....
(pieczęć Wykonawcy)

Gdańsk, dnia 2011r.

Nr postępowania: **ZP/ 379/008/D/11**

**OŚWIADCZENIE WYKONAWCY
o spełnianiu warunków udziału w postępowaniu
(art. 22 ust. 1 ustawy Prawo zamówień publicznych)**

Ubiegając się o zamówienie publiczne prowadzone w trybie przetargu nieograniczonego
„na dostawę mebli laboratoryjnych oraz siedzisk wraz z transportem”

oświadczam, że spełniam warunki dotyczące:

- 1) posiadania uprawnień do wykonania określonej działalności lub czynności, jeżeli przepisy prawa nakładają obowiązek ich posiadania.
- 2) posiadania wiedzy i doświadczenia
- 3) dysponowania odpowiednim potencjałem technicznym oraz osobami zdolnymi do wykonania zamówienia
- 4) sytuacji ekonomicznej i finansowej

.....
(podpis i pieczęć osób/osoby
upoważnionej do podpisania oferty)

Załącznik nr 4 do SIWZ

.....dnia 2011r.

(pieczęć Wykonawcy)

Nr postępowania: **ZP/379/008/D/11**

OŚWIADCZENIE WYKONAWCY

o braku podstaw do wykluczenia z postępowania z powodu niespełnienia warunków o których mowa w art. 24 ust. 1 ustawy Prawo zamówień publicznych.

Ubiegając się o zamówienie publiczne prowadzone w trybie przetargu nieograniczonego „na dostawę mebli laboratoryjnych oraz siedzisk wraz z transportem”

Oświadczamy, że :

Brak podstaw do wykluczenia nas z przedmiotowego postępowania z powodu niespełnienia warunków o których mowa w art.24 ust.1 ustawy Prawo zamówień publicznych.

.....
(podpis i pieczęć osób/osoby
upoważnionej do podpisania oferty)

Załącznik nr 5 do siwz

.....
(pieczęć Wykonawcy)

Gdańsk, dnia2011r.

Nr postępowania: **ZP/ 379 /008/D/11**

WZÓR

UMOWA DOSTAWY Nr /WCH/11

zawarta w dniu2011 roku

pomiędzy:
Politechniką Gdańską, Wydziałem Chemicznym z siedzibą
w Gdańsku, ul. Narutowicza 11/12

reprezentowaną przez:
prof. dr hab. inż. Jacka Namieśnika - Dziekana Wydziału, działającego na podstawie pełnomocnictwa
Rektora Politechniki Gdańskiej

zwaną dalej "Zamawiającym"

oraz

.....
z siedzibą w, zarejestrowanym w KRS/Ewidencji Działalności Gospodarczej
NIP.....
REGON.....

reprezentowanym przez:

.....

zwanym dalej Wykonawcą,

który wyłoniony został w postępowaniu o udzielenie zamówienia publicznego, prowadzonym w trybie przetargu nieograniczonego.

**§ 1
PRZEDMIOT UMOWY**

1. Przedmiotem umowy jest „**dostawa mebli laboratoryjnych oraz siedzisk wraz z transportem**” zgodnie ze Specyfikacją Istotnych Warunków Zamówienia z dnia..... oraz ofertą z dnia..... złożoną przez Wykonawcę, stanowiącymi załączniki do niniejszej umowy i będącymi jej integralną częścią.
2. Przedmiot umowy obejmuje dostawę mebli laboratoryjnych oraz siedzisk, ich wniesienie i montaż w siedzibie Zamawiającego.
Zamawiający wymaga, aby odpowiedzialność i wszelkie ryzyko do momentu dostawy do Zamawiającego ponosił Wykonawca.
3. Przedmiot umowy będzie fabrycznie nowy, wolny od wszelkich wad i uszkodzeń, bez wcześniejszej eksploatacji, będzie wykonany z bezpiecznych materiałów i nie może być przedmiotem praw osób trzecich.
4. Wykonawca przejmuje na siebie odpowiedzialność z tytułu wszelkich roszczeń, z jakimi osoby trzecie wystąpią przeciwko Zamawiającemu w związku z korzystaniem przez niego z praw należących do osób trzecich, a w szczególności z praw autorskich, patentów, wzorów użytkowych,

wzorów zdobniczych, wzorów przemysłowych lub znaków towarowych, jeżeli normalne używanie przedmiotu umowy wymaga korzystania z tych praw.

§ 2 CENA

1. Za wykonanie przedmiotu umowy zgodnie z ofertą z dnia złożoną przez Wykonawcę, stanowiącą załącznik do umowy i będącą jej integralną częścią, strony ustalają cenę:

cena brutto:
słownie złotych: (.....)

2. Powyższe wynagrodzenie obejmuje wszystkie elementy cenotwórcze wynikające z zakresu i sposobu realizacji przedmiotu umowy.

§ 3 FINANSOWANIE

1. Podstawą do wystawienia przez Wykonawcę faktury za zrealizowanie przedmiotu umowy będzie podpisany przez obie strony protokół zdawczo-odbiorczy (bez stwierdzonych wad i braków w dostawie).

2. Zapłata należności za fakturę będzie płatna przelewem w ciągu 14 dni od daty jej otrzymania, z konta Zamawiającego:

Bank Zachodni WBK S.A. I O /Gdańsk
41 1090 1098 0000 0000 0901 5569

na konto Wykonawcy:
.....

3. Za dzień zapłaty uważać się będzie dzień obciążenia rachunku Zamawiającego.

§ 4 TERMIN REALIZACJI

Wykonawca dostarczy przedmiot umowy na koszt własny do siedziby Zamawiającego, zgodnie ze złożoną ofertą stanowiącą integralną część umowy w nieprzekraczalnym terminie **10 dni** od daty zawarcia umowy.

§ 5 WARUNKI REALIZACJI

1. Nazwa i parametry techniczne przedmiotu umowy dostarczonego do Zamawiającego muszą być zgodne z ofertą, będącą integralną częścią umowy.

2. Przedmiot umowy zostanie dostarczony przez Wykonawcę na adres: Politechnika Gdańska, Wydział Chemiczny, budynek Chemii A, 80-233 Gdańsk ul. G. Narutowicza 11/12. Koszty przewozu, opakowania i ubezpieczenia przedmiotu umowy do czasu jego przekazania Zamawiającemu ponosi Wykonawca.

3. Dokładny termin i godzina dostawy przedmiotu umowy powinny być wcześniej uzgodnione z Zamawiającym - na co najmniej 48 godzin przed planowaną datą dostawy lub montażu.

4. Termin realizacji umowy określony w § 4 uznaje się za dotrzymany, jeżeli Wykonawca dostarczył przedmiot umowy na miejsce przeznaczenia w stanie pełnym.

5. Strony wyznaczają osoby upoważnione do reprezentowania strony w sprawach związanych z wykonaniem umowy:

Ze strony Zamawiającego :

.....

Ze strony Wykonawcy:

.....

O każdej zmianie wyznaczonych osób Zamawiający i Wykonawca niezwłocznie powiadomią się wzajemnie. Szkody powstałe w wyniku niedopełnienia tego obowiązku obciążają stronę zobowiązaną.

6. Jeżeli przy odbiorze przedmiotu umowy strony potwierdzą wady bądź braki, Wykonawca zobowiązany jest do nieodpłatnego ich usunięcia w terminie uzgodnionym protokolarnie przez obie strony.

7. W przypadku uszkodzeń powstałych w trakcie transportu, Zamawiający ma prawo żądać od Wykonawcy wymiany uszkodzonego przedmiotu zamówienia na wolny od wad.

8. Zamawiający odstąpi od umowy i przystąpi do wyboru innego Wykonawcy, jeżeli wybrany Wykonawca nie będzie dysponował towarem wynikającym z oferty oraz specyfikacji istotnych warunków zamówienia lub będzie dysponował towarem w cenie innej niż wynikająca ze złożonej oferty przetargowej.

§ 6 KARY

Strony ustalają następujące kary umowne:

Wykonawca zapłaci Zamawiającemu

1. Za opóźnienie w realizowaniu przedmiotu umowy w wysokości 0,1% wynagrodzenia brutto określonego w §2 ust.1 umowy, za każdy dzień opóźnienia, począwszy od pierwszego dnia po upływie terminu realizacji przedmiotu umowy do dnia realizacji włącznie.

Kara umowna zostanie potrącona przez Zamawiającego z należności do zapłaty wynikającej z faktury Wykonawcy.

2. Za opóźnienia w wymianie towaru wadliwego na nowy, wolny od wad w wysokości 0,1% ceny brutto określonej w umowie za każdy dzień opóźnienia, począwszy od pierwszego dnia po upływie terminu wymiany towaru do dnia wymiany włącznie.

3. Za odstąpienie od umowy z przyczyn zależnych od Wykonawcy w wysokości 10% wynagrodzenia umownego brutto.

Zamawiający zapłaci Wykonawcy

1. Karę umowną za odstąpienie od umowy z przyczyn zależnych od Zamawiającego - z wyłączeniem okoliczności określonych w art. 145 ust.1 ustawy z dnia 29.01.2004r. Prawo zamówień publicznych (tj. Dz.U. z 2010r. Nr 113, poz.759 z późn. zm.) - w wysokości 10% wynagrodzenia umownego brutto określonego w §2 ust.1 umowy.

2. W przypadku powstania szkody przewyższającej wysokość odszkodowania z tytułu kar umownych, strony zastrzegają sobie prawo dochodzenia odszkodowania uzupełniającego na zasadach ogólnych K.C. z zastrzeżeniem art. 145 ust.1 ustawy z dnia 29.01.2004r. Prawo zamówień publicznych (tj. Dz.U. z 2010r. Nr 113, poz.759 z późn. zm.).

§ 7

GWARANCJA

1. Wykonawca udzieli gwarancji na minimum 24 miesiące.

2. Dostarczony towar zostanie sprawdzony przez Zamawiającego zarówno pod względem ilościowym, jak i jakościowym. W przypadku stwierdzenia wad jakościowych mebli laboratoryjnych oraz siedzisk

Wykonawca zobowiązany będzie do nieodpłatnej wymiany wadliwego towaru na nowy wolny od wad lub usunięcia wady w terminie 5 dni kalendarzowych od daty zgłoszenia przez Zamawiającego.

3.Braki ilościowe stwierdzone w dostawie Wykonawca zobowiązany będzie uzupełnić w ciągu 3 dni kalendarzowych od daty ich zgłoszenia przez Zamawiającego.

4.W razie wykrycia przez Zamawiającego po rozpoczęciu użytkowania wad w dostarczonym przedmiocie zamówienia, Zamawiający złoży u Wykonawcy reklamację – pisemnie lub faksem, która powinna być rozpatrzona w terminie 5 dni kalendarzowych od dnia jej zgłoszenia. Po upływie tego terminu reklamacja uznana zostanie za rozpatrzoną zgodnie z żądaniem Zamawiającego.

§ 8

POSTANOWIENIA KOŃCOWE

1.Zakazuje się istotnych zmian postanowień zawartej umowy w stosunku do treści oferty, na podstawie której dokonano wyboru Wykonawcy, chyba że Zamawiający przewidział możliwość dokonania takiej zmiany w ogłoszeniu o zamówieniu lub siwz oraz określił warunki takiej zmiany.

2.W sprawach nieuregulowanych postanowieniami niniejszej umowy obowiązują przepisy Kodeksu Cywilnego, jeżeli przepisy ustawy Prawo zamówień publicznych nie stanowią inaczej a ewentualne spory między stronami będą rozstrzygane wg prawa polskiego przez Sąd właściwy dla siedziby Zamawiającego.

3.Zamawiający nie dopuszcza możliwości cesji wierzytelności wynikających z niniejszej umowy na osoby trzecie bez jego zgody.

4.Strony wiążą inne warunki i postanowienia zawarte w ofercie z dnia.....i Specyfikacji Istotnych Warunków Zamówienia „na dostawę mebli laboratoryjnych oraz siedzisk wraz z transportem ” z dnia

5.Wszelkie uzupełnienia w treści umowy wymagają formy pisemnej.

6.Niniejszą umowę sporządzono w 2 jednobrzmiących egzemplarzach, po 1 dla każdej ze stron.

Załączniki do umowy:

1. Protokół zdawczo-odbiorczy – załącznik nr 1
2. Specyfikacja Istotnych Warunków Zamówienia na dostawę mebli laboratoryjnych oraz siedzisk wraz z transportem” z dnia.....
3. Oferta z dnia złożona przez Wykonawcę.

ZP/ 379 /008/D/11

Gdańsk, dnia.....

Załącznik nr 1 do umowy.....

PROTOKÓŁ ZDAWCZO-ODBIORCZY
dotyczący przekazania przedmiotu umowy dostawy z dnia.....

WYKONAWCA:	ZAMAWIAJĄCY:
	Politechnika Gdańska Wydział Chemiczny ul. G. Narutowicza 11/12 80-233 Gdańsk
Przedstawiciel Wykonawcy:	Przedstawiciel Zamawiającego:

Przedmiot dostawy:

.....
(typ, model, producent, nr fabryczny, itp.)

.....
(typ, model, producent, nr fabryczny, itp.)

Przedmiot umowy dostarczony przez Wykonawcę w komplecie zgodnie z umową
w dniu

Zamawiający przyjmuje przedmiot umowy bez zastrzeżeń.

Uwagi dotyczące realizacji przedmiotu umowy/usterki stwierdzone podczas odbioru:

.....

Termin usunięcia braków/usterek

Przedstawiciel Wykonawcy:

(imię i nazwisko)

Przedstawiciel Zamawiającego:

(imię i nazwisko)

Niniejszy protokół stanowi podstawę do wystawienia faktury VAT.

Załącznik nr 2 do SIWZ

Nr postępowania ZP/ 379 /008/D/11

FORMULARZ CENOWY

do postępowania o zamówienie publiczne prowadzonego w trybie przetargu nieograniczonego na
„dostawę mebli laboratoryjnych oraz siedzisk wraz z transportem”

L.p.	Wyszczególnienie / opis	j.m.	ilość	cena jednostkowa netto [zł]	Stawka podatkowa u VAT %	cena jednostkowa brutto [zł]	Wartość brutto [zł]
1	2	3	4	5	6	7	8 (7x4)
Pracownia Mikroskopii Elektronowej							
1.	Szafa na odzież ochronną (zgodnie z opisem w siwz)	szt.	3				
2.	Biurko (zgodnie z opisem w siwz)	szt.	4				
3.	Stół laboratoryjny I (zgodnie z opisem w siwz)	szt.	5				
4.	Stół laboratoryjny II (zgodnie z opisem w siwz)	szt.	5				
5.	Szafka pod zlewozmywak (zgodnie z opisem w siwz)	szt.	1				
przejście podziemne							
6.	Siedzisko (zgodnie z opisem w siwz)	szt.	20				
Ogółem wartość brutto:							

Wartość brutto (przeniesiona z tabeli) **PLN**

Podatek VAT wg stawki % **PLN**

Przy dokonywaniu mnożenia należy przestrzegać reguł matematycznych w zakresie zaokrągleń. Wartości w kolumnach powinny być podane z dokładnością do dwóch miejsc po przecinku.

Wartość na formularzu „Oferta” nie może być różniejsza z wartością wynikającą z formularza rzeczowo-cenowego, który jest załącznikiem do „Oferty” (jej uszczegółowieniem).

Cena powinna uwzględniać **wszystkie elementy** związane z prawidłową i terminową realizacją przedmiotu zamówienia.

.....

(podpis i pieczętka osoby upoważnionej do podpisania ofert)

SZCZEGÓŁOWY OPIS PRZEDMIOTU ZAMÓWIENIA

Meble laboratoryjne oraz siedziska

Zestawienie ilościowe mebli:

1. Szafa na odzież ochronną	rys.1	szt. 3
Drewno sosna, wybarwienie Teak		
.....		
2. Biurko	rys.2	szt. 4
Drewno sosna, wybarwienie Teak		
.....		
3. Stół laboratoryjny I	rys.3	szt. 5
Drewno sosna, wybarwienie Teak		
.....		
4. Stół laboratoryjny II	rys.4	szt. 5
Drewno sosna, wybarwienie Teak		
.....		
5. Szafka pod zlewozmywak	rys.5	szt. 1
Drewno sosna, wybarwienie Teak		
.....		
6. Siedzisko	rys.6	szt. 20
Drewno sosna, wybarwienie Teak		
.....		

1.0.0. SZAFKA NA ODZIEŻ OCHRONNĄ (rys.1)

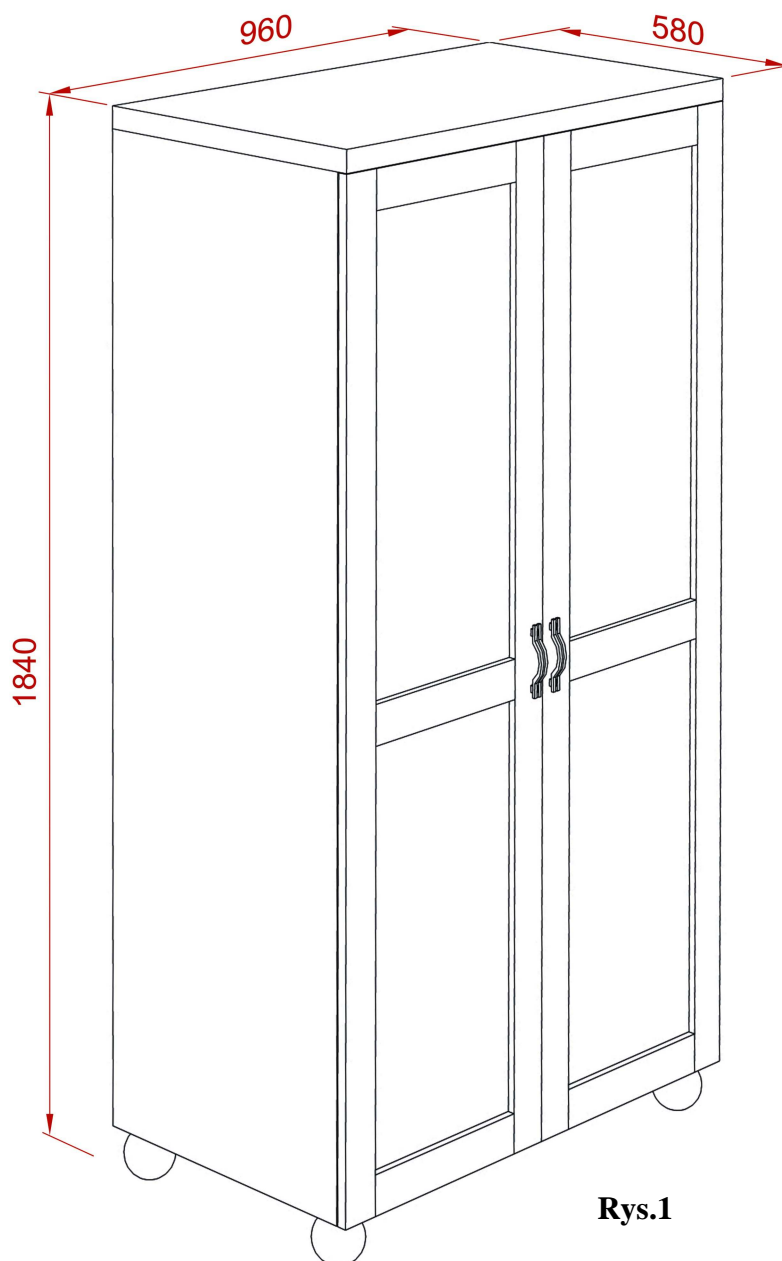

Rys.1

1.1.0. WYKONANIE

Szafka wykonana z tarcicy iglastej o grubości 23 mm. Całość wykonać na połączenia kołkowe nierozłączne. Na wszystkich płaszczyznach niedopuszczalne rysy i ubytki. Wszystkie krawędzie załamane. Całość barwiona w kolorze teak i lakierowana lakierem poliuretanowym. Wieniec górny wykonany z tarcic o gr. 22 mm. Drzwi ramowo-płycinowe, ramiaki pionowe o przekroju 70x23,

ramiaki dolne i górne o przekroju 60x 23mm, ramiak środkowy o przekroju 70 x 23 płyciny o gr. 5 mm. Nogi wykonane z drewna w formie kuli o wysokości 90 mm. Uchwyty meblowe metalowe o rozstawie 128 mm w kolorze srebrny mat (nie dopuszcza się uchwytów wykonanych z tworzyw sztucznych) . Drzwi mocować na zawiasy puszkowe typu „BLUM” lub równoważne o średnicy 35 mm. posiadające dożywotnią gwarancję potwierdzoną wytrzymałościowym atestem producenta na 200 000 razy otwierania i zamykania.

2.0.0. BIURKO (rys.2)

2.1.0. WYKONANIE

Ogólne warunki wykonania pkt.1.1.0. Płyta robocza o gr. 37 mm. W szafce zamontować półkę.

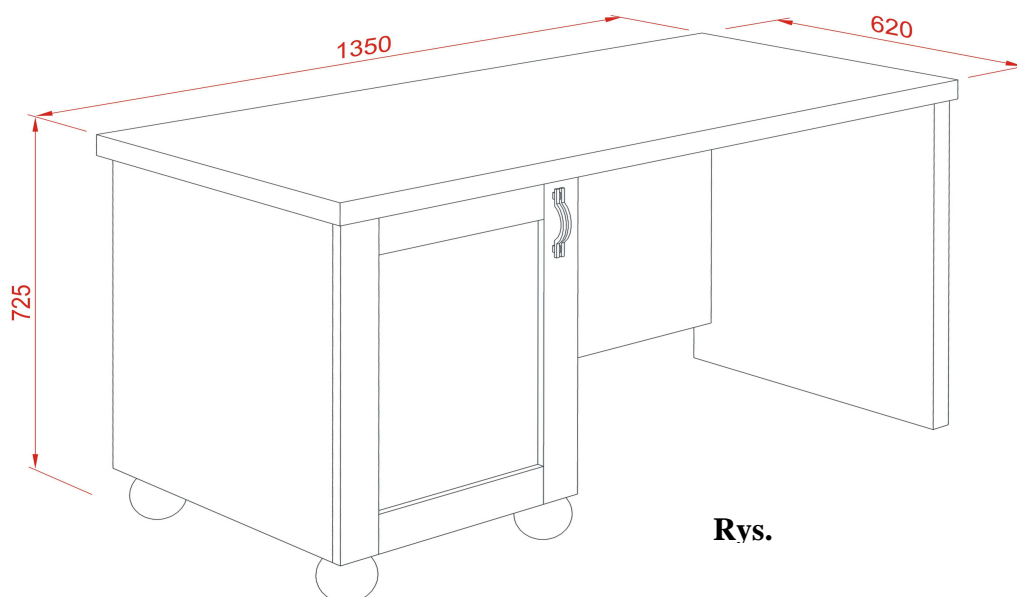

3.0.0. STÓŁ LABORATORYJNY I (rys.3)

3.1.0. WYKONANIE

Ogólne warunki wykonania pkt.1.1.0. Noga o przekroju kwadrat 90x90 mm. Łączyna o przekroju 80x30 mm. płyta robocza o grubości 40 mm.

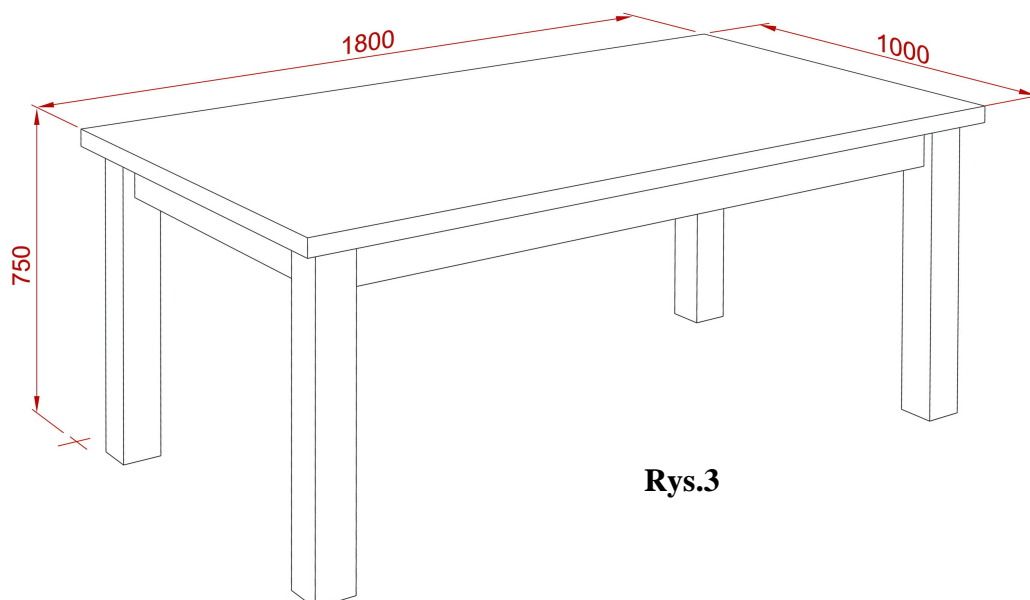

4.0.0. STÓŁ LABORATORYJNY II (rys.4)

4.1.0. WYKONANIE

Ogólne warunki wykonania pkt.1.1.0. Boki stolika wykonane z tarcicy o gr. 21 mm.
Grubość płyty roboczej 30 mm. Wysokość stołu 8000 mm

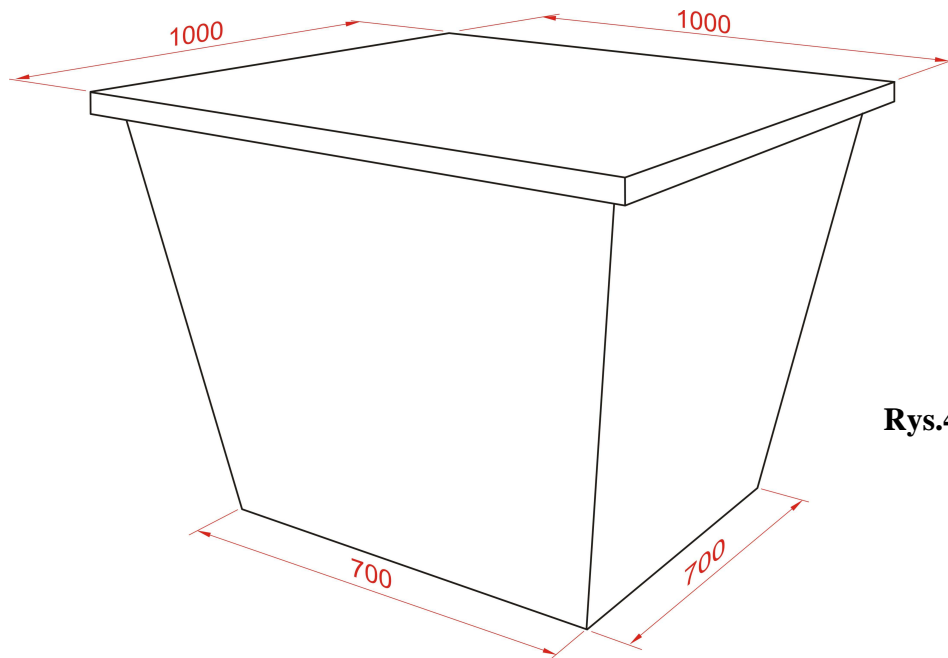

Rys.4

5.0.0. SZAFKA POD ZLEWOZMYWAK (rys.5)

5.1.0. WYKONANIE

Ogólne warunki wykonania pkt.1.1.0. Grubość płyty roboczej 37 mm. wysokość listwy cokołowej 100 mm.

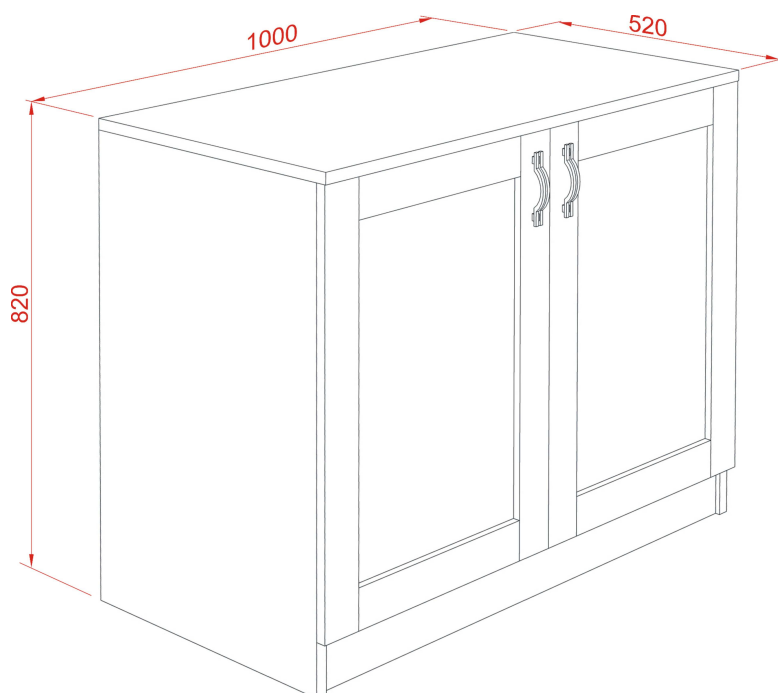

Rys.5

6.0.0. SIEDZISKO (rys.6)

6.1.0. WYKONANIE

Ogólne warunki wykonania pkt.1.1.0. Boki o grubości 21 mm wykonane z tarcicy iglastej. Siedzisko tapicerowane pianką poliuretanowa o gęstości 25kg/m³ tkaniną skaj

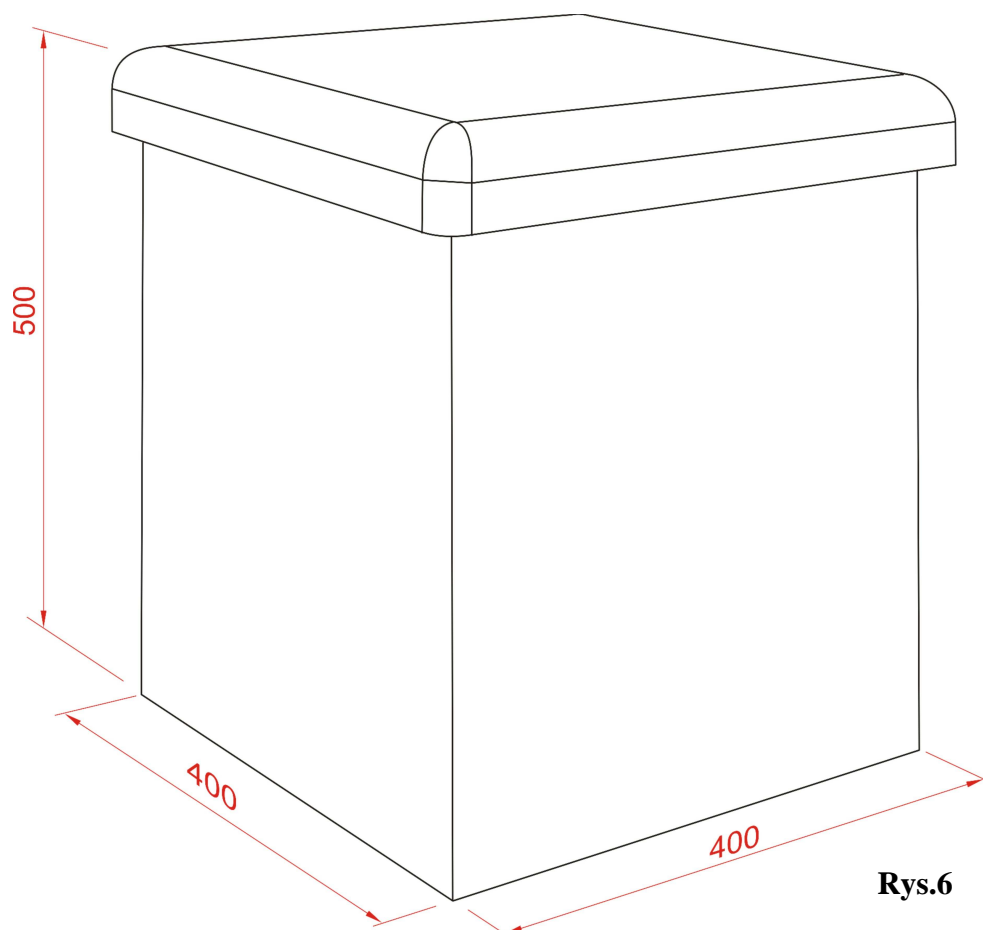

Rys.6