



SPECYFIKACJA ISTOTNYCH WARUNKÓW ZAMÓWIENIA

(SIWZ)

dotycząca postępowania o udzielenie zamówienia publicznego prowadzonego na podstawie przepisów ustawy z dnia 29 stycznia 2004 r. Prawo Zamówień publicznych (j.t. Dz. U. z dnia 25/06/2010 r. Nr 113, poz. 759 z późniejszymi zmianami).

na dostawę mebli biurowych wraz z montażem na potrzeby Biura Projektu Centrum Nanotechnologii Politechniki Gdańskiej w ramach projektu Centrum Nanotechnologii Politechniki Gdańskiej oraz mebli biurowych na potrzeby projektu Laboratorium innowacyjnych Technologii Elektroenergetycznych i Integracji Odnawialnych Źródeł Energii (LINTE²)

w trybie przetargu nieograniczonego poniżej 193 000 €

ZP/491/055/D/10

**ZATWIERDZIŁ
KANCLERZ**

mgr inż.

Listopad 2010



I. ZAMAWIAJĄCY

Politechnika Gdańska
ul. G.Narutowicza 11/12
80-233 Gdańsk

Postępowanie prowadzi:

Dział Zamówień Publicznych

Adres: ul. G. Narutowicza 11/12, 80-233 Gdańsk

Telefon: (58) 348 60 54 fax: (58) 347 29 13, e-mail: dzp@pg.gda.pl lub markas@pg.gda.pl

Godziny pracy od 07:30 do 15:30

II.OPIS PRZEDMIOTU ZAMÓWIENIA

1.Zamówienie obejmuje dostawę mebli biurowych wraz z montażem na potrzeby Biura Projektu Centrum Nanotechnologii Politechniki Gdańskiej w ramach projektu Centrum Nanotechnologii Politechniki Gdańskiej zgodnie z wykazem oraz opisem stanowiącym załącznik nr 5a do SIWZ oraz dostawę mebli oraz krzeseł wraz z montażem na potrzeby projektu Laboratorium innowacyjnych Technologii Elektroenergetycznych i Integracji Odnawialnych Źródeł Energii (LINTE²) zgodnie z wykazem mebli stanowiącym załącznik nr 5b do SIWZ.

CPV:

39130000-2 – meble biurowe

39112000-0 – krzesła

2. Dostarczone meble muszą być nowe, wykonane z fabrycznie nowych, bezpiecznych materiałów i nie mogą być przedmiotem praw osób trzecich.

3. Meble winny być dostarczone do jednostek organizacyjnych wymienionych w rozdziale III SIWZ a ich montaż nie może przekroczyć 3 dni roboczych w danej jednostce organizacyjnej.

4. Wykonawca zobowiązany jest zawiadomić Zamawiającego o gotowości do dostawy i montażu mebli na co najmniej 48 godzin przed dostawą.

5. Odbioru ilościowego i jakościowego mebli protokołem odbioru dokona upoważniony pracownik Zamawiającego – Waldemar Sobczyński, tel. (0-58) 347-20-68.

6. Jeżeli w trakcie odbioru stwierdzone zostaną wady jakościowe mebli, Wykonawca zobowiązany będzie do wymiany wadliwych mebli na nowe, wolne od wad lub usunięcia wad w drodze naprawy, w zależności od wyboru Zamawiającego, w terminie uzgodnionym w protokole zdawczo-odbiorczym przez obie strony, przy czym termin ten nie może być dłuższy niż 5 dni roboczych. W przypadku stwierdzenia braków ilościowych w dostawie, Wykonawca jest zobowiązany do ich uzupełnienia w terminie uzgodnionym protokolem przez strony, nie dłuższym niż 5 dni roboczych. Ww. przypadkach terminem odbioru przedmiotu umowy jest dzień uzupełnienia braków i usunięcia wad.

7.Dostawy winny być realizowane w godzinach od 8.00 do 15.00 w dniach pracy Zamawiającego.



8. Zamawiający w załącznikach 5a i 5 b oraz w formularzu cenowym wskazał marki lub producentów uchwytów metalowych, zamków patentowych, zawiasów puszkowych, przewodnic rolkowych, jakich ma Wykonawca użyć do wykonania mebli, Zamawiający w takim przypadku dopuszcza zaoferowanie równoważnych materiałów do wskazanych. Za równoważne materiały, to jest innych producentów niż wymienieni w formularzu rzeczowo-cenowym i w załącznikach 5a i 5b do SIWZ, Zamawiający uznaje materiały o parametrach i standardach jakościowych takich samych bądź lepszych co wskazanych.

9. W przypadku zaoferowania materiałów równoważnych do wskazanych przez Zamawiającego, Wykonawca winien wpisać producenta lub markę oraz model lub numer katalogowy zaoferowanego materiału równoważnego w miejscach wykropkowanych w formularzu cenowym.

10. Wykonawca wpisuje w pozycjach 12 i 13 w formularza cenowego w miejscach wykropkowanych producenta oraz model zaoferowanych krzeseł.

11. Zamawiający wymaga dołączenia do oferty atestów, sprawozdań z badań na dostarczone krzesła zgodnie z wyszczególnieniem zawartym w załączniku nr 5b do SIWZ ppkt 6.1.0 oraz 7.1.0, powyższe dokumenty winny być wydane (wystawione) przez podmioty uprawnione do kontroli jakości na potwierdzenie, że dostarczane produkty odpowiadają określonym normom lub specyfikacjom technicznym.

III.TERMIN I MIEJSCE REALIZACJI ZAMÓWIENIA

1.Termin realizacji zamówienia:

18 dni od dnia zawarcia umowy .

2.Miejsce realizacji dostaw i usług.

a) Politechnika Gdańska

Biuro Projektu Centrum Zaawansowanych Technologii POMORZE

Al. Zwycięstwa 27 Gdańsk –Wrzeszcz , pok nr 11

b) Politechnika Gdańska

meble dla projektu Laboratorium innowacyjnych Technologii Elektroenergetycznych i Integracji Odnawialnych Źródeł Energii (LINTE²)

Wydział Elektrotechniki i Automatyki

ul. Sobieskiego 7

I piętro, pokój nr 32

80-233 Gdańsk

IV.WARUNKI UDZIAŁU W POSTĘPOWANIU ORAZ OPIS SPOSOBU DOKONYWANIA OCENY SPEŁNIANIA TYCH WARUNKÓW

1.O udzielenie zamówienia mogą ubiegać się Wykonawcy, którzy spełniają warunki określone w art. 22 ust. 1 uPzp, dotyczące:

a) posiadania uprawnień do wykonywania określonej działalności lub czynności, jeżeli przepisy prawa nakładają obowiązek ich posiadania;



Działalność prowadzona na potrzeby wykonania przedmiotu zamówienia nie wymaga posiadania specjalnych uprawnień.

b) posiadania wiedzy i doświadczenia

Zamawiający nie wyznacza szczegółowego warunku w tym zakresie

c) dysponowania odpowiednim potencjałem technicznym oraz osobami zdolnymi do wykonania zamówienia

Zamawiający nie wyznacza szczegółowego warunku w tym zakresie

d) sytuacji ekonomicznej i finansowej

Zamawiający nie wyznacza szczegółowego warunku w tym zakresie

2.W postępowaniu mogą wziąć udział wykonawcy, którzy spełniają warunek dotyczący braku podstaw do wykluczenia z postępowania o udzielenie zamówienia publicznego w okolicznościach, o których mowa w art. 24 uPzp.

3.Wykonawca może polegać na wiedzy i doświadczeniu, potencjale technicznym, osobach zdolnych do wykonania zamówienia lub zdolnościach finansowych innych podmiotów, niezależnie od charakteru prawnego łączących go z nimi stosunków. Wykonawca w takiej sytuacji zobowiązany jest udowodnić Zamawiającemu, iż będzie dysponował zasobami niezbędnymi do realizacji zamówienia, w szczególności przedstawiając w tym celu pisemne zobowiązanie tych podmiotów do oddania mu do dyspozycji niezbędnych zasobów na okres korzystania z nich przy wykonaniu zamówienia.

4.Ocena spełnienia warunków udziału w postępowaniu dokonana zostanie na podstawie złożonych przez Wykonawcę oświadczeń i dokumentów, o których mowa w Rozdz. V niniejszej SIWZ, zgodnie z formułą **spełnia/nie spełnia**.

V.DOKUMENTY I OŚWIADCZENIA, JAKIE NALEŻY ZAŁĄCZYĆ DO SKŁADANEJ OFERTY

1.W celu wykazania spełnienia przez Wykonawcę warunków udziału w postępowaniu, o których mowa w rozdziale IV pkt 1 SIWZ należy złożyć:

a) Oświadczenie o spełnianiu warunków z art. 22 ust. 1 – załącznik nr 2 do SIWZ

2.W celu wykazania braku podstaw do wykluczenia Wykonawcy z postępowania o udzielenie zamówienia w okolicznościach, o których mowa w art. 24 ust. 1 uPzp należy złożyć:

a) oświadczenie o braku podstaw do wykluczenia (zał. 3 do SIWZ);

b) aktualny odpis z właściwego rejestru, jeżeli odrębne przepisy wymagają wpisu do rejestru, w celu wykazania braku podstaw do wykluczenia w oparciu o art. 24 ust. 1 pkt 2 uPzp, wystawiony nie wcześniej niż 6 miesięcy przed upływem terminu składania ofert, a w stosunku do osób fizycznych oświadczenie w zakresie art. 24 ust.1 pkt 2 uPzp;



3. Wykonawca powołujący się przy wykazywaniu spełniania warunków udziału w postępowaniu na potencjał innych podmiotów, które będą brały udział w realizacji części zamówienia, przedkłada także dokumenty dotyczące tego podmiotu w zakresie wymaganym dla wykonawcy w pkt. 2 a i b

4. Oświadczenia i dokumenty mogą być złożone w formie oryginału lub w formie kserokopii poświadczonych za zgodność z oryginałem przez osobę uprawnioną do reprezentowania Wykonawcy.

5. Jeżeli Wykonawca ma siedzibę lub miejsce zamieszkania poza terytorium Rzeczypospolitej Polskiej składa dokument lub dokumenty wystawione w kraju, w którym ma siedzibę lub miejsce zamieszkania, potwierdzające, że nie otwarto jego likwidacji ani nie ogłoszono upadłości – wystawione nie wcześniej niż 6 miesięcy przed terminem składania ofert.

POZOSTAŁE INFORMACJE NA TEMAT DOKUMENTÓW

1. Dokumenty mogą być złożone w formie oryginału lub kopii poświadczonych za zgodność z oryginałem przez Wykonawcę.

2. Dokumenty sporządzone w języku obcym należy złożyć wraz z tłumaczeniem na język polski, poświadczonym przez Wykonawcę.

3. Zamawiający nie dopuszcza elektronicznej formy dokumentów i oświadczeń składających się na ofertę.

4. Złożone wraz z ofertą dokumenty, po otwarciu ofert nie podlegają zwrotowi.

5. Wykonawcy mogą wspólnie ubiegać się o udzielenie zamówienia (art. 23 uPzp).

6. W przypadku Wykonawców wspólnie ubiegających się o udzielenie zamówienia (konsorcja, spółki cywilne):

a) Oświadczenia i dokumenty wymienione w rozdz. V pkt. 2 SIWZ winny być złożone przez każdego Wykonawcę.

b) Warunki udziału w postępowaniu określone w rozdz. IV 1 SIWZ Wykonawcy wspólnie ubiegający się o udzielenie zamówienia mogą spełniać łącznie.

c) Wykonawcy wspólnie ubiegający się o zamówienie winni ustanowić pełnomocnika do reprezentowania ich w postępowaniu albo reprezentowania w postępowaniu i zawarcia umowy w sprawie niniejszego zamówienia, stosownie do art. 23 ust. 2 uPzp.

d) Dokument pełnomocnictwa musi być załączony do oferty i zawierać w szczególności wskazanie: postępowania o zamówienie publiczne, którego dotyczy, Wykonawców ubiegających się wspólnie o udzielenie zamówienia, ustanowionego pełnomocnika oraz zakres jego mocowania.

e) Dokument pełnomocnictwa musi być podpisany w imieniu wszystkich Wykonawców ubiegających się wspólnie o udzielenie zamówienia przez osoby uprawnione do składania oświadczeń woli wymienione we właściwym rejestrze lub ewidencji działalności gospodarczej Wykonawcy.

f) Dokument pełnomocnictwa może zostać złożony w oryginale lub kopii poświadczonych za zgodność z oryginałem przez notariusza.

g) Jeżeli oferta Wykonawców wspólnie ubiegających się o udzielenie zamówienia zostanie wybrana, Zamawiający może żądać przed zawarciem umowy w sprawie zamówienia publicznego umowy regulującej współpracę tych Wykonawców.



- h) Podmioty występujące wspólnie ponoszą solidarną odpowiedzialność za niewykonanie lub nienależyte wykonanie zobowiązań.

VI. ZASADY SKŁADANIA OFERT WSPÓLNYCH PRZEZ WYKONAWCÓW

1. Zgodnie z art. 23 ustawy Pzp Wykonawcy mogą wspólnie ubiegać się o udzielenie zamówienia publicznego.
2. Wykonawcy wspólnie ubiegający się o udzielenie zamówienia ustanawiają pełnomocnika do reprezentowania Wykonawców w postępowaniu o udzielenie zamówienia publicznego albo reprezentowania w postępowaniu i zawarciu umowy w sprawie zamówienia publicznego.
3. Pełnomocnictwo musi wskazywać pełnomocnika i określać zakres pełnomocnictwa. W dokumencie tym powinni być wymienieni wszyscy Wykonawcy wspólnie ubiegający się o zamówienie. Upoważnieni przedstawiciele tych Wykonawców muszą się pod nim podpisać.
4. Oferta winna być podpisana przez każdego z Wykonawców występujących wspólnie lub upoważnionego przedstawiciela – pełnomocnika.
5. Dokument pełnomocnictwa musi być podpisany w imieniu wszystkich Wykonawców ubiegających się wspólnie o udzielenie zamówienia przez osoby uprawnione do składania oświadczeń woli wymienione we właściwym rejestrze lub ewidencji działalności gospodarczej Wykonawcy.
6. Dokument pełnomocnictwa musi zostać złożony z ofertą, musi być w oryginale lub kopii poświadczony za zgodność z oryginałem przez notariusza.
7. Podmioty występujące wspólnie ponoszą solidarną odpowiedzialność za niewykonanie lub nienależyte wykonanie zobowiązań.
8. W przypadku dokonania wyboru oferty Wykonawców występujących wspólnie, przed zawarciem umowy w sprawie zamówienia publicznego, Zamawiający może żądać przedłożenia umowy regulującej współpracę Wykonawców występujących wspólnie. Termin, na jaki została zawarta umowa nie może być krótszy od terminu określonego na wykonanie zamówienia wraz z okresem udzielonej gwarancji.

VII. INFORMACJA O SPOSOBIE POROZUMIEWANIA SIĘ ZAMAWIAJĄCEGO Z WYKONAWCAMI ORAZ UDZIELANIA WYJAŚNIENÍ DOTYCZĄCYCH TREŚCI SIWZ I SPOSOBIE PRZEKAZYWANIA OŚWIADCZEŃ ORAZ DOKUMENTÓW

1. Oświadczenia, wnioski, zawiadomienia oraz inne informacje mogą być przekazywane przez strony w formie pisemnej, za pomocą faksu oraz drogą elektroniczną. W wypadku porozumiewania się za pomocą faksu lub drogą elektroniczną, każda ze stron, na żądanie drugiej niezwłocznie potwierdza fakt otrzymania faksu lub e-mail'a.
2. Oświadczenia, wnioski, zawiadomienia, zapytania oraz inne informacje należy kierować na adres:

Politechnika Gdańska, Dział Zamówień Publicznych Politechniki
Gdańskiej, ul. G. Narutowicza 11/12, 80-233 Gdańsk



z dopiskiem na kopercie: PRZETARG NA DOSTAWĘ MEBLI,
ZP/491/055/D/10

lub faks: (058) 347 29 13.

lub na adres poczty elektronicznej markas@pg.gda.pl lub dzp@pg.gda.pl

3. W przypadku Wykonawców wspólnie ubiegających się o udzielenie zamówienia wszelka korespondencja prowadzona będzie wyłącznie z pełnomocnikiem.
4. Wykonawca może zwrócić się do Zamawiającego o wyjaśnienie treści SIWZ. Zamawiający jest obowiązany udzielić wyjaśnień niezwłocznie, jednak nie później niż na 2 dni przed upływem terminu składania ofert – pod warunkiem, że wniosek o wyjaśnienie treści SIWZ wpłynął do Zamawiającego nie później niż do końca dnia, w którym upływa połowa wyznaczonego terminu składania ofert.
5. Treść zapytań wraz z wyjaśnieniami zostanie przekazana Wykonawcom, którym Zamawiający przekazał SIWZ, bez ujawnienia źródła zapytania oraz zamieszczona na stronie internetowej, na której udostępniona jest SIWZ.
6. W uzasadnionych przypadkach Zamawiający może przed upływem terminu składania ofert, zmienić treść niniejszej SIWZ. Dokonaną zmianę SIWZ Zamawiający przekaze niezwłocznie wszystkim Wykonawcom, którym przekazano SIWZ oraz zamieści ją na stronie internetowej, na której udostępniona jest SIWZ.
7. Jeżeli w wyniku zmiany treści SIWZ nie prowadzącej do zmiany treści ogłoszenia o zamówieniu będzie niezbędny dodatkowy czas na wprowadzenie zmian w ofertach, Zamawiający przedłuży termin składania ofert i poinformuje o tym Wykonawców, którym przekazano SIWZ oraz zamieści tę informację na stronie internetowej, na której udostępniona jest SIWZ.
8. Zamawiający nie zamierza zwoływać zebrania Wykonawców w celu wyjaśnienia wątpliwości dotyczących treści specyfikacji istotnych warunków zamówienia.
9. Osobami uprawnionymi do bezpośredniego kontaktowania się z Wykonawcami są:
 - w sprawach technicznych – **Waldemar Sobczyński**
tel.: (58) 347-20-68
od poniedziałku do piątku w godz. 8:00 –15:00;
 - w sprawach proceduralnych – **Marcin Kasperowicz**
tel.: (58) 348-60-54 faks: (58) 347 29 13
od poniedziałku do piątku w godz. 8:00 –15:00.

VIII. INFORMACJA NA TEMAT WADIUM

1. Przystępując do postępowania Wykonawca zobowiązany jest wnieść wadium w wysokości : 380 PLN
2. Wadium wnosi się przed upływem terminu składania ofert w następujących formach (do wyboru przez Wykonawcę):



- a) w pieniądzu;
 - b) w poręczeniach bankowych lub poręczeniach spółdzielczej kasy oszczędnościowo-kredytowej, z tym że poręczenie kasy musi być poręczeniem pieniężnym;
 - c) w gwarancjach bankowych;
 - d) w gwarancjach ubezpieczeniowych;
 - e) w poręczeniach udzielanych przez podmioty, o których mowa w art. 6b ust. 5 pkt 2 ustawy z dnia 9 listopada 2000 r. o utworzeniu Polskiej Agencji Rozwoju Przedsiębiorczości (Dz. U. z 2007 r. Nr 42, poz. 275).
3. Wadium wnoszone w pieniądzu wpłacić należy przelewem na rachunek bankowy Zamawiającego: Bank Zachodni WBK S.A. IO/Gdańsk 41 1090 1098 0000 0000 0901 5569, z zaznaczeniem: „Wadium – przetarg na dostawę mebli – **ZP/ 491/ 055/D/10**”
4. W przypadku wnoszenia wadium przelewem liczy się moment wpływu środków na rachunek bankowy Zamawiającego.
 5. Wadium wniesione w pieniądzu Zamawiający przechowuje na rachunku bankowym.
 6. Wykonawca składa z ofertą potwierdzenie przelewu lub jego kserokopię potwierdzoną za zgodność z oryginałem.
 7. Wniesienie wadium w jednej z form określonych w pkt. 2 lit. b) do e) następuje poprzez doręczenie Zamawiającemu oryginału dokumentu przed upływem terminu składania ofert. Dokument ten należy złożyć za pokwitowaniem w kasie Kwestury Politechniki Gdańskiej – I piętro skrzydło B Gmachu Głównego w Gdańsku przy ul. G. Narutowicza 11/12 od poniedziałku do piątku w godzinach 9:00 do 13:00. Kopię pokwitowania wniesienia wadium należy załączyć do oferty.
 8. W przypadku wniesienia wadium w formie gwarancji bankowej lub ubezpieczeniowej, gwarancja ta musi być bezwarunkowa i nieodwołalna, płatna na każde wezwanie Zamawiającego oraz obejmować wszystkie przypadki powodujące utratę wadium przez Wykonawcę, określone w art. 46 ust. 4a i 5 uPzp. W przypadku poręczeń muszą one gwarantować płatność na każde wezwanie Zamawiającego oraz obejmować odpowiedzialność za wszystkie przypadki powodujące utratę wadium przez Wykonawcę. Gwarancje i poręczenia muszą obejmować okres związania ofertą określony w SIWZ. W przypadku, gdy nie będzie spełniony któregokolwiek ze wskazanych powyżej wymogów, Zamawiający uzna, że wadium nie zostało wniesione i wykluczy wykonawcę z udziału w postępowaniu.
 9. Wykonawca, którego oferta nie zostanie zabezpieczona wskazaną w pkt. 2 formą wadium zostanie wykluczony z postępowania.
 10. Wycofanie oferty przed upływem terminu składania ofert nie powoduje utraty wadium.
 11. Zamawiający dokona zwrotu wadium na zasadach określonych w art. 46 uPzp.
 12. Zamawiający zażąda ponownego wniesienia wadium przez Wykonawcę, któremu zwrócono wadium na podstawie art. 46 ust. 1 uPzp, jeżeli w wyniku



rozstrzygnięcia odwołania jego oferta została wybrana jako najkorzystniejsza. Wykonawca wnosi wówczas wadium w terminie określonym przez Zamawiającego.

IX. TERMIN ZWIĄZANIA OFERTA

1. Termin związania ofertą wynosi 30 dni. Bieg terminu związania ofertą rozpoczyna się wraz z upływem terminu składania ofert.
2. Wykonawca samodzielnie lub na wniosek Zamawiającego może przedłużyć termin związania ofertą, z tym, że Zamawiający może tylko raz, co najmniej na 3 dni przed upływem terminu związania ofertą, zwrócić się do Wykonawców o wyrażenie zgody na przedłużenie tego terminu, na zasadach określonych w art. 85 ust. 2 uPzp.

X. SPOSÓB PRZYGOTOWANIA OFERT

1. Oferta musi być przygotowana zgodnie z wymogami niniejszej SIWZ oraz uPzp. Treść oferty musi odpowiadać treści SIWZ.
2. Każdy z Wykonawców może złożyć tylko jedną ofertę
3. W postępowaniu należy złożyć niżej wymienione dokumenty.

L.p.	WYSZCZEGÓLNIENIE
1.	Formularz ofertowy - załącznik nr 1 do SIWZ
2.	Oświadczenie o spełnieniu warunków udziału w postępowaniu (art. 22 ust. 1 Ustawy Pzp) - załącznik nr 2 do SIWZ
3.	Oświadczenie o braku podstaw do wykluczenia z postępowania o udzielenie zamówienia publicznego (art. 24 ust.1 ustawy Prawo Zamówień Publicznych) - załącznik nr 3 do SIWZ
4.	Aktualny odpis z właściwego rejestru , jeżeli odrębne przepisy wymagają wpisu do rejestru, w celu wykazania braku podstaw do wykluczenia w oparciu o art. 24 ust. 1 pkt 2 ustawy Pzp, wystawiony nie wcześniej niż 6 miesięcy przed upływem terminu składania ofert, a w stosunku do osób fizycznych oświadczenie w zakresie art. 24 ust.1 pkt 2 ustawy Pzp;
5.	Opcjonalnie , jeśli występuje pełnomocnik, pełnomocnictwo dla osoby reprezentującej w niniejszym postępowaniu Wykonawcę lub kilku Wykonawców składających ofertę wspólną – zawierające zakres rzeczowy pełnomocnictwa
6.	Formularz rzeczowo-cenowy – załącznik nr 6 do SIWZ Zamawiający wymaga dołączenia do oferty atestów, sprawozdań z badań na dostarczone krzesła zgodnie z wyszczególnieniem zawartym w załączniku nr 5b do SIWZ ppkt 6.1.0 oraz 7.1.0, powyższe dokumenty winny być wydane (wystawione) przez podmioty uprawnione do kontroli jakości na potwierdzenie, że dostarczane produkty odpowiadają określonym normom lub specyfikacjom technicznym.
7.	Pozytywne atesty (świadectwa) z badań wytrzymałościowych krzeseł – dla krzeseł z poz. 12 i 13 formularza cenowego
8.	Atesty (zaświadczenia) o trudnopalności układu tapicerskiego – dla krzeseł z poz. 12 i 13 formularza cenowego



9.	Pozytywne sprawozdania z badań odporności tkanin obciowych na ścieranie – min. 40 000 cykli - dla krzeseł z poz. 12 i 13 formularza cenowego
10.	Opcjonalnie: pisemne zobowiązanie podmiotów do oddania do dyspozycji Wykonawcy niezbędnych zasobów na okres korzystania z nich przy wykonywaniu zamówienia. Dokument należy złożyć, jeżeli Wykonawca polega na doświadczeniu, potencjale technicznym, osobach zdolnych do wykonania zamówienia lub zdolnościach finansowych innych osób.
11.	Potwierdzenie wniesienia wadium (kopia przelewu lub pokwitowania)

- Oferta oraz pozostałe dokumenty, dla których Zamawiający określił wzory w formie załączników do niniejszej SIWZ, winny być sporządzone zgodnie z tymi wzorami, co do treści oraz opisu kolumn i wierszy.
- W formularzu „Oferta” należy wypisać części zamówienia, których wykonanie zostanie powierzone podwykonawcom.
- Oferta musi być sporządzona z zachowaniem formy pisemnej pod rygorem nieważności, trwałą i czytelną techniką oraz napisana w języku polskim.
- Zamawiający nie dopuszcza możliwości złożenia oferty w postaci elektronicznej.
- Wszystkie miejsca, w których Wykonawca naniósł zmiany winny być parafowane przez osobę podpisującą ofertę wraz z datą naniesienia zmiany.
- Każdy dokument składający się na ofertę musi być czytelny.
- Oferta musi być podpisana przez Wykonawcę. Zamawiający wymaga, aby ofertę podpisano zgodnie z zasadami reprezentacji wskazanymi we właściwym rejestrze lub ewidencji działalności gospodarczej. Zaleca się, aby osoby fizyczne prowadzące działalność gospodarczą, wraz z ofertą złożyły aktualne zaświadczenia o wpisie do ewidencji działalności gospodarczej. Jeżeli osoba podpisująca ofertę działa na podstawie pełnomocnictwa, to musi ono w swej treści wyraźnie wskazywać uprawnienie do podpisania oferty.
- Wykonawcy wspólnie ubiegający się o udzielenie zamówienia, w formularzu „Oferta”, jak i w innych dokumentach powołujących się na „Wykonawcę”, w miejscu np. nazwa i adres Wykonawcy, wpisują dane dotyczące wszystkich wykonawców, a nie ich pełnomocnika.
- Dokumenty składające się na ofertę – inne niż pełnomocnictwa - mogą być złożone w oryginale lub kserokopii potwierdzonej za zgodność z oryginałem przez Wykonawcę.
- Każdy dokument składający się na ofertę sporządzony w innym języku, niż język polski winien być złożony wraz z tłumaczeniem na język polski. W razie wątpliwości uznaje się, iż wersja polskojęzyczna jest wersją wiążącą.
- Zaleca się, aby strony oferty były trwale ze sobą połączone i kolejno ponumerowane.
- W przypadku, gdyby oferta, oświadczenia lub dokumenty zawierały informacje, stanowiące tajemnicę przedsiębiorstwa w rozumieniu przepisów o zwalczaniu nieuczciwej konkurencji, Wykonawca winien, nie później niż w terminie składania ofert, w sposób nie budzący wątpliwości zastrzec, które informacje stanowią tajemnicę przedsiębiorstwa oraz że nie mogą być one udostępniane.
- Nie mogą stanowić tajemnicy przedsiębiorstwa informacje podawane do wiadomości podczas otwarcia ofert, tj. informacje dotyczące ceny, terminu



- wykonania zamówienia, okresu gwarancji i warunków płatności zawartych w ofercie.
17. Stosowne zastrzeżenie Wykonawca winien złożyć na formularzu ofertowym. W przeciwnym razie cała oferta zostanie ujawniona. Zamawiający zaleca, aby informacje zastrzeżone jako tajemnica przedsiębiorstwa były złożone przez Wykonawcę w osobnej wewnętrznej kopercie, z oznaczeniem „Tajemnica przedsiębiorstwa” lub zostały spięte (zszyte) oddzielnie od pozostałych, jawnych elementów oferty.
 18. W przypadku, gdy Wykonawca zastrzeże w ofercie informacje, które nie stanowią tajemnicy przedsiębiorstwa lub są jawne na podstawie przepisów uPzp lub odrębnych przepisów, Zamawiający bez zgody Wykonawcy odtajni odpowiednie informacje (zgodnie z wyrokiem Sądu Najwyższego z dnia 20.10.2005 r. sygn. III CZP 74/05).
 19. Ofertę należy złożyć w dwóch (jedno w drugim) nieprzejrzyistych, zamkniętych opakowaniach, uniemożliwiających odczytanie zawartości bez ich uszkodzenia. Zewnętrzne opakowanie winno być zaadresowane:

**Politechnika Gdańska
Dział Zamówień Publicznych
ul. G. Narutowicza 11/12
80-233 Gdańsk**

i opisane:

**Oferta na dostawę mebli
nr postępowania ZP/491/055/D/10
Nie otwierać przed dniem 18.11.2010 godz. 12:30.**

Wewnętrzne opakowanie winno być opatrzone dokładnym adresem Wykonawcy, w celu umożliwienia odesłania oferty bez jej otwierania, w przypadku złożenia oferty po terminie.

20. Przed upływem terminu składania ofert, Wykonawca może wprowadzić zmiany do złożonej oferty lub ją wycofać. Zarówno zmiana, jak i wycofanie oferty winny być doręczone Zamawiającemu na piśmie pod rygorem nieważności przed upływem terminu składania ofert. Oświadczenie o wprowadzeniu zmian lub wycofaniu oferty winno być opakowane i oznaczone tak, jak oferta, a opakowanie winno zawierać dodatkowe oznaczenie wyrazem, odpowiednio: „ZMIANA” lub „WYCOFANIE”.
21. Zamawiający poprawi w tekstach ofert oczywiste omyłki pisarskie, oczywiste omyłki rachunkowe z uwzględnieniem konsekwencji rachunkowych dokonanych poprawek oraz inne omyłki, polegające na niezgodności oferty z SIWZ, nie powodujące istotnych zmian w treści oferty – niezwłocznie zawiadamiając o tym Wykonawcę, którego oferta została poprawiona. Przez omyłkę rachunkową Zamawiający rozumieć będzie każdy wadliwy wynik działania matematycznego (rachunkowego) przy założeniu, że składniki działania są prawidłowe.

XI.MIEJSCE, TERMIN SKŁADANIA I OTWARCIA OFERT

*Przedsięwzięcie współfinansowane przez Unię Europejską ze środków Europejskiego Funduszu
Rozwoju Regionalnego*



1. Oferty należy składać w siedzibie Zamawiającego: Politechnika Gdańska Dział Zamówień Publicznych, skrzydło B Gmachu Głównego PG pokój nr 213, ul. Narutowicza 11/12, 80-233 Gdańsk, lub przesłać pocztą na adres jak wyżej.
2. Oferty można składać w dniach od poniedziałku do piątku w godz. od 8:30 do 15:00.
3. O terminie złożenia oferty decyduje termin jej faktycznego złożenia w miejscu wyznaczonym w pkt. 1, a nie termin wysłania listem poleconym lub złożenia zlecenia dostarczenia oferty pocztą kurierską.
4. Termin składania ofert upływa **w dniu 18.11.2010 o godz. 12:00.**
5. W przypadku otrzymania oferty po terminie określonym w pkt. 3 Zamawiający niezwłocznie zawiadomi Wykonawcę o złożeniu oferty po terminie określonym w pkt. 3 i zwróci ofertę bez otwierania po upływie terminu przewidzianego na wniesienie odwołania.

6. Otwarcie ofert nastąpi **w dniu 18.11.2010 o godz. 12:30** w siedzibie Zamawiającego:

Politechnika Gdańska Dział Zamówień Publicznych,
ul. G. Narutowicza 11/12, 80-233 Gdańsk,
skrzydło B Gmachu Głównego PG pokój nr 213

7. Otwarcie ofert jest jawne. Wykonawcy mogą uczestniczyć w publicznej sesji otwarcia ofert.
8. Bezpośrednio przed otwarciem ofert Zamawiający poda kwotę, jaką zamierza przeznaczyć na sfinansowanie zamówienia. W trakcie otwarcia ofert Zamawiający odczyta nazwę (firmę) oraz adres Wykonawcy, którego oferta jest otwierana oraz informacje dotyczące ceny oferty, terminu wykonania zamówienia, okresu gwarancji i warunków płatności zawartych w ofercie.
9. W przypadku nieobecności Wykonawcy przy otwieraniu ofert, Zamawiający prześle informacje z otwarcia ofert, na wniosek Wykonawcy.

XII. OPIS SPOSOBU OBLICZANIA CENY OFERTY

1. Przy obliczaniu ceny oferty Wykonawca zobowiązany jest uwzględnić wszystkie wymogi, o których mowa w niniejszej SIWZ, ująć wszystkie koszty niezbędne do prawidłowego i pełnego wykonania przedmiotu zamówienia, w tym również koszty transportu do siedziby zamawiającego wraz z rozładunkiem i wniesieniem mebli do pomieszczeń oraz koszty montażu mebli w siedzibie zamawiającego.
2. Cenę oferty należy określić w wartości brutto (z podatkiem VAT), w PLN, z dokładnością do dwóch miejsc po przecinku.
3. Ceną oferty jest cena brutto obejmująca całość przedmiotu zamówienia. Obliczoną sumę wartości brutto (pozycja „**Razem wartość brutto**”) z formularza rzeczowo – cenowego zamówienia należy przenieść do formularza



- ofertowego – **zał. nr 1 do SIWZ**. Ceną oferty jest cena podana w **formularzu ofertowym**. Cena oferty musi być podana cyframi i słownie.
4. Cena oferty będzie obowiązywała przez cały okres związania ofertą, nie będzie podlegała negocjacjom i będzie wiążąca dla stron umowy.
 5. Cena podana przez Wykonawcę w ofercie nie będzie zmieniana w trakcie realizacji zamówienia i nie będzie podlegała waloryzacji.
 6. Wszelkie rozliczenia, pomiędzy Zamawiającym a Wykonawcą, będą prowadzone w PLN.
 7. W przypadku Wykonawców wspólnie ubiegających się o udzielenie zamówienia, rozliczenia będą dokonywane wyłącznie z pełnomocnikiem.

XIII.KRYTERIA OCENY OFERT I WYBÓR NAJKORZYSTNIEJSZEJ OFERTY

1. Oceny ofert dokonywać będą członkowie komisji przetargowej.
2. Ocenie podlegać będą wyłącznie oferty nie podlegające odrzuceniu.
3. Przy dokonywaniu wyboru najkorzystniejszej oferty zastosowane zostanie następujące kryterium oceny ofert: **cena - 100 %**.
4. Za najkorzystniejszą ofertę, zostanie uznana oferta z najniższą ceną, spełniająca wymagania SIWZ oraz ustawy Pzp.
5. Najkorzystniejsza oferta otrzyma maksymalną liczbę punktów (100). Ocena punktowa pozostałych ofert zostanie dokonana wg wzoru:

$$P_c = \frac{C_n}{C_b} * 100$$

gdzie:	P_c	– otrzymane punkty za cenę
	C_n	– najniższa cena wśród złożonych (ważnych) ofert
	C_b	– cena oferty badanej

Obliczenia dokonywane będą przez Zamawiającego z dokładnością do dwóch miejsc po przecinku.

6. Zamawiający udzieli zamówienia Wykonawcy, którego oferta odpowiada wszystkim wymaganiom przedstawionym w ustawie Prawo zamówień publicznych oraz SIWZ i zaoferuje najniższą cenę.
7. W przypadku gdy zostaną złożone dwie lub więcej ofert z taką samą ceną, Zamawiający wezwie Wykonawców, którzy złożyli te oferty, do złożenia w terminie określonym przez Zamawiającego ofert dodatkowych. Wykonawcy składając oferty dodatkowe nie mogą zaoferować cen wyższych niż zaoferowane we wcześniej złożonych ofertach.
8. W przypadku złożenia oferty, której wybór prowadziłby do powstania obowiązku podatkowego Zamawiającego zgodnie z przepisami o podatku od towarów i usług w zakresie dotyczącym wewnątrzspółnotowego nabycia towarów, Zamawiający w



celu oceny takiej oferty doliczy do przedstawionej w niej ceny podatek od towarów i usług, który miałby obowiązek wpłacić zgodnie z obowiązującymi przepisami.

9.O wyborze najkorzystniejszej oferty Zamawiający powiadomi wszystkich Wykonawców, którzy ubiegali się o udzielenie zamówienia zgodnie z art. 92 ustawy Prawo Zamówień Publicznych.

XIV.INFORMACJE O FORMALNOŚCIACH, JAKIE POWINNY ZOSTAĆ DOPEŁNIONE PO WYBORZE OFERTY W CELU ZAWARCIA UMOWY

1. Zamawiający udzieli zamówienia Wykonawcy, który nie podlega wykluczeniu z postępowania o zamówienie publiczne, którego oferta nie została odrzucona z postępowania oraz została wybrana jako najkorzystniejsza w wyniku oceny zgodnie z zasadami określonymi w rozdz. XIII SIWZ.
2. Zamawiający zawrze umowę w sprawie zamówienia publicznego w terminie nie krótszym niż 5 dni od dnia przekazania zawiadomienia o wyborze oferty, z zastrzeżeniem art. 94 ust. 1, 2 i 3 uPzp.

XV.ZABEZPIECZENIE NALEŻYTEGO WYKONANIA UMOWY

Zamawiający nie wymaga wniesienia zabezpieczenia należytego wykonania umowy.

XVI.UNIEWAŻNIENIE POSTĘPOWANIA

- 1.Zamawiający unieważni postępowanie jedynie w przypadkach określonych w art. 93 ust. 1 uPzp.
- 2.O unieważnieniu postępowania o udzielenie zamówienia Zamawiający zawiadomi równocześnie wszystkich Wykonawców na zasadach określonych w art. 93 ust. 3 uPzp.

XVII.INFORMACJE OGÓLNE

- 1.Koszty związane z przygotowaniem, złożeniem oferty i udziałem w postępowaniu ponosi Wykonawca.
2. Wykonawca winien zapoznać się z całością niniejszej SIWZ.
3. Wszystkie załączniki stanowią integralną część SIWZ.
4. Zamawiający nie przewiduje zawarcia umowy ramowej.

XVIII. POUCZENIE O ŚRODKACH OCHRONY PRAWNEJ PRZYSŁUGUJĄCYCH WYKONAWCY

Wykonawcy, a także innemu podmiotowi, jeżeli ma lub miał interes w uzyskaniu danego zamówienia oraz poniósł lub może ponieść szkodę w wyniku naruszenia przez Zamawiającego przepisów uPzp, przysługują środki ochrony prawnej przewidziane w Dziale VI tej ustawy.



XIX. ZAŁĄCZNIKI DO SIWZ

- załącznik nr 1 – formularz ofertowy
- załącznik nr 2 – oświadczenie o spełnianiu warunków udziału w postępowaniu
- załącznik nr 3 – oświadczenie o braku podstaw do wykluczenia
- załącznik nr 4 – wzór umowy
- załącznik nr 5a – wykaz mebli i opis do biura projektu CNPG
- załącznik nr 5b – wykaz mebli na potrzeby projektu Laboratorium innowacyjnych Technologii Elektroenergetycznych i Integracji Odnawialnych Źródeł Energii (LINTE²)
- załącznik nr 6 – formularz rzeczowo - cenowy

Załącznik nr 1 do SIWZ

(nazwa i adres wykonawcy)

FORMULARZ OFERTOWY

Zamawiający:
Politechnika Gdańska
ul. Narutowicza 11/12
80-233 Gdańsk

Nawiązując do ogłoszenia dotyczącego postępowania o udzielenie zamówienia publicznego prowadzonego w trybie przetargu nieograniczonego poniżej 193 000 euro na dostawę mebli biurowych wraz z montażem na potrzeby Biura Projektu Centrum Nanotechnologii Politechniki Gdańskiej w ramach projektu Centrum Nanotechnologii

*Przedsięwzięcie współfinansowane przez Unię Europejską ze środków Europejskiego Funduszu
Rozwoju Regionalnego*



Politechniki Gdańskiej oraz mebli biurowych na potrzeby projektu Laboratorium innowacyjnych Technologii Elektroenergetycznych i Integracji Odnawialnych Źródeł Energii (LINTE²)

My niżej podpisani:

1. Imię:.....nazwisko:.....

2. Imię:.....nazwisko:.....

występujący w imieniu i na rzecz:

Pełna nazwa firmy:
Adres firmy:

REGON nr :	NIP nr:
Nr telefonu:	Nr fax:
Nazwa banku:	Nr rachunku bankowego:

Oferujemy realizację powyższego przedmiotu zamówienia, zgodnie z zapisami SIWZ:

za cenę brutto:zł (słownie złotych:) łącznie z podatkiem VAT.

zgodnie z formularzem cenowym stanowiącym integralną część oferty

2. **Oświadczamy**, że realizację przedmiotu zamówienia wykonamy zgodnie z opisem zawartym w SIWZ.

3. **Oświadczamy**, że w cenie oferty uwzględniliśmy wszystkie elementy cenotwórcze wynikające z zakresu i sposobu realizacji przedmiotu zamówienia.

4. **Oświadczamy**, że wykonamy zamówienie w ciągu 18 dni od dnia zawarcia umowy.

5. **Oświadczamy**, że udzielamy – 24 miesięcznej gwarancji na zaoferowany przedmiot zamówienia a w przypadku ponośnika pneumatycznego w krzesłach obrotowych 48 msc.



6. **Oświadczamy**, że zapoznaliśmy się ze specyfikacją, nie wnosimy do jej treści zastrzeżeń i uznajemy się za związanych określonymi w niej postanowieniami i zasadami postępowania.

7. **Oświadczamy**, że zapoznaliśmy się z postanowieniami umowy, która stanowi załącznik nr 4 do specyfikacji. Nie wnosimy do jej treści zastrzeżeń. Zobowiązujemy się w przypadku wyboru naszej oferty do zawarcia umowy na określonych w niej warunkach, w miejscu i terminie wyznaczonym przez Zamawiającego.

8. **Uważamy** się za związanych niniejszą ofertą na czas wskazany w specyfikacji, czyli przez okres 30 dni od upływu terminu składania ofert.

9. **Zamówienie** zrealizujemy przy udziale **podwykonawców**, którzy będą realizować wymienione części zamówienia

10. **Akceptujemy** warunki płatności określone we wzorze umowy.

11. **Oświadczamy**, iż tajemnicę przedsiębiorstwa w rozumieniu przepisów o zwalczaniu nieuczciwej konkurencji, które nie mogą być udostępnione stanowią informacje zawarte w ofercie na stronach nr:

.....

12. **Załącznikami** do niniejszej oferty, stanowiącymi jej integralną część są:

- 1)
- 2)
- 3)
- 4)
- 5)
- 6)
- 7)
- 8)
- 9)

....., dn.

.....
(podpis i pieczęć wykonawcy)



NARODOWA
STRATEGIA SPÓJNOŚCI

UNIA EUROPEJSKA
EUROPEJSKI FUNDUSZ
ROZWOJU REGIONALNEGO



Załącznik nr 2 do SIWZ

OŚWIADCZENIE

o spełnianiu warunków udziału w postępowaniu
(art. 22 ust. 1 ustawy Prawo zamówień publicznych)

Składając ofertę w postępowaniu o udzielenie zamówienia publicznego prowadzonego w trybie przetargu nieograniczonego poniżej 193 000 Euro na dostawę mebli biurowych wraz z montażem na potrzeby Biura Projektu Centrum Nanotechnologii Politechniki Gdańskiej w ramach projektu Centrum Nanotechnologii Politechniki Gdańskiej oraz mebli biurowych na potrzeby projektu Laboratorium innowacyjnych Technologii Elektroenergetycznych i Integracji Odnawialnych Źródeł Energii (LINTE²)

oświadczamy, że spełniamy warunki dotyczące:

*Przedsięwzięcie współfinansowane przez Unię Europejską ze środków Europejskiego Funduszu
Rozwoju Regionalnego*



- 1) posiadania uprawnień do wykonywania określonej działalności lub czynności, jeżeli przepisy prawa nakładają obowiązek ich posiadania;
- 2) posiadania wiedzy i doświadczenia;
- 3) dysponowania odpowiednim potencjałem technicznym oraz osobami zdolnymi do wykonania zamówienia
- 4) sytuacji ekonomicznej i finansowej

....., dn.

.....
(podpis i pieczęć wykonawcy)

Załącznik nr 3 do SIWZ

OŚWIADCZENIE

o braku podstaw do wykluczenia z postępowania o udzielenie zamówienia publicznego
(art. 24 ust.1 ustawy Prawo Zamówień Publicznych)

Składając ofertę w postępowaniu o udzielenie zamówienia publicznego prowadzonego w trybie przetargu nieograniczonego poniżej 193 000 Euro na dostawę mebli biurowych wraz z montażem na potrzeby Biura Projektu Centrum Nanotechnologii Politechniki Gdańskiej w ramach projektu Centrum Nanotechnologii Politechniki Gdańskiej oraz mebli biurowych na potrzeby projektu Laboratorium innowacyjnych Technologii Elektroenergetycznych i Integracji Odnawialnych Źródeł Energii (LINTE²)

Oświadczamy, że:

*Przedsięwzięcie współfinansowane przez Unię Europejską ze środków Europejskiego Funduszu
Rozwoju Regionalnego*



nie ma podstaw do wykluczenia nas z postępowania o udzielenie zamówienia publicznego na podstawie przesłanek, o których mowa w art. 24 ust. 1 ustawy Prawo zamówień publicznych

....., dn.

.....
(podpis i pieczęć wykonawcy)

Załącznik nr 4 do SIWZ

Wzór Umowy

do ZP 491/055/D/10

na dostawę mebli biurowych wraz z montażem na potrzeby Biura Projektu Centrum Nanotechnologii Politechniki Gdańskiej w ramach projektu Centrum Nanotechnologii Politechniki Gdańskiej oraz mebli biurowych na potrzeby projektu Laboratorium innowacyjnych Technologii Elektroenergetycznych i Integracji Odnawialnych Źródeł Energii (LINTE[^]).

zawarta w dniu 2010 roku w Gdańsku

pomiędzy:

Politechniką Gdańską ul. G. Narutowicza 11/12 , 80-233 Gdańsk,

zwaną dalej „Zamawiającym”

reprezentowaną przez:

1. Kanclerza Politechniki Gdańskiej

mgr inż. Marka Tłoka

*Przedsięwzięcie współfinansowane przez Unię Europejską ze środków Europejskiego Funduszu
Rozwoju Regionalnego*



działającymi na podstawie upoważnienia udzielonego przez Rektora Politechniki Gdańskiej

oraz

.....
z siedzibą w zarejestrowanym w nr rej.

....., nr NIP

reprezentowanym przez :

1.....

2.....

zwanym dalej „ Wykonawcą ”

który został wyłoniony w postępowaniu o udzielenie zamówienia publicznego, prowadzonym w trybie przetargu nieograniczonego poniżej 193 000 Euro na podstawie ustawy z dnia 29 stycznia 2004 r. Prawo zamówień publicznych (j.t. Dz. U. z 2010 r. Nr 113, poz. 759 z późn. zm), zwaną dalej ustawą „Pzp”.

§ 1

PRZEDMIOT UMOWY

1. Przedmiotem umowy jest dostawa mebli dla jednostek organizacyjnych Politechniki Gdańskiej w ilościach i asortymencie wykazanym w załączniku nr 1 do umowy oraz wg szczegółowego opisu i rysunków zawartych w załącznikach 2/1 i 2/2 do umowy (CPV 39111100 - 4, CPV 39130000 – 2, CPV 39131000 –9).

2. Dostarczone meble muszą być nowe, wykonane z fabrycznie nowych, bezpiecznych materiałów i nie mogą być przedmiotem praw osób trzecich.

3. Przedmiot umowy obejmuje dostawę mebli i ich montaż w w siedzibie Zamawiającego, w następujących jednostkach organizacyjnych:

Politechnika Gdańska

Biuro Projektu Centrum Nanotechnologii Politechniki Gdańskiej

Al. Zwycięstwa 27 Gdańsk –Wrzeszcz Pok. 11.

Meble na potrzeby projektu Laboratorium innowacyjnych Technologii Elektroenergetycznych i Integracji Odnawialnych Źródeł Energii (LINTE²):

Politechnika Gdańska

Wydział Elektrotechniki i Automatyki

ul. Sobieskiego 7

I piętro, pokój nr 32

80-233 Gdańsk



4. Wymiary mebli podane na rysunkach są przybliżone w związku z tym Wykonawca zobowiązany będzie przed przystąpieniem do realizacji zamówienia wykonać dokładne obmiary mebli w miejscach, w których mają być zamontowane.

§ 2

WARUNKI REALIZACJI

1. Wykonawca dostarczy Zamawiającemu meble, które zaproponował w złożonej ofercie i które spełniają wymogi SIWZ.
2. Meble winny być dostarczone do jednostek organizacyjnych wymienionych § 1 pkt 3 a ich montaż nie może przekroczyć 3 dni roboczych w danej jednostce organizacyjnej.
3. Wykonawca zobowiązany jest zawiadomić Zamawiającego o gotowości do dostawy i montażu mebli na co najmniej 48 godzin przed dostawą.
4. Odbioru ilościowego i jakościowego mebli protokołem odbioru dokona upoważniony pracownik Zamawiającego – Waldemar Sobczyński, tel. (0-58) 347-20-68.
5. Jeżeli w trakcie odbioru stwierdzone zostaną wady jakościowe mebli, Wykonawca zobowiązany będzie do wymiany wadliwych mebli na nowe, wolne od wad lub usunięcia wad w drodze naprawy, w zależności od wyboru Zamawiającego, w terminie uzgodnionym w protokole zdawczo-odbiorczym przez obie strony, przy czym termin ten nie może być dłuższy niż 5 dni roboczych. W przypadku stwierdzenia braków ilościowych w dostawie, Wykonawca jest zobowiązany do ich uzupełnienia w terminie uzgodnionym protokolarnie przez strony, nie dłuższym niż 5 dni roboczych. Ww. przypadkach terminem odbioru przedmiotu umowy jest dzień uzupełnienia braków i usunięcia wad.
6. Dostawy winny być realizowane w godzinach od 8.00 do 15.00 w dniach pracy Zamawiającego.

§ 3

WARUNKI GWARANCJI

1. Wykonawca udzieli na dostarczony przedmiot zamówienia gwarancji jakości na okres 24 miesiące a na podnośnik pneumatyczny w krzesłach obrotowych 48 miesięcy . Okres gwarancji liczony jest od daty podpisania protokołu zdawczo-odbiorczego.
2. Wszelkie koszty związane z wykonaniem obowiązków gwarancyjnych ponosi Wykonawca.
3. W przypadku wystąpienia konieczności naprawy mebli w siedzibie Wykonawcy, ryzyko ich uszkodzenia lub utraty ponosi Wykonawca.
4. W okresie gwarancyjnym Wykonawca zobowiązany jest przystąpić do usunięcia wad jakościowych przedmiotu zamówienia w ciągu 3 dni roboczych od zgłoszenia wady przez Zamawiającego.
5. Strony ustalają, iż czas usunięcia wad w ramach gwarancji nie będzie przekraczał 5 dni roboczych.
6. W ramach udzielonej gwarancji Zamawiający zastrzega sobie prawo żądania wymiany mebli na nowe, gdy po 3 naprawach gwarancyjnych – niezależnie od tego, czy będą dotyczyły tej samej czy różnych wad, meble nadal będą wykazywały wady. W takim przypadku Wykonawca dokona wymiany w terminie 5 dni roboczych od daty zgłoszenia takiego żądania przez Zamawiającego.



§ 4 CENA UMOWNA

1. Zamawiający zapłaci Wykonawcy za wykonanie przedmiotu umowy określonego w §1:
cenę brutto zł słownie.....).
2. Cena podana w ust.1 jest zgodna ze złożoną ofertą w i obejmuje wszystkie elementy cenotwórcze, wynikające z zakresu i sposobu realizacji przedmiotu umowy i które zostały określone w SIWZ.

§ 5 FINANSOWANIE

1. Zamawiający zabezpieczy sfinansowanie przedmiotu umowy.
2. Podstawą do wystawienia przez Wykonawcę faktury VAT za zrealizowanie dostawy mebli będzie protokół ich odbioru podpisany przez osobę upoważnioną przez Zamawiającego.
3. Zapłata należności za fakturę VAT będzie płatna przelewem w ciągu 14 dni od daty otrzymania faktury, na konto Wykonawcy wymienione na fakturze, z zastrzeżeniem, iż w przypadku złożenia reklamacji przez Zamawiającego termin zapłaty faktury obejmującej reklamowany towar, ulega wydłużeniu o okres rozpatrywania reklamacji, a w razie jej zasadności także o okres biegnący dalej do dnia dostawy towaru wolnego od wad. Wykonawca winien wystawić wówczas fakturę korygującą.
4. Za dzień zapłaty uważać się będzie dzień obciążenia rachunku Zamawiającego.
5. Faktury VAT należy wystawić na jednostki organizacyjne wymienione w § 1 ust 3 umowy wg poniższego wzoru:

Politechnika Gdańska
Nazwa jednostki organizacyjnej
ul. G.Narutowicza 11/12
80-233 Gdańsk

6. Ceny jednostkowe netto oraz ich nazwy na fakturze VAT winny być zgodne z nazwami i cenami z formularza rzeczowo-cenowego (**załącznik nr 1 do umowy**)
7. W razie zwłoki w płatności, Wykonawca może żądać zapłaty ustawowych odsetek, które będą liczone od dnia następnego po upływie terminu płatności do dnia zapłaty włącznie.

§ 6 TERMIN REALIZACJI

Termin realizacji umowy: 18 dni od dnia zawarcia umowy to jest do

§ 7 KARY UMOWNE

1. Wykonawca zapłaci Zamawiającemu kary umowne z następujących tytułów:
 - a) za opóźnienie w dostawie części lub całości przedmiotu umowy - w wysokości 100,00 PLN, za każdy dzień opóźnienia, liczony od następnego dnia, w którym miała nastąpić dostawa.
 - b) za opóźnienie w wykonaniu zobowiązań z tytułu gwarancji – w wysokości 100,00 PLN za każdy dzień opóźnienia, liczony od następnego dnia, w którym miała być zakończona naprawa bądź nastąpić wymiana,



- c) za opóźnienie w montażu mebli w jednostkach organizacyjnych - w wysokości 50,00 PLN, za każdy dzień zwłoki, liczony od następnego dnia, w którym miał być zakończony montaż,
 - d) za odstąpienie od umowy z przyczyn leżących po stronie Wykonawcy w wysokości 10% ceny określonej w § 4 ust. 1 umowy.
2. Wykonawca będzie uprawniony do naliczenia i żądania od Zamawiającego kary umownej w wysokości 5% ceny określonej w § 4 ust. 1 umowy w przypadku odstąpienia od umowy z winy Zamawiającego, z zastrzeżeniem § 9 ust. 1 umowy.
3. Wykonawca nie ponosi odpowiedzialności za opóźnienia lub nie dojście do skutku dostawy jeżeli jest to wywołane "siłą wyższą".
4. Zamawiający będzie uprawniony do dochodzenia odszkodowania przenoszącego wysokość zastrzeżonej kary umownej, jeżeli kara umowna nie pokryje w całości poniesionej szkody, jak również gdy szkoda powstanie z innego tytułu, na zasadach określonych w Kodeksie Cywilnym.
5. Wykonawca wyraża zgodę na potrącenie naliczonych kar umownych z przysługującej mu ceny umownej, określonej w § 4 ust. 1 umowy.

§ 8

WŁAŚCIWOŚCI SĄDU

Ewentualne spory, mogące powstać w trakcie realizacji niniejszej umowy, rozstrzygać będzie sąd właściwy dla siedziby Zamawiającego wg prawa polskiego.

§ 9

ODSTĄPIENIE OD UMOWY / ROZWIĄZANIE UMOWY

1. Zamawiający może odstąpić od umowy bez konsekwencji, określonych w § 7 ust. 2 umowy w razie zaistnienia istotnej zmiany okoliczności powodującej, że wykonanie umowy nie leży w interesie publicznym, czego nie można było przewidzieć w chwili zawarcia umowy w terminie 30 dni od powzięcia wiadomości o tych okolicznościach, zgodnie z art. 145 ustawy Pzp.
2. Zamawiającemu przysługuje prawo rozwiązania umowy w trybie natychmiastowym w drodze pisemnego oświadczenia, w przypadku rażącego naruszenia przez Wykonawcę jej postanowień, oraz gdy Wykonawca został postawiony w stan likwidacji lub został złożony wniosek o wszczęcie postępowania o ogłoszenie upadłości.
3. Odstąpienie od umowy i rozwiązanie umowy w trybie natychmiastowym wymaga zachowania formy pisemnej z podaniem uzasadnienia, pod rygorem nieważności.

§ 10

POSTANOWIENIA KOŃCOWE

1. Zmiana postanowień zawartej umowy w stosunku do treści oferty, na podstawie której dokonano wyboru Wykonawcy, może nastąpić tylko w trybie przewidzianym w art. 144 ust. 1 ustawy Pzp.
2. Wszelkie uzupełnienia w treści umowy wymagają formy pisemnej pod rygorem nieważności.
3. Zamawiający nie dopuszcza możliwości cesji wierzytelności wynikających z niniejszej umowy na osoby trzecie bez jego zgody.
4. Oferta Wykonawcy oraz SIWZ są integralną częścią umowy.



5.W sprawach nieuregulowanych postanowieniami niniejszej umowy będą miały zastosowanie przepisy ustawy z dnia 29 stycznia 2004 r. Prawo zamówień publicznych (j.t. Dz. U. z 2010 r. Nr 113, poz. 759 z późn. zm) oraz kodeksu cywilnego.

6.Umowa sporządzona została w dwóch jednobrzmiących egzemplarzach z przeznaczeniem po jednym dla każdej ze stron.

Załączniki do umowy:

1. Formularz rzeczowo - cenowy złożony z ofertą

2/1 Wykaz mebli na potrzeby Biura Projektu Centrum Nanotechnologii Politechniki Gdańskiej wraz z szczegółowym opisem i rysunkami

2/2 Wykaz mebli na potrzeby projektu Laboratorium innowacyjnych Technologii Elektroenergetycznych i Integracji Odnawialnych Źródeł Energii (LINTE[^]) wraz z szczegółowym opisem i rysunkami

Zamawiający:

Wykonawca:

Załącznik nr 5a do SIWZ

Wykaz mebli i opis dla biura projektu Centrum Nanotechnologii Politechniki Gdańskiej

1. Biurko 139x60x75 cm rys. 1 1 szt.

.....

2. Kontener z szufladami na kółkach rys.2 1 szt.

.....

Opis wykonania mebli. Meble dla Biura Projektu Centrum Nanotechnologii Politechniki Gdańskiej są doróbką do istniejących już mebli, które będą ustawione w tych samych pomieszczeniach. Dlatego też Zamawiający bezwzględnie wymaga aby zamawiane meble były pod każdym względem w pełni kompatybilne z istniejącymi. Meble wykonane z płyty wiórowej melaminowanej gr. 18 mm. Błat biurka – grubość 25 mm. Zarówno kolor płyty, struktura (mikro pory) jak i rysunek usłojenia formatek (błatów, szuflad itp.) musi być zgodna z istniejącymi meblami – kolor Orzech D4835. Wszelkie wzajemne połączenia płytowe muszą być wykonane za pomocą kołków drewnianych d = 8 mm w rozstawie co najmniej 96 mm z użyciem kleju typu wikol lub równoważnego. Nie dopuszcza się skręcania mebli przy użyciu konfirmatów lub



innych złączy mimośrodowych. Wszystkie okleinowane krawędzie załamane i wypolerowane bez widocznych fal po obróbce skrawaniem, wykończone obrzeżem PCV/ABS gr. 1 mm w kolorze płyty. Szuflady osadzone na prowadnicach rolkowych samodomykających (grawitacyjnie). Zastosować uchwyty metalowe w kolorze satyny w rozstawie 128 mm (UP81-128-G0006). Otwory na uchwyty wykonać zgodnie z istniejącymi meblami, w kontenerze z szufladami zastosować zamek centralny. Integralną częścią opisu przedmiotu zamówienia są rysunki mebli. *Wszystkie wymiary podano w cm wg zasady: szerokość (długość) x głębokość x wysokość.*

Uwaga ! Wykonawca zobowiązany jest przed przystąpieniem do realizacji zamówienia przeprowadzić szczegółowy obmiar „z natury” w celu wykonania identycznych mebli do istniejących.

Rysunek 1



Biuro Projektu Centrum Nanotechnologii Politechniki Gdańskiej

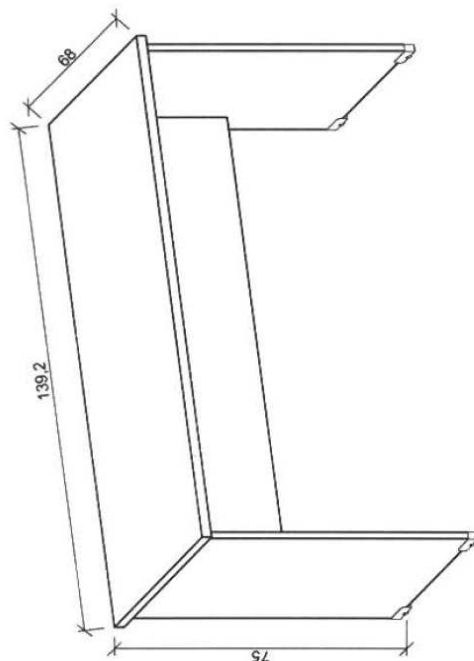

Biurko

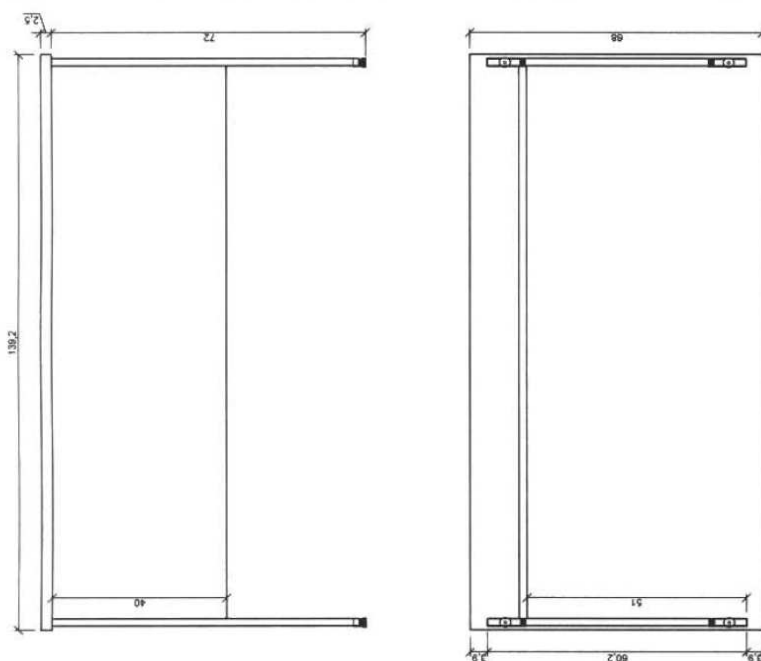

Rysunek 2

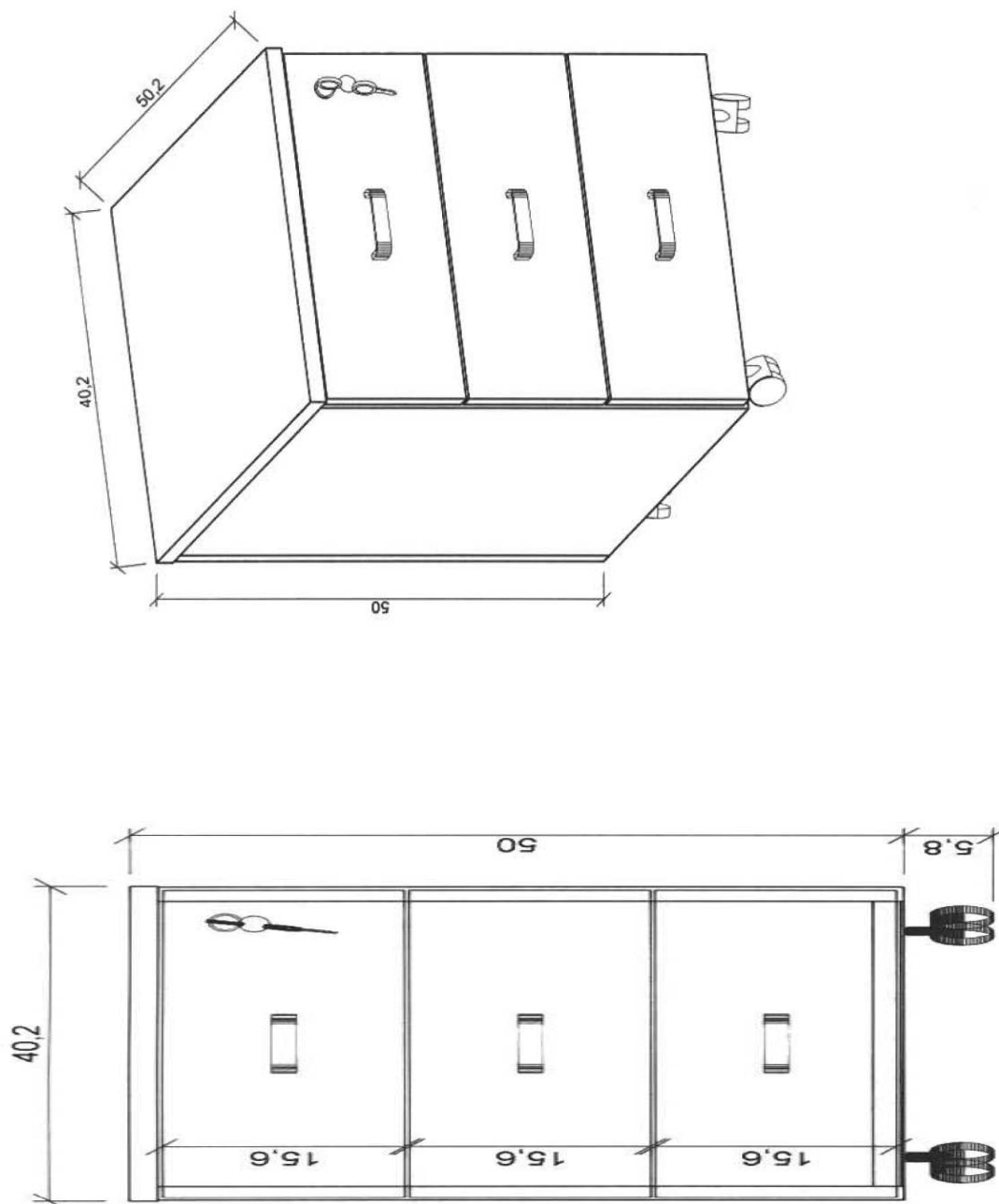

Kontener z szufladami

Załącznik nr 5b do SIWZ



Wykaz mebli i opis dla projektu Laboratorium innowacyjnych Technologii Elektroenergetycznych i Integracji Odnawialnych Źródeł Energii (LINTE²)

1. Szafa biurowa	rys.1	2 szt.
2. Witryna szklana	rys.2	1 szt.
3. Komoda	rys.3	1 szt.
4. Wieszak		1 szt.
5. Zestaw biurkowy	rys. 5,6,7	2 szt.
6. Krzesło obrotowe	rys. 8a, 8b	2 szt.
7. Krzesło konferencyjne	rys. 9	6 szt.
8. Stół konferencyjny		1 szt.

1.0.0. SZAFA BIUROWA (rys.1)

1.1.0. WYKONANIE



Szafa biurowa wykonana z płyty wiórowej laminowanej o gr.18 mm. Wąskie płaszczyzny płyt meblowych okleinowane obrzeżem PCV o gr. 2 mm. Kolorystykę płyt meblowych i oklein obrzeża uzgodnić z zamawiającym. W drzwiach zastosować zamki patentowe meblowe do szaf typu „Baskwil”. Zamawiający wymaga, aby była możliwość otwierania wszystkich zamków jednym kluczem. Należy zastosować typ zamków, w których występuje możliwość wymiany wkładek patentowych (bębenków) bez konieczności demontażu całego zamka. Uwaga: należy zastosować odpowiednio zamki prawe, lewe. Do jednego typu bębena należy dołączyć w komplecie minimum 3 kluczyki. Ścianę tylną wykonać z płyty HDF foliowanej o grubości 3 mm, kolor folii i rysunek dobrać do zastowanej płyty. W płytach bocznych wykonać wręg na ścianę tylną segmentu. Listwa przyrykowa wykonana z PCV typu zatrask zakrywająca wkręty mocujące z amortyzatorem silikonowym na całej długości. Całość wykonać na połączenia kołkowe nierozłączne (nie dopuszcza się złącz typu konfirmant oraz złącz mimośrodowych). Mocowanie do ściany za pomocą kątowników i kołków rozporowych. Wieniec górny nakładany. Wysokość listwy cokołowej 50 mm. Uchwyty meblowe metalowe o rozstawie 128 mm w kolorze srebrny mat (nie dopuszcza się uchwytów wykonanych z tworzyw sztucznych). Zastosować regulatory poziomu, regulowane od wewnątrz szafa, otwory po regulatorach zamaskować osłonami z tworzywa w kolorystyce płyty. Rozmieszczenie półek wynika z równego podziału z możliwością regulacji w pionie w zakresie 64 mm. Drzwi mocować na zawiasach puszkowych „BLUM” lub równoważnych o średnicy 35 mm. Zawiasy muszą posiadać dożywotnią gwarancję potwierdzoną wytrzymałościowym atestem producenta na 200 000 cykli otwierania i zamykania.

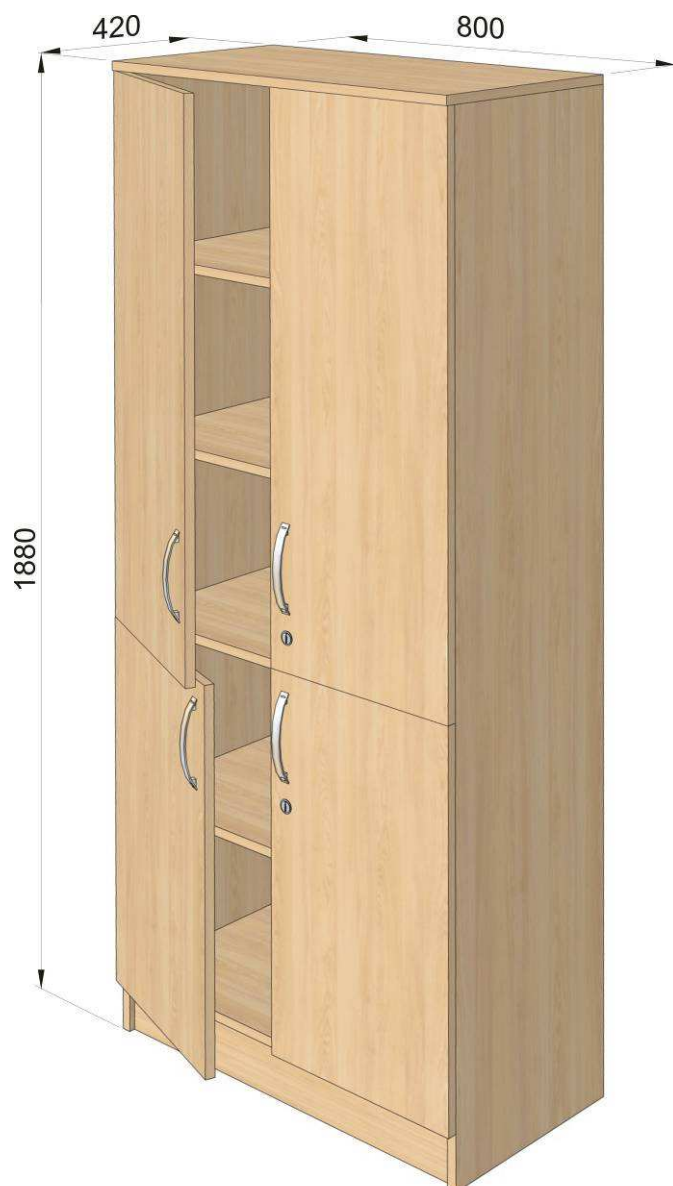

Rys 1

2.0.0. WITRYNA SZKLANA (rys.2)

2.1.0. WYKONANIE

Ogólne warunki wykonania pkt.1.1.0. Witrynę zamocować do ściany na kołki rozporowe. Drzwi oszklone, w ramie aluminiowej, szkło matowe nieprzeźroczyste o grubości 4 mm wpuszczone w ramkę .



Rys. 2

3.0.0. KOMODA (rys.3)

3.1.0. WYKONANIE

Ogólne warunki wykonania pkt.1.1.0 i 5.1.0.
Drzwi oraz szuflady zamykane na zamek patentowy.

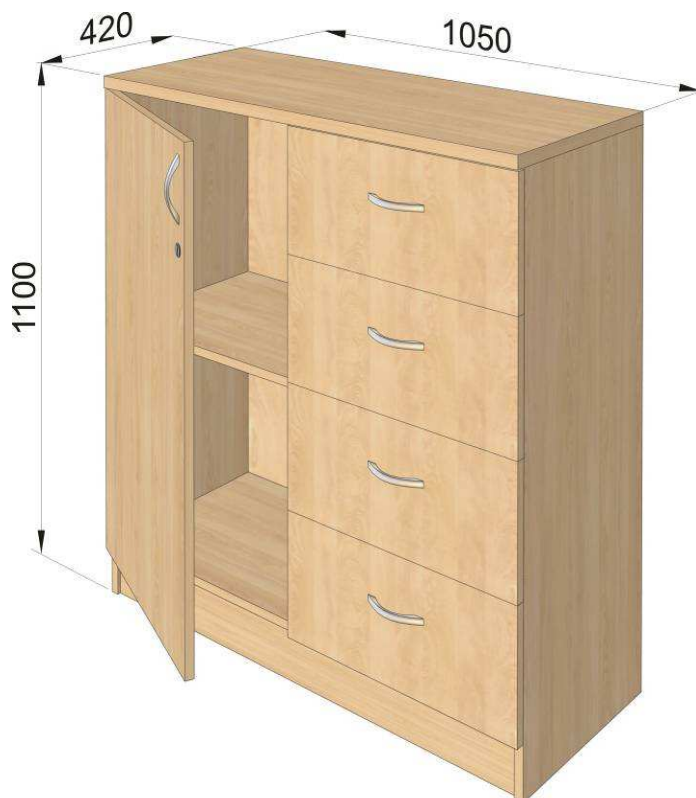

Rys. 3

4.0.0. WIESZAK

4.1.0. WYKONANIE

Ogólne warunki wykonania pkt.1.1.0, wymiary 800 szer. x 1300 wys. Mocowany do ściany, z przykręconymi 4 podwójnymi metalowymi wieszakami w kolorze srebrny mat.

5.0.0. ZESTAW BIURKOWY (rys. 5,6,7)

5.1.0. WYKONANIE

Ogólne warunki wykonania pkt.1.1.0. **Dokładny wymiar ustalić ze zleceniodawcą, przedstawione rysunki służą do wykonania kalkulacji.**

Biurko wykonane na stelażu metalowym. Nogi biurka wykonane w kolorze srebrny mat malowane proszkowo (Ø40 mm) z regulatorem wysokości w granicach 700 ÷800 mm, regulator przykryty osłoną wykonaną w tej samej kolorystyce co nogi biurka. Osłona powinna być wykonana z tworzywa i posiadać zaczepy pasujące do regulatorów wysokości. Obrót osłony powinien powodować ruch nogi w pionie. Nogi biurka ze stelażem metalowym powinny być połączone za pomocą spawu i zapewniać stabilność stołu, spaw powinien być



gładki i płynny. Niedopuszczalnym jest brak prostopadłości nogi względem obwiedni podblatowej, zacieki lakieru, prześwity stali. W kontenerze i szafce zastosować uchwyty meblowe w kolorze srebrny mat (nie dopuszcza się uchwytów wykonanych z tworzyw sztucznych). Szuflady osadzone na prowadnicach rolkowych, samo domykających firmy „BLUM” lub równoważnych, z uwzględnieniem grubości prowadnicy (grubość blachy wraz z powłoką lakierniczą) zgodnie z rys. 5a i 5b. Maksymalna strata wysuwu ok. 18% długości. Długość prowadnic musi odpowiadać długości boków szuflad, te z kolei powinny zapewniać maksymalną długość szuflady (w module co 5 cm) w zależności od wewnętrznej głębokości korpusu mebla.

Pierwsza szuflada $H \approx 80$ mm (piórnik wykonany z wypraski PCV w kolorze aluminium lub jasnopopielatym, osadzony na prowadnicach.). Kontener i wózek pod komputer powinny posiadać rolki gumowane samoskrętne z hamulcem o maksymalnej, całkowitej wysokości 60 mm. Szuflady zamykane na zamek centralny (z uwzględnieniem opisu w punkcie 1.1.0). Przeloty kablowe dobrać kolorystycznie do płyty roboczej biurka, a ich rozmieszczenie ustalić ze zleceniodawcą. Pod płytą roboczą zamocować kanały kablowe. Płytę maskującą mocować do nóg za pomocą metalowych obejm w czterech punktach (rys.5c). Błat roboczy o grubości 25 mm

5.2.0 SKŁAD ZESTAWU

W skład zestawu biurka nr 1 wchodzi:

1. Biurko narożne prawe rys.7
2. Kontener z szufladami wys. 600 mm x szer. 430 mm x gł. 520 mm rys. 6.1
3. Wózek pod komputer o wymiarach 200 x 230 x 500 mm rys 7.2

W skład zestawu biurka nr 2 wchodzi:

1. Biurko narożne lewe rys.7
2. Wózek pod komputer o wymiarach 200 x 230 x 500 mm rys. 7.2
3. Półka pod klawiaturę 100 x 600 x 400 mm rys. 7.3
4. Szafka 600 x 520 x 520 rys. 6.4

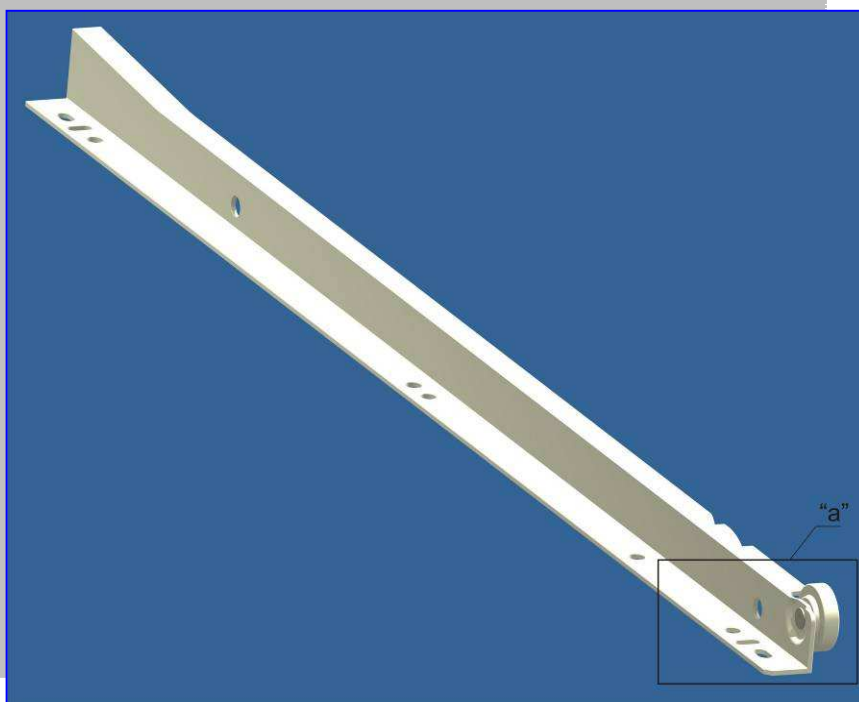

Rys.5a

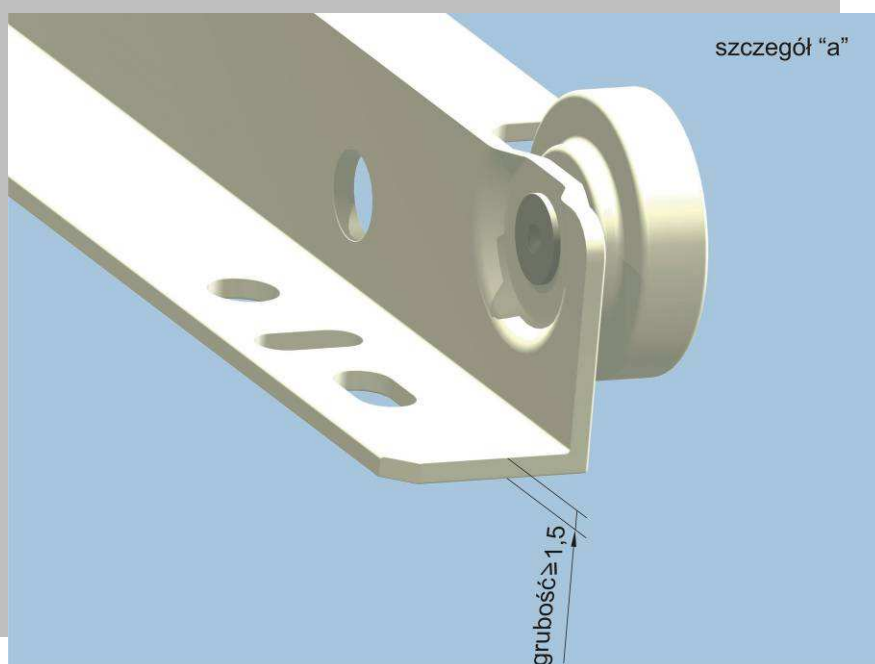

Rys. 5b

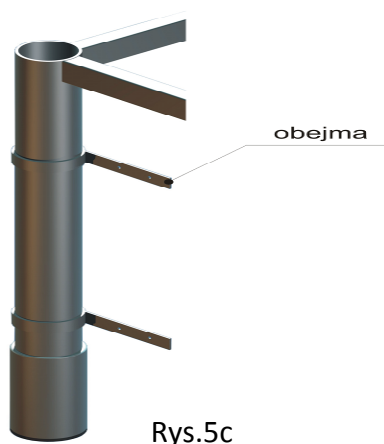

Szafka 6.4 i Kontener z szufladami 6.1

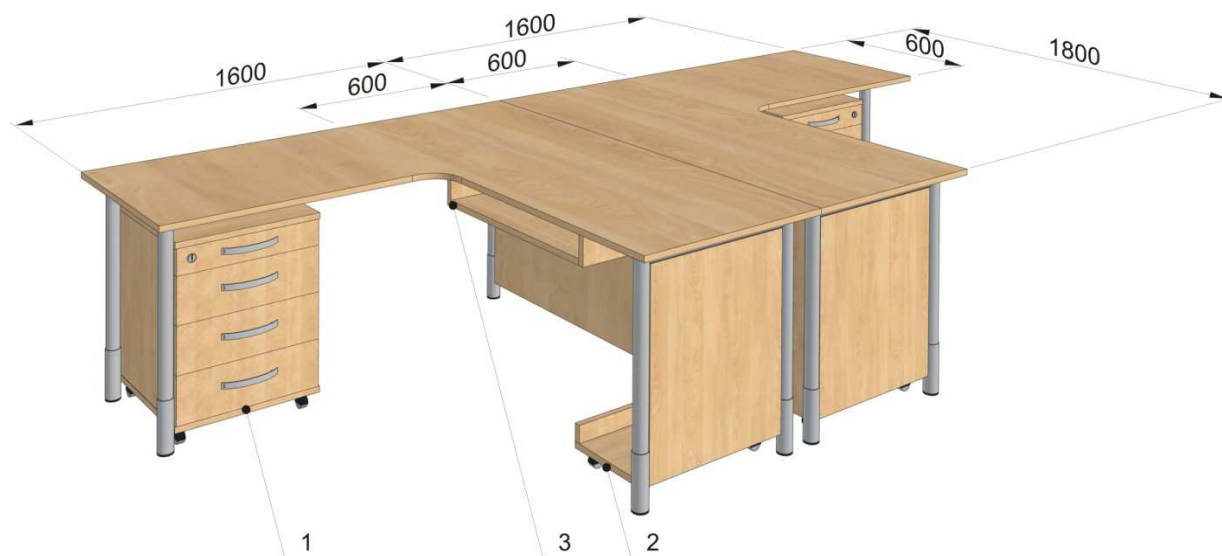

Rys. 7

6.0.0. Krzesło obrotowe (rys. 8a, 8b)

6.1.0 WYKONANIE

Krzesło z podłokietnikami o regulowanej wysokości z nakładkami z lakierowanego drewna (kolor uzgodnić z zamawiającym). Oparcie wysokie profilowane, tapicerowane w części przedniej i tylnej. Regulacja wysokości krzesła za pomocą podnośnika pneumatycznego. Możliwość współzależnego uchylenia poduszki oparcia i siedziska, możliwość blokady wysokości oparcia w 5 pozycjach bez wstawiania z krzesła. Szkielet siedziska i oparcia wykonany z profilowanej sklejki o grubości nie mniejszej niż 10,5 mm - pokryte pianką tapicerską o wysokiej gęstości. Pięcioramienna podstawa metalowa na samohamownych kółkach, chromowana bądź malowana proszkowo na metaliczny kolor uzgodniony z zamawiającym. Tkanina obiciowa o wysokiej odporności na ścieranie, nie mniejszej niż 40 000 cykli z atestem trudnopalności na układ tapicerski.

Gwarancja 2 lata na całe krzesło, 4 lata na podnośnik pneumatyczny.

Dołączyć atest:

- trudnopalności na układ tapicerski
- badań wytrzymałościowych w zakresie bezpieczeństwa użytkowania krzesła
- badanie z odporności na ścieralność tkaniny obiciowej nie mniejszej niż 40 000 cykli



Kolor tapicerki do uzgodnienia z zamawiającym (z pełnego katalogu firmy producenta).

Wymiary krzesła:

Wysokość całkowita krzesła: co najmniej 1135 mm

Szerokość krzesła: średnica podstawy 715 mm

Wysokość oparcia: co najmniej 605 mm

Wysokość siedziska: co najmniej 530 mm

Szerokość siedziska co najmniej 450 mm

Głębokość siedziska co najmniej 430 mm



Rys. 8a



Rys. 8b

7.0.0. Krzesło konferencyjne (rys. 9)

7.1.0 WYKONANIE

Krzesło konferencyjne na metalowym stelażu. Szkielet siedziska wykonany z profilowanej sklejki o grubości nie mniejszej niż 6 mm, szkielet oparcia wykonany ze sklejki o grubości nie mniejszej niż 12 mm. Siedzisko i oparcie pokryte pianką tapicerską o wysokiej gęstości oraz tkaniną z atestem trudnopalności. Nogi i podłokietniki wykonane z metalu, chromowane bądź malowane proszkowo na metaliczny kolor uzgodniony z zamawiającym. Podłokietniki z nakładkami z tworzywa (kolor uzgodnić z zamawiającym).

Przedsięwzięcie współfinansowane przez Unię Europejską ze środków Europejskiego Funduszu Rozwoju Regionalnego



Krzeseł tapicerowane tkaniną (identyczną jak w poz. 6.0.0) o wysokiej odporności na ścieranie – min 40 tys. Tylna część oparcia również tapicerowana tkaniną.

Kolor tapicerki do uzgodnienia z zamawiającym. Gwarancja 2 lata.

Dołączyć atest:

- trudnopalności na układ tapicerski
- badań wytrzymałościowych w zakresie bezpieczeństwa użytkowania krzesła
- badanie z odporności na ścieralność tkaniny obiciowej nie mniejszej niż 40 000 cykli

Wymiary krzesła:

Wysokość całkowita krzesła: nie mniejsza niż 760 mm

Szerokość krzesła: nie więcej niż 525 mm

Wysokość siedziska: nie mniejsza niż 445 mm

Szerokość całkowita krzesła: nie więcej niż 545 mm

Wysokość podłokietnika: 190 mm



Rys. 9

8.0.0. Stół konferencyjny

Przedsięwzięcie współfinansowane przez Unię Europejską ze środków Europejskiego Funduszu Rozwoju Regionalnego



8.1.0. WYKONANIE

Ogólne warunki wykonania pkt.1.1.0, wymiary 1400 x 1400. Błat roboczy o grubości 25 mm.



FORMULARZ RZECZOWO-CENOWY

Lp.	Rodzaj	J.m.	Liczba sztuk	Cena jedn netto	Wartość netto	Stawka Vat %	Wartość brutto
1	2	3	4	5	6	7	8
Meble dla Biura Projektu Centrum Nanotechnologii Politechniki Gdańskiej							
Przy wykonaniu poniższych mebli zastosujemy : uchwyty metalowe „GAMET UP81-128-G0006” lub równoważne							
1	Biurko 139x60x75 cm	szt.	1				
2	Kontener z szufladami na kółkach	szt.	1				
Meble dla projektu Laboratorium innowacyjnych Technologii Elektroenergetycznych i Integracji Odnawialnych Źródeł Energii (LINTE²)							
Przy wykonaniu poniższych mebli zastosujemy : Zamki patentowe „Baskwil” lub równoważne Zawiasy puszkowe „BLUM” lub równoważne Prowadnice rolkowe „BLUM” lub równoważne							
3	Szafa biurowa	szt.	2				
4	Witryna szklana	szt.	1				
5	Komoda	szt.	1				
6	Wieszak	szt.	1				
Zestaw biurek							
7	Biurko narożne prawe	szt.	1				
8	Biurko narożne lewe	szt.	1				
9	Kontener z szufladami wys. 600 mm x szer. 430 mm x gł. 520 mm	szt.	1				
10	Wózek pod komputer o wymiarach 200 x 230 x 500 mm	szt.	2				
11	Szafka 600 x 520 x	szt.	1				



	520						
12	Krzesło obrotowe	szt.	2				
13	Krzesło konferencyjne	szt.	6				
14	Stół konferencyjny	szt.	1				
RAZEM WARTOŚĆ BRUTTO: (suma wartości brutto w wierszach 1-14 z kolumny 8)							

.....
Pieczętka i podpis Wykonawcy



NARODOWA
STRATEGIA SPÓJNOŚCI

UNIA EUROPEJSKA
EUROPEJSKI FUNDUSZ
ROZWOJU REGIONALNEGO

