

WYKAZ MEBLI CZĘŚĆ A

Lp.	Nazwa	Liczba
1.	Zestaw szaf I 492x62x250 cm a. Szafa A - 5 szt. b. Szafa B - 1 szt.	1 kpl.
2.	Zestaw szaf II 410x62x250 cm a. Szafa A - 5 szt.	2 kpl.
3.	Zestaw szaf III 490x80x250 cm a. Szafa C - 4 szt.	1 kpl.

OPIS wykonania mebli.

Szafa A i Szafa B (zgodnie z rys.)

Szafy wykonane z płyty wiórowej melaminowanej gr. 18 mm, w kolorze do uzgodnienia w późniejszym terminie. Półki oraz dna szaf – grubość 25 mm.

Wszelkie wzajemne połączenia płytowe muszą być wykonane za pomocą kołków drewnianych $d = 8$ mm w rozstawie co najmniej 96 mm z użyciem kleju typu wikol. Nie dopuszcza się skręcania mebli przy użyciu konfirmatów lub innych złączy mimośrodowych. Wszystkie okleinowane krawędzie wykończone obrzeżem PCV/ABS gr. 2 mm w kolorze płyty. Tyły (plecy) szaf wykonane z płyty HDF gr. 3-4 mm lakierowanej na biało. Płyta musi być montowana do konstrukcji skrzyniowej za pomocą wpustów wykonanych w bokach. Drzwi wykonane w systemie nakładanym na korpus skrzyniowy, montowane na zawiasach puszkowych, metalowych o średnicy 35 mm; ilość zawiasów przypadająca na jedne drzwi – 5 szt. Zawiasy muszą posiadać kąt otwarcia min. 180 stopni. W szafach zastosować zamki baskwilowe, trzypunktowe (z listwą przymykową) bez użycia zasuwek. Należy zastosować typ zamków, w których występuje możliwość wymiany wkładek patentowych (bębenków) bez konieczności demontażu całego zamka – np. firmy Lehmann (lub równoważne). Listwa przymykowa wykonana z PCV typu zatrask zakrywająca wkręty mocujące z amortyzatorem silikonowym na całej długości.

Szafy wyposażone w metalowe stopki regulacyjne przystosowane do dużych obciążeń (min M10) – 6 szt. / szafę. Regulacja musi odbywać się od wnętrza szafy.

Szafa C (zgodnie z rys.)

Szafa wykonana w systemie ażurowego regału metalowego z frontowymi drzwiami.

Meble wykonać zgodnie z opisem dla szaf A i B, oraz dodatkowo uwzględnić poniższy opis.

Boki regału wykonane z profili stalowych zamkniętych, spawanych:

- przednie pionowe słupki – 50x30x3 mm,
- tylne pionowe słupki – 30x30x3 mm,
- stężenie dolne – 30x30x3 mm,
- stężenia podtrzymujące segregatory – 25x25x2 mm.

W stężeniach dolnych zamontować metalowe stopki regulacyjne M16 mm.

Do tak wykonanych boków regału należy zamocować (zgodnie z rys. 7) za pomocą śrub M8 oraz nitonakrętek, ramki metalowe, spawane z profili stalowych 30x30x3 mm. Do ramek przykręcić półki z płyty wiórowej melaminowanej gr. 18 mm. Wszystkie elementy metalowe pomalować farbą proszkową w kolorze RAL – do uzgodnienia.

Prowadniki zawiasów drzwiowych przykręcić bezpośrednio do przednich pionowych słupków za pomocą śrub metrycznych M4 oraz nitonakrętek. Nie dopuszcza się stosowania blachowkrętów.

Zamówienie obejmuje wykonanie mebli, dostawę oraz ich wniesienie i montaż. Szafy we wszystkich zestawach wzajemnie ze sobą poskręcane za pomocą metalowych złączy typu Ericsson. W celu bezpieczeństwa zestawy montowane do ścian za pomocą kołków rozporowych.

Wymiary przytoczone przez Zamawiającego należy sprawdzić przed rozpoczęciem realizacji.

Wszystkie wymiary podano w cm wg zasady: szerokość (długość) x głębokość x wysokość

ZESTAW SZAF I - 1 kpl.

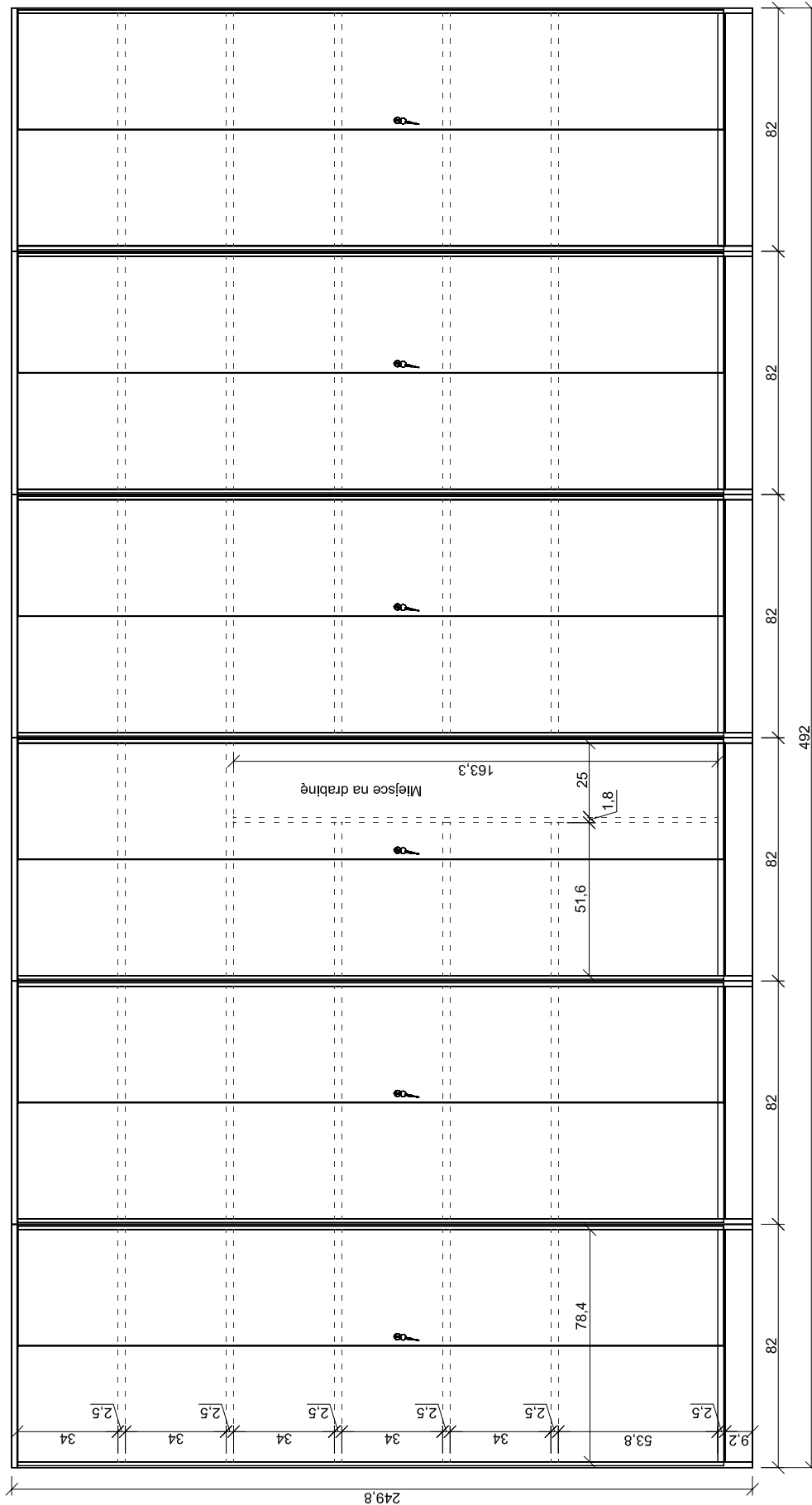

- Szafa A 82x62x250 cm
- Szafa A 82x62x250 cm
- Szafa A 82x62x250 cm
- Szafa B 82x62x250 cm
- Szafa A 82x62x250 cm

ZESTAW SZAF II - 2 kpl.

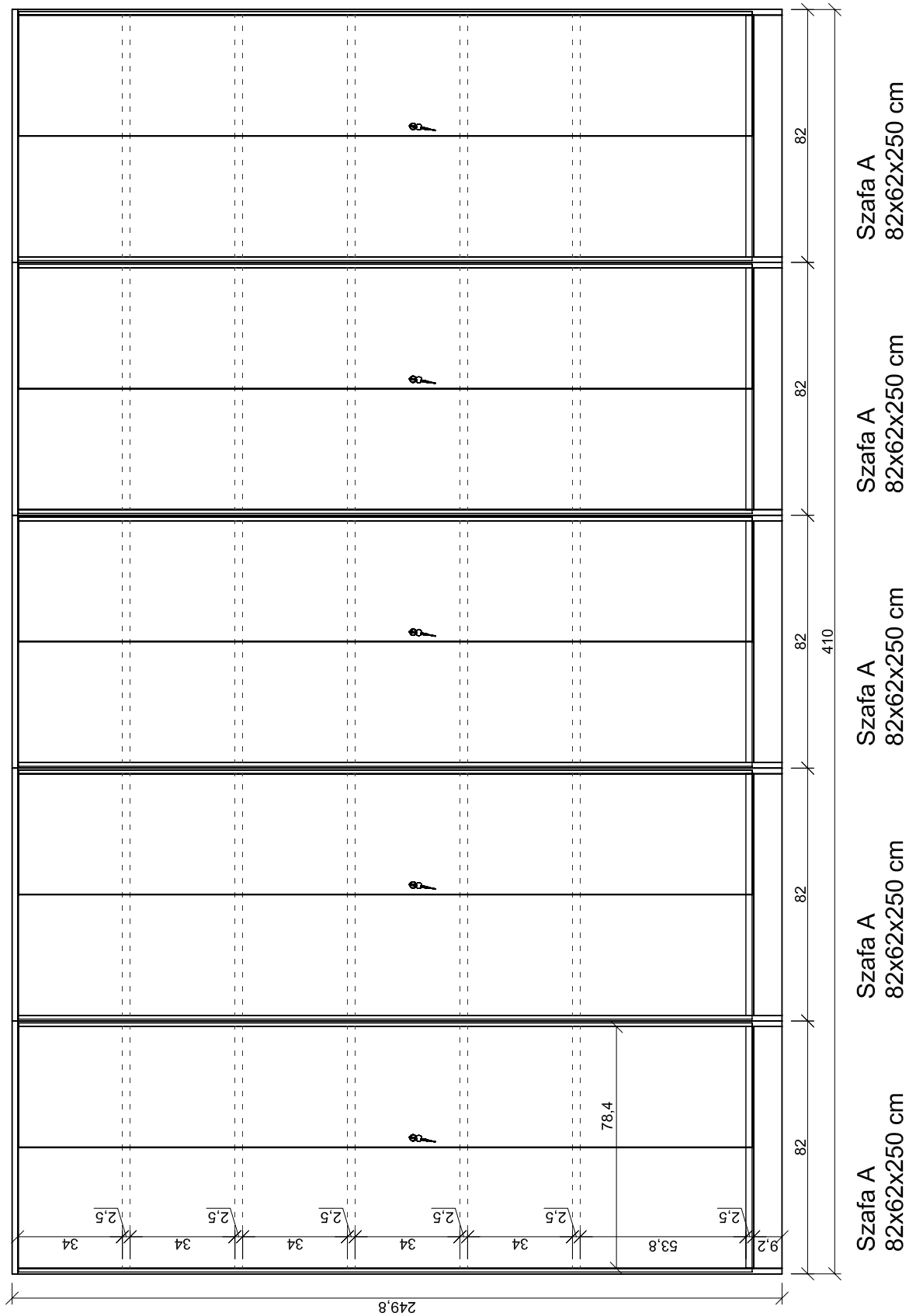

ZESTAW SZAF III - 1 kpl.

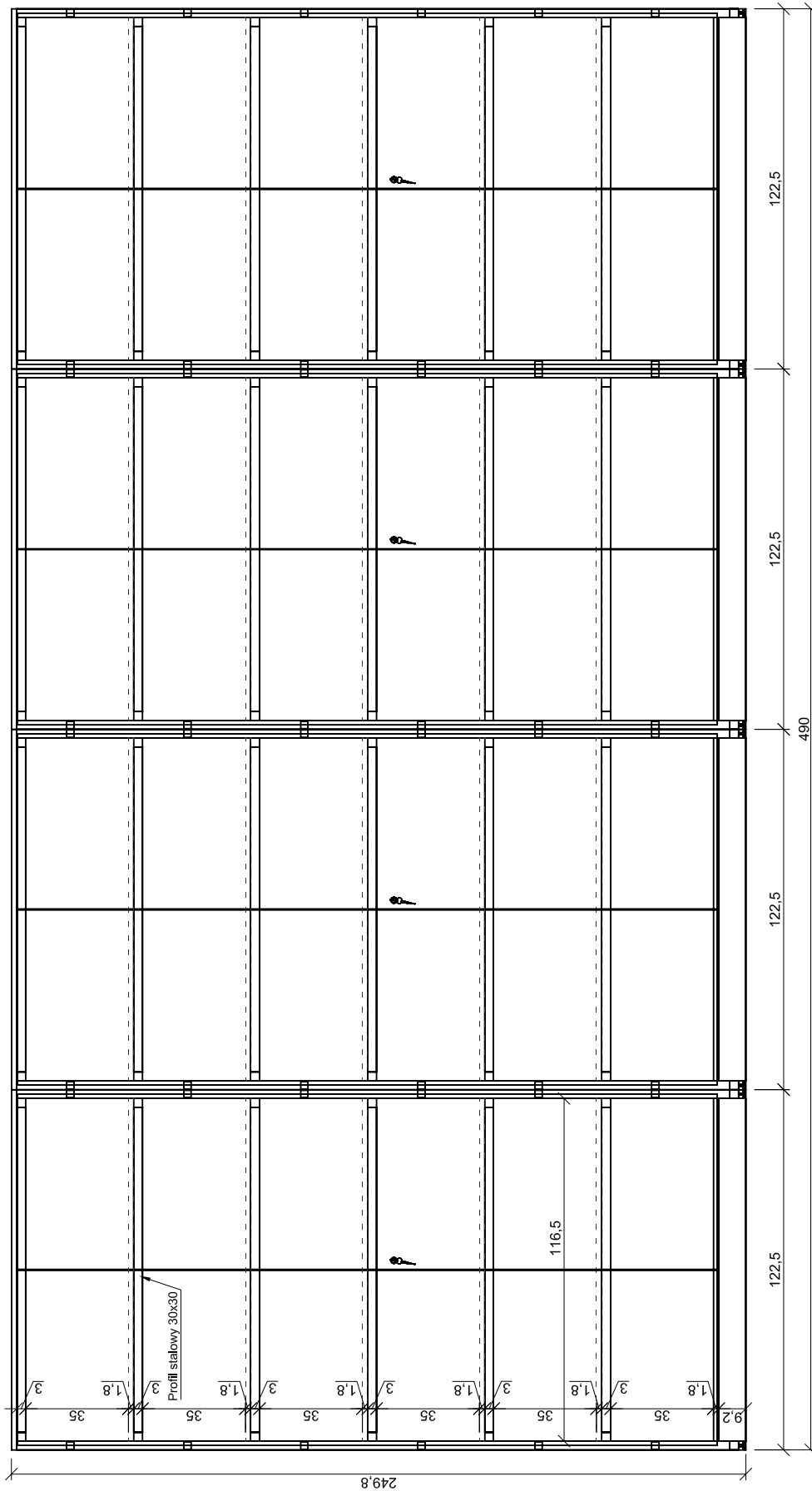

Szafa C
122,5x80x250 cm

Szafa C
122,5x80x250 cm

Szafa C
122,5x80x250 cm

Szafa C
122,5x80x250 cm

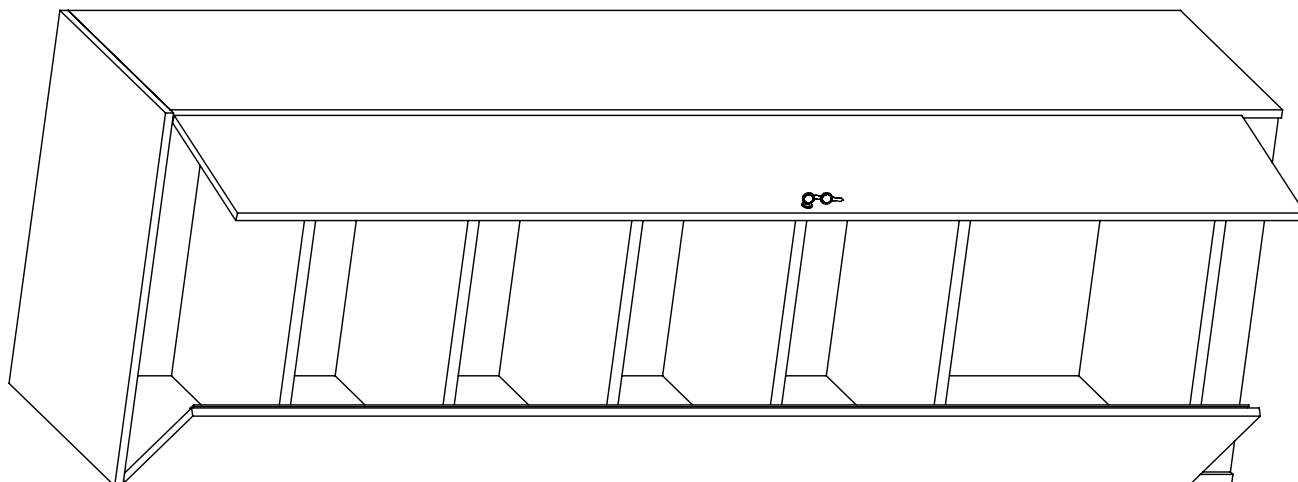
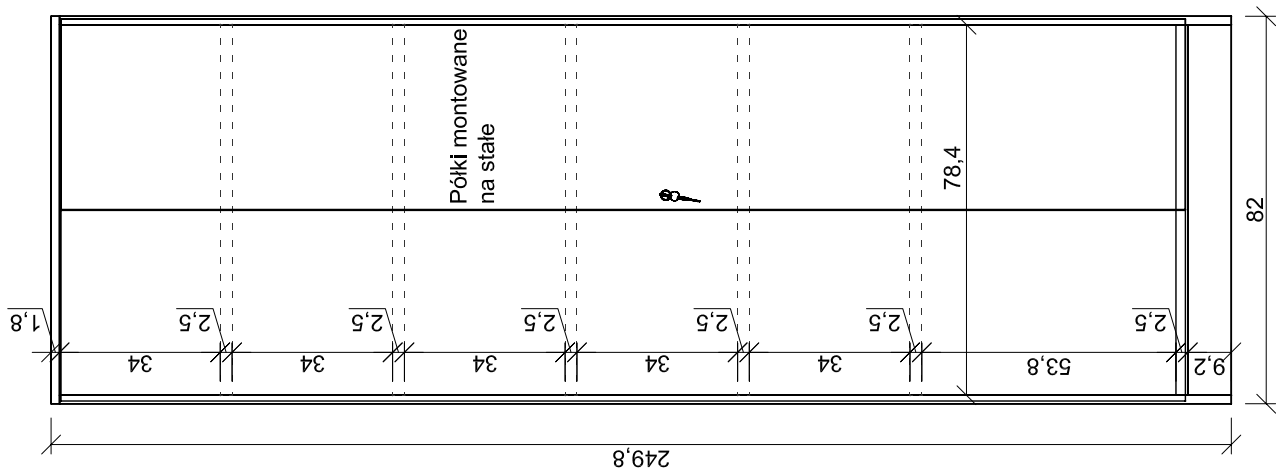
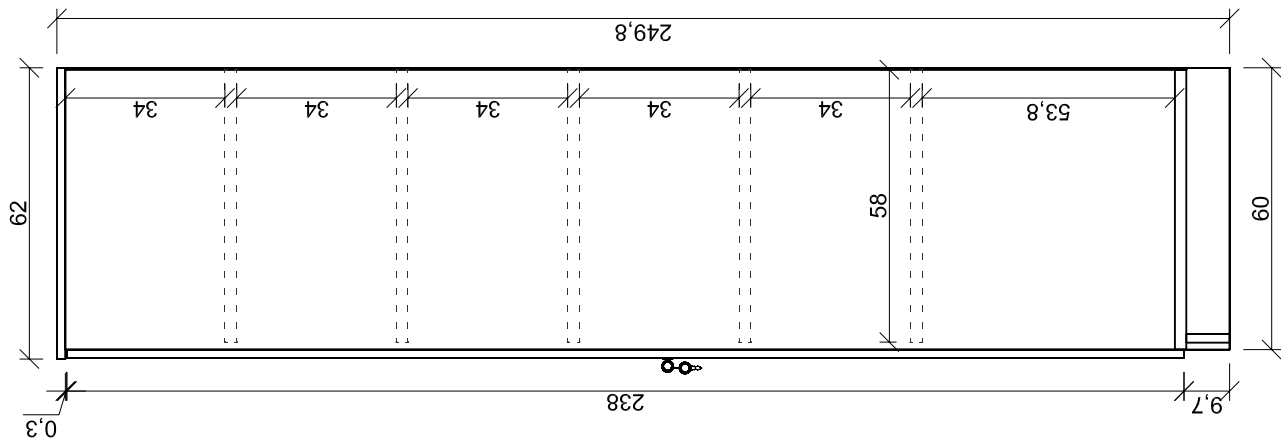

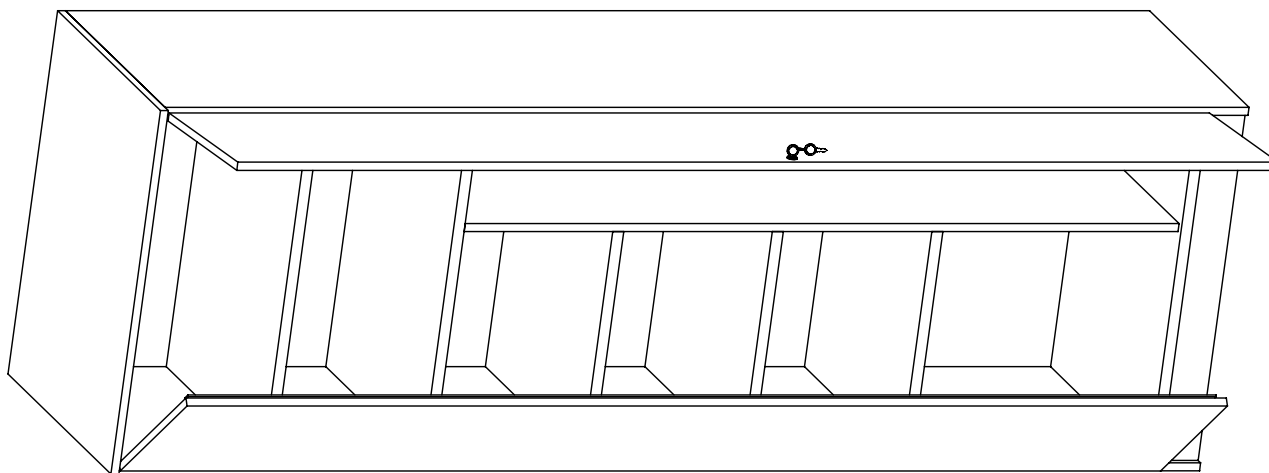
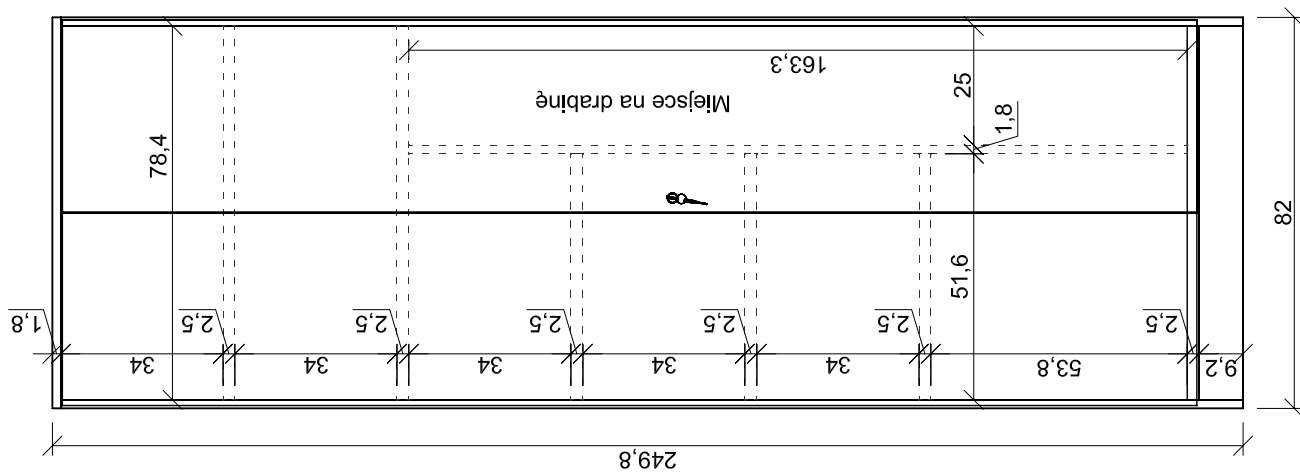
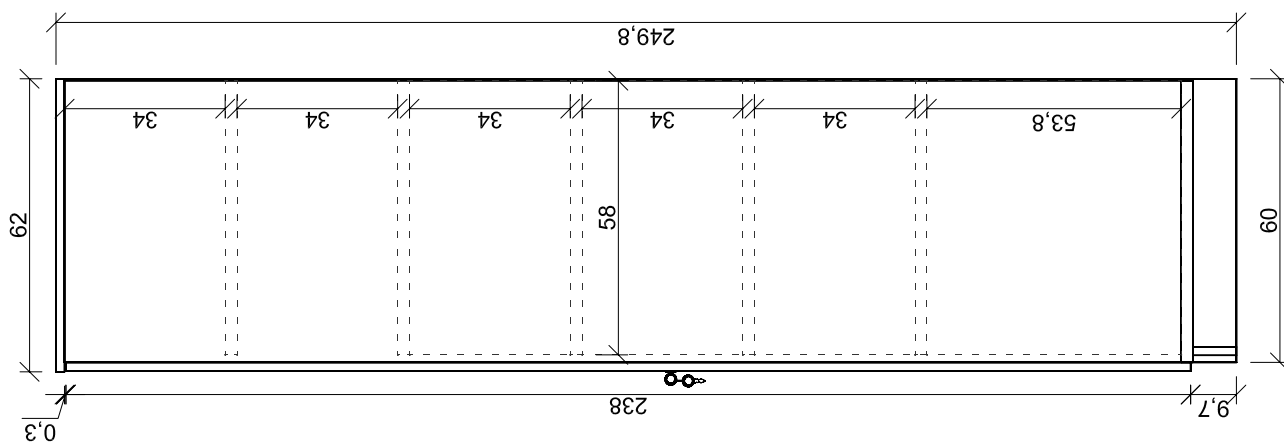

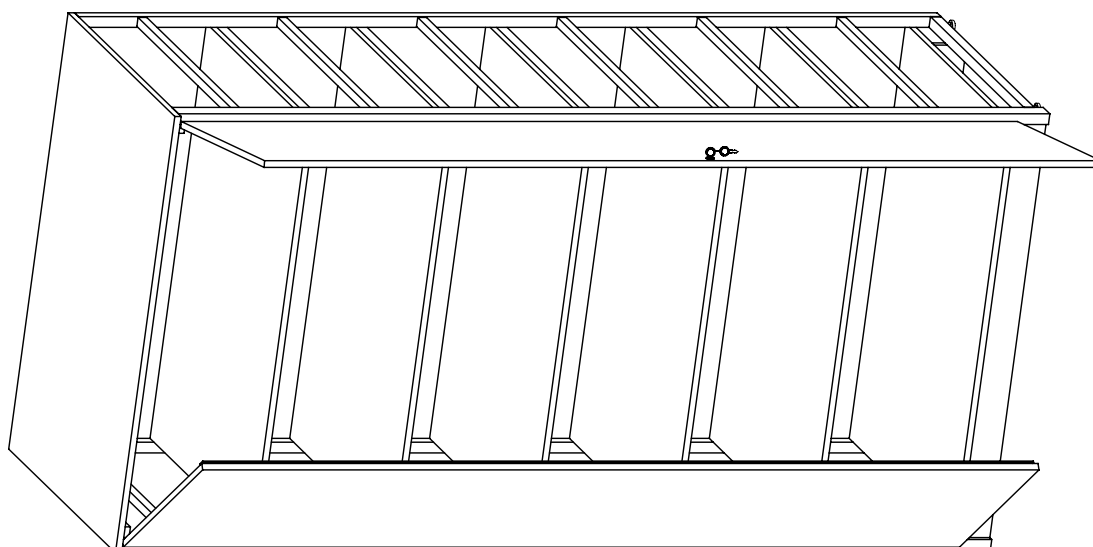
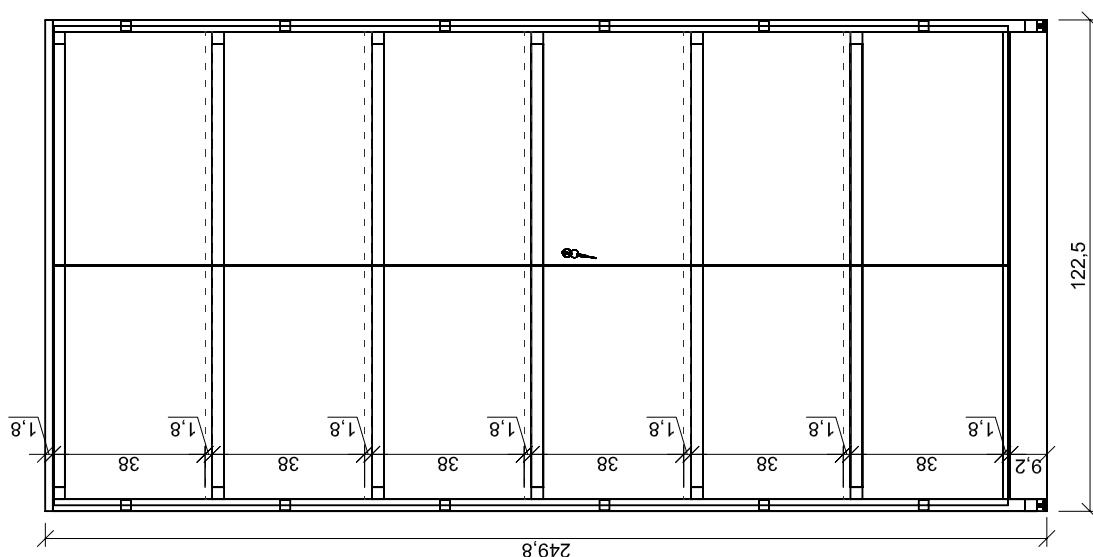
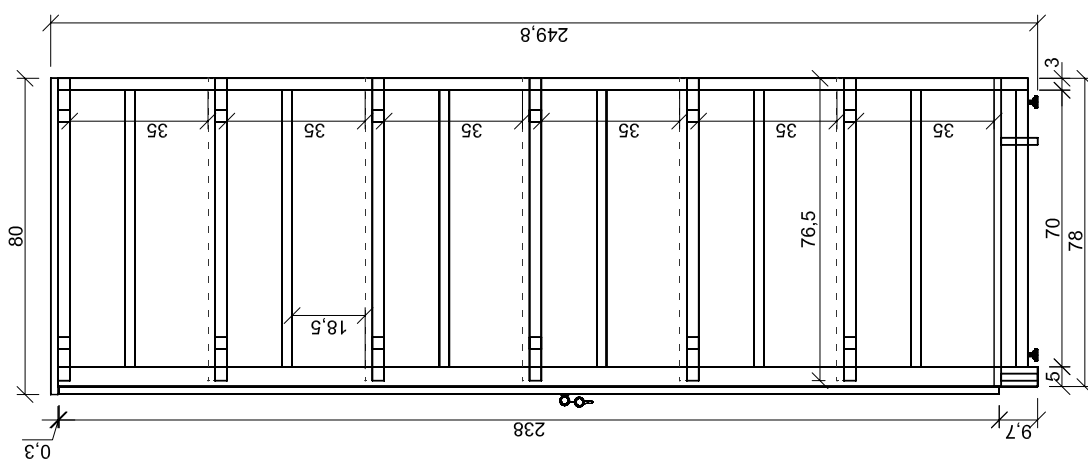

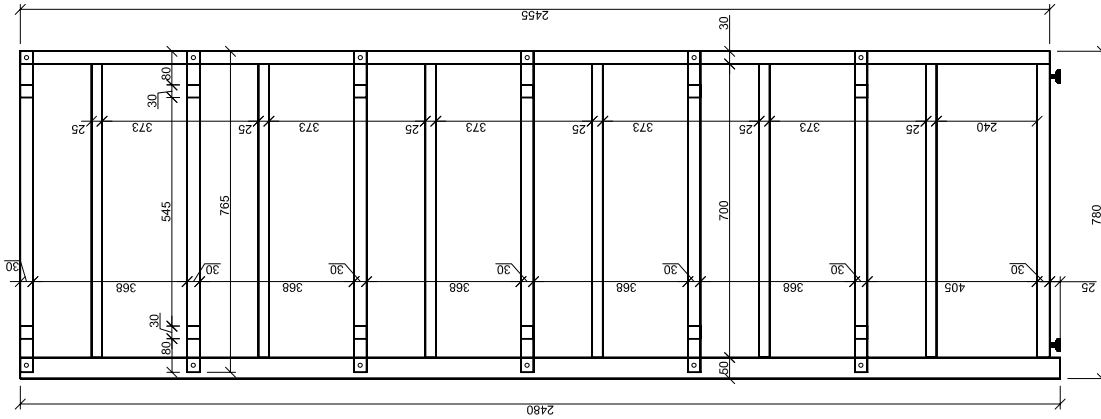

wymiary w mm

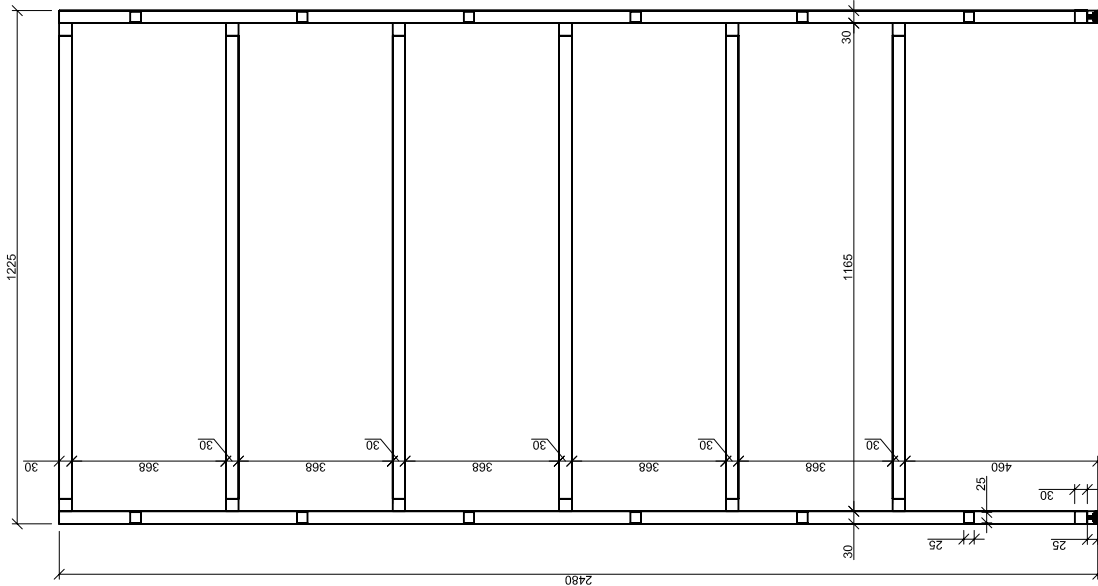

Ramka mocująca półkę - spawana z profili 30x30x3 mm; przykręcana za pomocą śrub M8 do pionowych słupków.

