

WYKAZ MEBLI CZĘŚĆ C

| Lp. | Nazwa | Nr rys. | Nr poz. na rys. | Jm | Liczba |
|-----------------------|--|--------------------|--------------------|------|--------|
| Hydro 114 | | 1C – 7C | | | |
| 1. | Szafa ubraniowa z nadstawką 80x60x264 cm | | 1 | szt. | 1 |
| 2. | Szafa biurowa z nadstawką 80x40x264 cm | | 2 | szt. | 2 |
| 3. | Szafa biurowa z nadstawką 80x40x264 cm | | 3 | szt. | 4 |
| 4. | Szafa biurowa 80x40x200 cm | | 4 | szt. | 1 |
| 5. | Szafa - zabudowa żaluzjowa zlewu 80x60x200 cm | 19C | 5 | kpl. | 1 |
| 6. | Szafka pod ksero 110x65x75 cm | | 6 | szt. | 1 |
| 7. | Regał wiszący z drzwiczkami 160x32x74 cm | | 7 | szt. | 1 |
| 8. | Stanowisko komputerowe 70x60x112 cm | | 8 | szt. | 2 |
| 9. | Biurko w zabudowie narożnej | | 9 | szt. | 3 |
| 10. | Wieszak naścienny na ubrania 200x20 cm | | 10 | szt. | 1 |
| 11. | Krzeseł komputerowe wysokie | 7C | 11 | szt. | 2 |
| Hydro 214 - P1 | | 8C – 10C, 17C, 18C | | | |
| 12. | Szafa ubraniowa z nadstawką 60x60x264 cm | | 1 | szt. | 1 |
| 13. | Szafa biurowa 80x40x264 cm | | 3 | szt. | 1 |
| 14. | Regał biurowy z drzwiczkami 80x40x264 cm | | 4 | szt. | 1 |
| 15. | Regał biurowy niski 100x35x120 cm | | 7 | szt. | 1 |
| 16. | Biurko narożne | | 14 | kpl. | 1 |
| 17. | Regał wiszący z drzwiczkami 140x32x74 cm | | 13 | szt. | 1 |
| 18. | Stół 120x70x75 cm | | 17 | szt. | 1 |
| Hydro 214 - P2 | | 11C, 12C, 17C, 18C | | | |
| 19. | Regał biurowy z drzwiczkami 80x40x264 cm | | 4 | szt. | 3 |
| 20. | Szafa biurowa 80x40x264 cm | | 3 | szt. | 1 |
| 21. | Szafa ubraniowa z nadstawką 60x60x264 cm | | 1 | szt. | 1 |
| 22. | Regał biurowy z drzwiczkami 40x40x264 cm | | 5 | szt. | 1 |
| 23. | Biurko | | 15 | kpl. | 2 |
| 24. | Wieszak naścienny 80x140 cm | | 20 | szt. | 1 |
| Hydro 214 - P3 | | 13C, 14C, 17C, 18C | | | |
| 25. | Regał biurowy z drzwiczkami 80x40x264 cm | | 4 | szt. | 1 |
| 26. | Szafa biurowa 80x40x264 cm | | 3 | szt. | 2 |
| 27. | Szafa ubraniowa z nadstawką 80x60x264 cm | | 2 | szt. | 1 |
| 28. | Regał na korespondencję z drzwiczkami 80x30x170 cm | | 6 | szt. | 2 |
| 29. | Biurko | | 15 | kpl. | 2 |
| 30. | Dostawka do biurka 140x40x75 cm | | 16 | szt. | 1 |
| Hydro 214 - P4 | | 15C, 16C – 19C | | | |
| 31. | Szafa biurowa z przegrodą 100x40x264 cm | | 8 | szt. | 1 |
| 32. | Szafka pod ksera 100x65x75 cm | | 9 | szt. | 1 |
| 33. | Szafa - zabudowa żaluzjowa zlewu 80x60x200 cm | | 10 | kpl. | 1 |
| 34. | Szafa - zabudowa lodówki 65x60x85 cm (bez lodówki) | | 11 | szt. | 1 |
| 35. | Szafka wisząca 65x30x60 cm | | 12 | kpl. | 1 |

OPIS wykonania mebli (część C)

Meble wykonane z płyty wiórowej melaminowanej gr. 18 mm, w kolorze jasnego buku R5108 (lub równoważnym). Blaty stołów, biurek – grubość 25 mm.

Wszelkie wzajemne połączenia płytowe muszą być wykonane za pomocą kołków drewnianych $d = 8$ mm w rozstawie co najmniej 96 mm z użyciem kleju typu wikol. Nie dopuszcza się skręcania mebli przy użyciu konfirmatów lub innych złączy mimośrodowych.

Wszystkie okleinowane krawędzie załamane i wypolerowane bez widocznych fal po obróbce skrawaniem, wykończone obrzeżem PCV/ABS gr. 2 mm w kolorze płyty. Zamawiający dopuszcza stosowanie obrzeża gr. min 0,8 mm tylko do wykończeń krawędzi konstrukcyjnych zakrytych – typu boki i wieńce szaf, kontenerów, boki szuflad, półki, elementy wewnętrzne itp. Tyły (plecy) szaf wykonane z płyty HDF gr. 3-4 mm lakierowanej na biało lub foliowanej w kolorze mebli (do uzgodnienia). Płyta musi być montowana do konstrukcji skrzyniowej za pomocą wpustów wykonanych w bokach.

Fronty szuflad oraz drzwi wykonane w systemie nakładanym na korpus skrzyniowy.

Drzwi montowane na zawiasach puszkowych samodomykających o średnicy 35 mm ilość zawiasów przypadająca na jedno drzwi musi być zgodna z zaleceniami montażowymi producenta. Zawiasy muszą posiadać dożywotnią gwarancję potwierdzoną wytrzymałościowym atestem producenta na 200 000 cykli otwierania i zamykania.

Szuflady osadzone na prowadnicach rolkowych samodomykających (grawitacyjnie)

- wymagana grubość blachy wraz z lakierem – min. 1,5 mm; prowadnice muszą posiadać oświadczenie producenta na 100 000 cykli otwierania i zamykania; maksymalna strata wysuwu ok. 18% długości. Długość prowadnic musi odpowiadać długości boków szuflad, te z kolei powinny zapewniać maksymalną długość szuflady (w module co 5 cm) w zależności od wewnętrznej głębokości korpusu mebla.

Szuflady blokowane zamkiem centralnym, górna szuflada – piórnik wykonana z PCV w kolorze aluminium lub jasnopopielatym.

We wszystkich meblach muszą być zastosowane zamki patentowe meblowe z możliwością dowolnego konfigurowania zamków – otwierania, wskazanych przez użytkownika, jednym kluczem, zarówno szaf jak i kontenerów.

Należy zastosować typ zamków, w których występuje możliwość wymiany wkładek patentowych (bębenków) bez konieczności demontażu całego zamka. Uwaga należy zastosować odpowiednio zamki prawe i lewe. W szafach dwudrzwiowych zastosować zamki baskwilowe (z listwą przymykową) bez użycia zasuwek. Listwa przymykowa wykonana z PCV typu zatrzask zakrywająca wkręty mocujące z amortyzatorem silikonowym na całej długości. Nie dopuszcza się zamków bez wewnętrznej (metalowej) obudowy kasetonowej.

Zastosować uchwyty metalowe w kolorze aluminium w rozstawie 128 mm.

Podstawy stołów i biurek wykonane z metalu, malowane farbą proszkową w kolorze aluminium RAL 9006. Do obwiedni podblatowej, wykonanej z profili 40x20 mm przyspawane są nogi stołu (biurka) - rury stalowe $d=40$ mm. Nogi zakończone regulatorami wysokości +/- 50 mm, regulator osłonięty osłoną (skarpeta) wykonaną z PCV w tej samej kolorystyce co noga – zgodnie z załączonym rysunkiem. Osłona powinna posiadać zaczepy pasujące do regulatorów wysokości. Obrót osłony powinien powodować ruch regulatora w pionie. Nie dopuszcza się nóg dokręcanych bezpośrednio do blatów lub do ramy podblatowej – całość musi być łączona w formie spawów.



Regulator D40

Oslony pionowe, podblatowe biurka wykonać z płyty wiórowej melaminowanej gr. 18 mm i wysokości 51 cm, oklejone dookoła obrzeżem PCV. Oslony mocowane na metalowych opaskach do nóg, umożliwiające ich demontaż bez śladów zamontowania. Nie dopuszcza się mocowania osłon bezpośrednio do blatów.

Biurka należy wyposażyć w podblatowe kanały kablowe oraz przelotki (d = 60 mm) na końcach kanałów, wykonane z PCV.

Półki w szafach regulowane w module +/- 2x 32 mm. Zastosować metalowe wsporniki do półek d=5 mm, które chronią je przed przypadkowym wysunięciem (otwory pod półką na zaczepy wspornikowe).

Szafę gospodarczą - zabudowę zlewu z poz. 5 i 33 wykonać zgodnie z opisem zawartym na rysunku 19C.

Zamówienie obejmuje wykonanie mebli, dostawę oraz ich wniesienie i montaż.

Meble muszą być wypoziomowane; w przypadku szaf również wzajemnie poskręcane. W celach bezpieczeństwa zabudowy szafowe powinny być przytwierdzone do ścian za pomocą kołków rozporowych.

Wymiary przytoczone przez Zamawiającego należy sprawdzić przed rozpoczęciem realizacji.

Wszystkie wymiary podano w cm wg zasady: szerokość (długość) x głębokość x wysokość

Rys. 1C

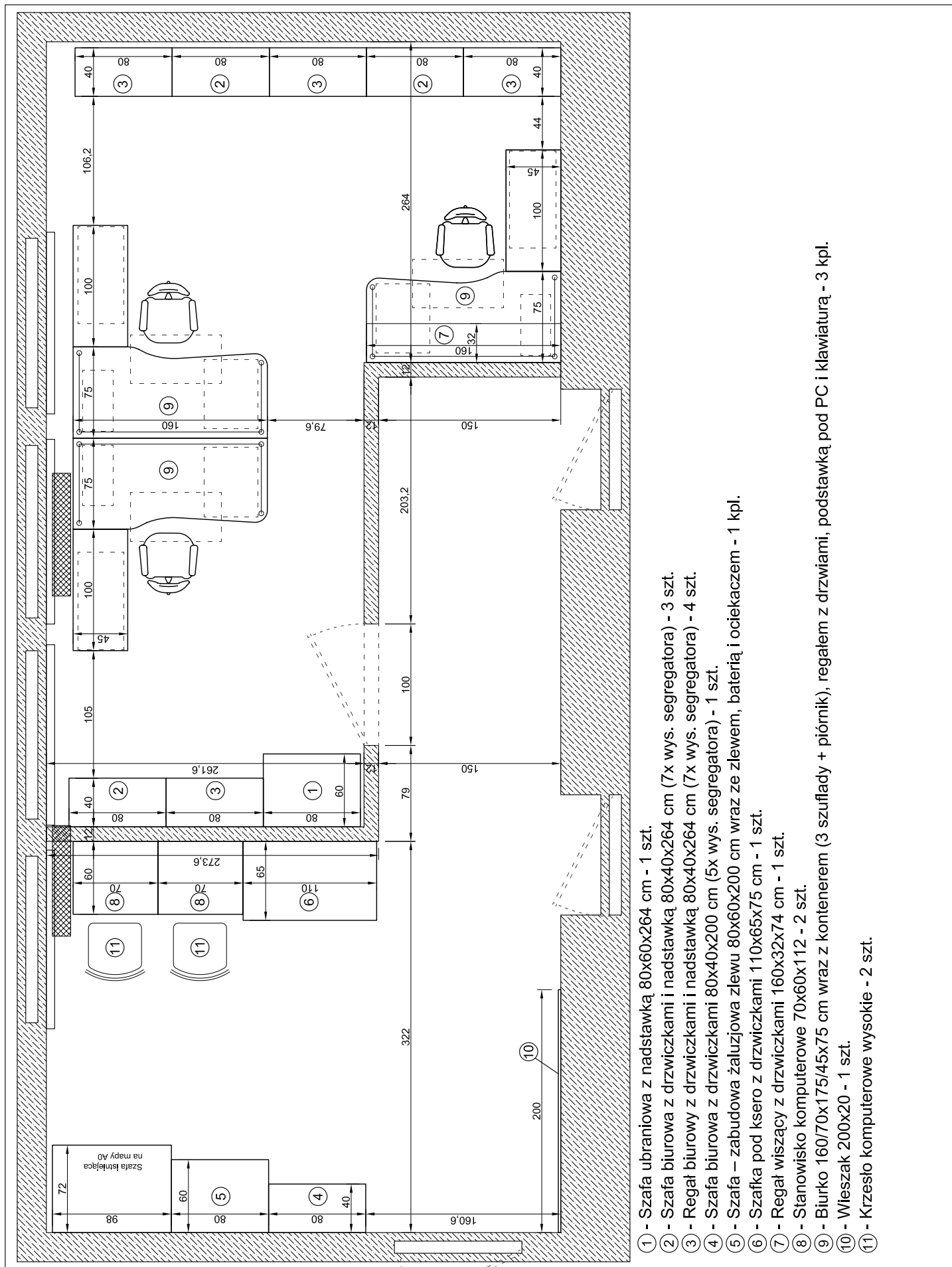

- ① - Szafa ubraniowa z nadstawką 80x60x264 cm - 1 szt.
- ② - Szafa biurowa z drzwiczkami i nadstawką 80x40x264 cm (7x wys. segregatora) - 3 szt.
- ③ - Regał biurowy z drzwiczkami i nadstawką 80x40x264 cm (7x wys. segregatora) - 4 szt.
- ④ - Szafa biurowa z drzwiczkami 80x40x200 cm (5x wys. segregatora) - 1 szt.
- ⑤ - Szafa - zabudowa żaluzjowa zlewu 80x60x200 cm wraz ze zlewem, baterią i ociekaczem - 1 kpl.
- ⑥ - Szafka pod ksero z drzwiczkami 110x65x75 cm - 1 szt.
- ⑦ - Regał wiszący z drzwiczkami 160x32x74 cm - 1 szt.
- ⑧ - Stanowisko komputerowe 70x60x112 - 2 szt.
- ⑨ - Biurko 160/70x175/45x75 cm wraz z kontenerem (3 szuflady + piórniki), regalem z drzwiami, podstawką pod PC i klawiaturą - 3 kpl.
- ⑩ - Wieszak 200x20 - 1 szt.
- ⑪ - Krzesło komputerowe wysokie - 2 szt.

Rys. 2 C

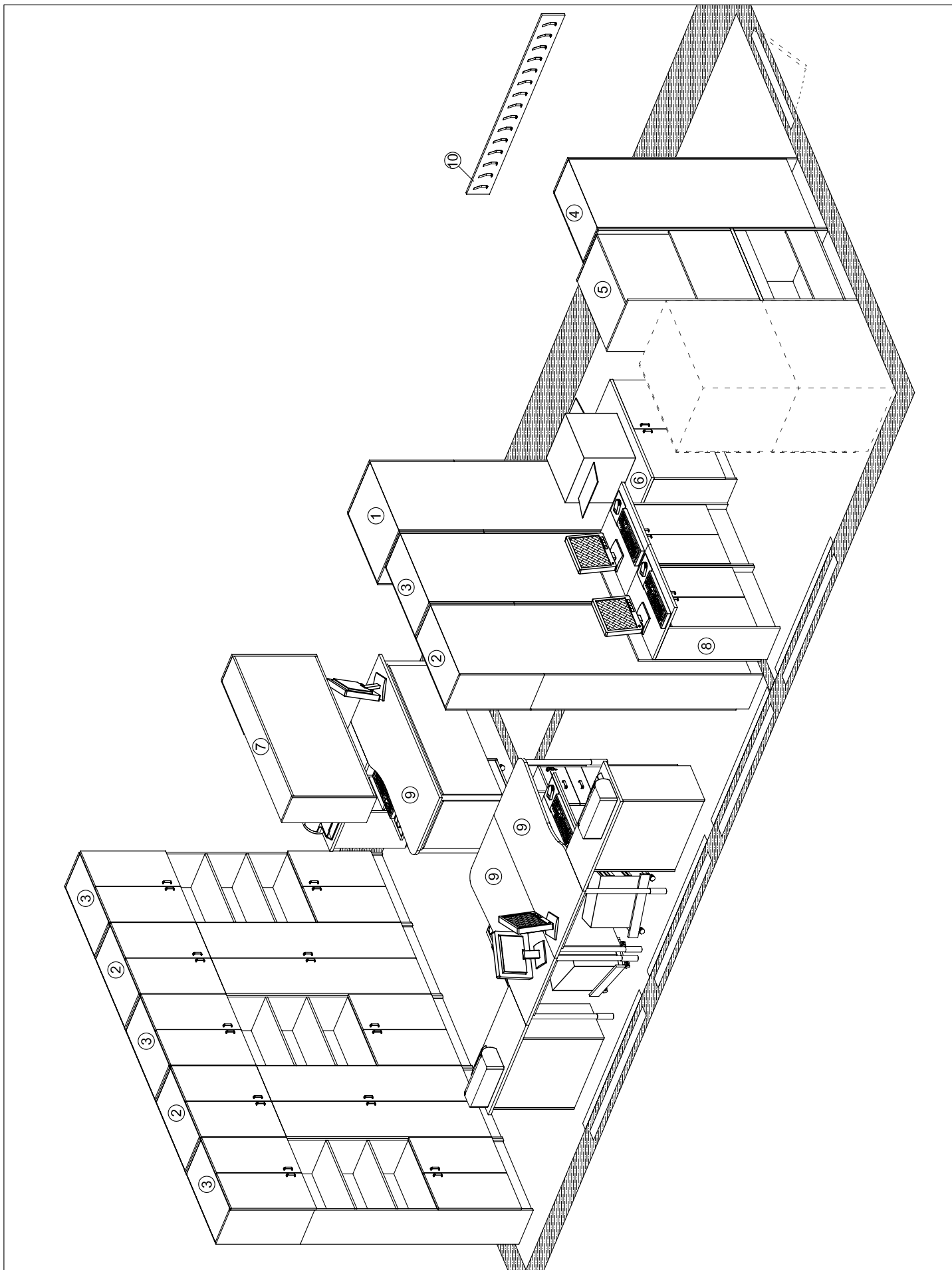

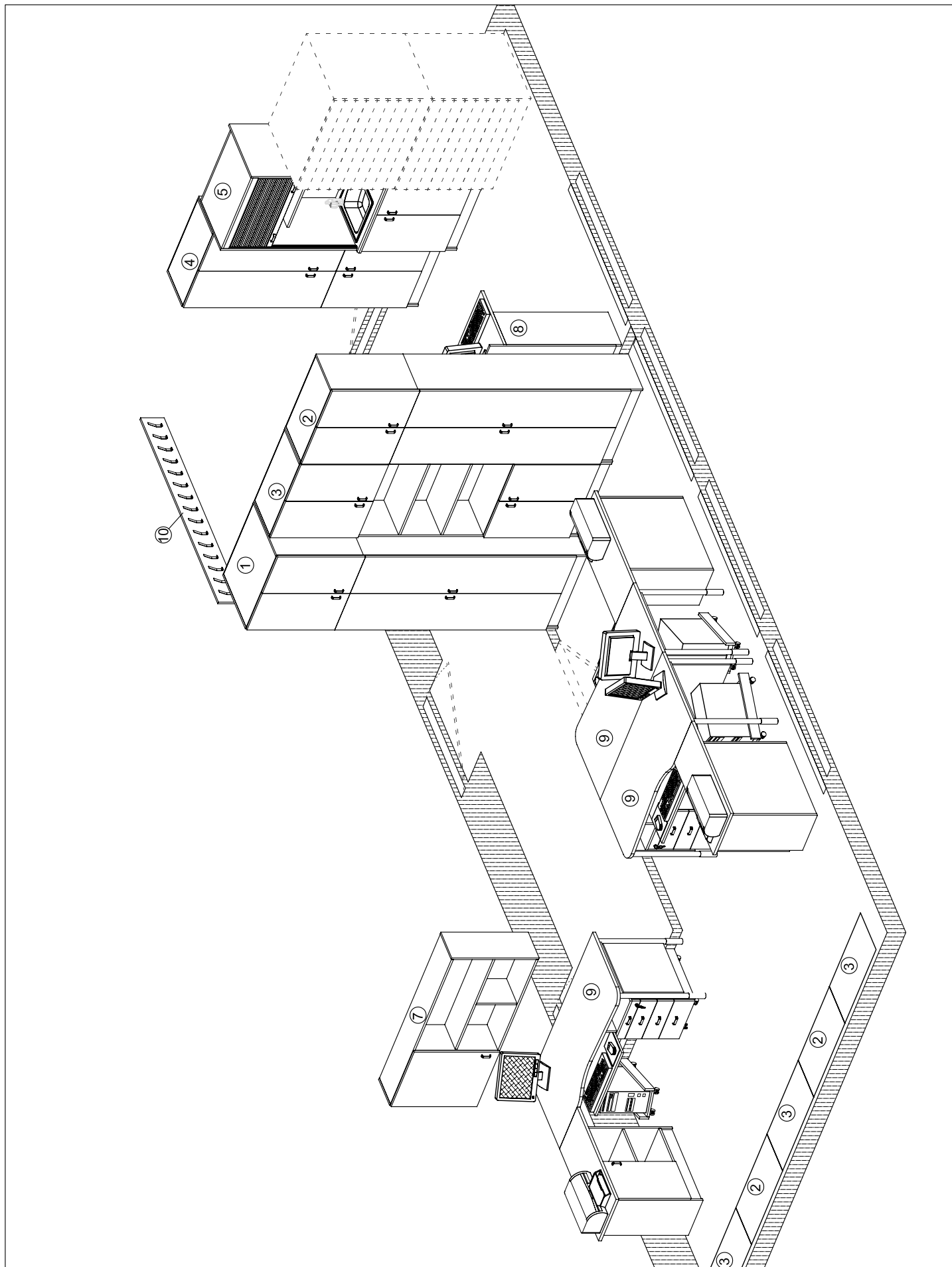

Rys. 4 C

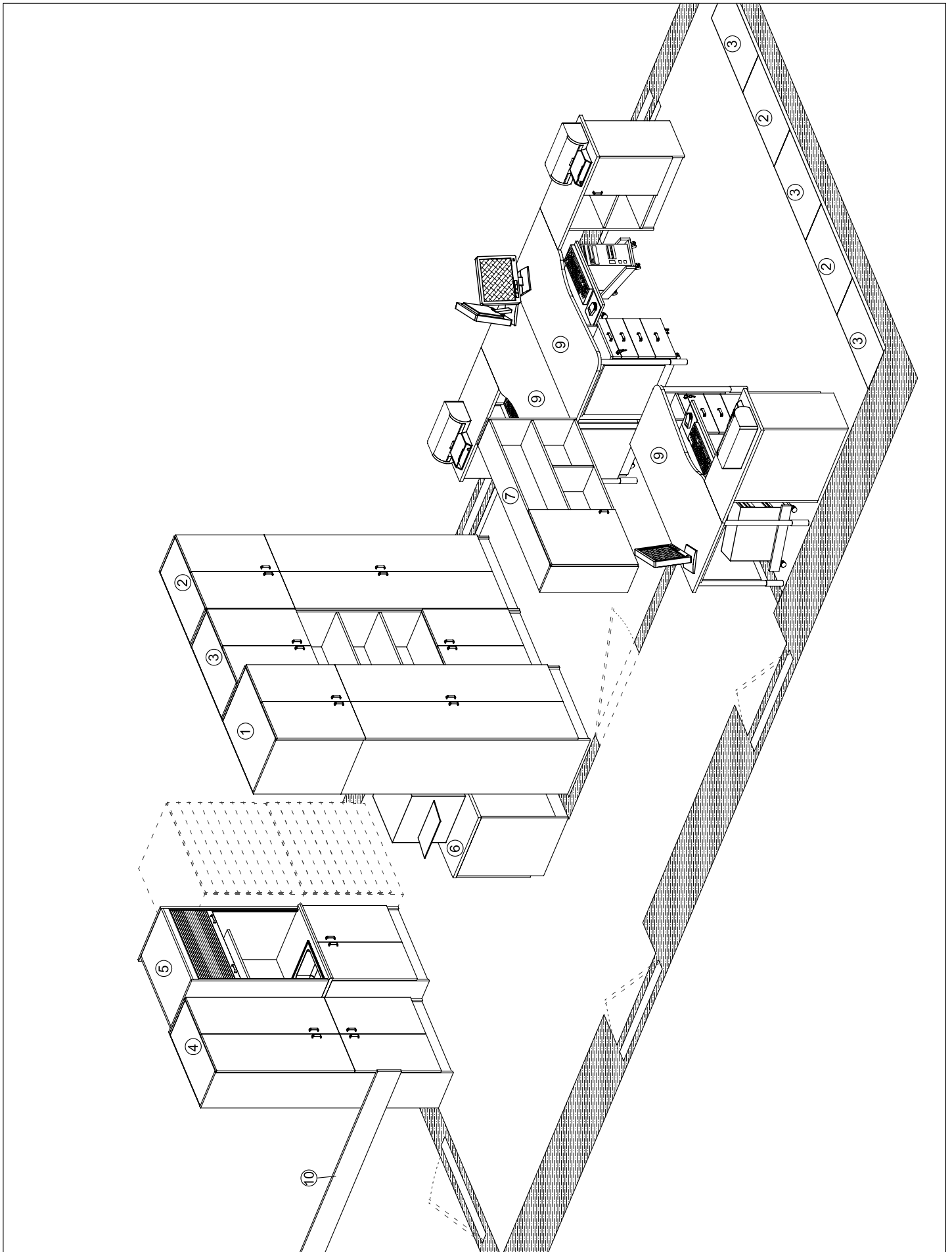

Rys. 5 C

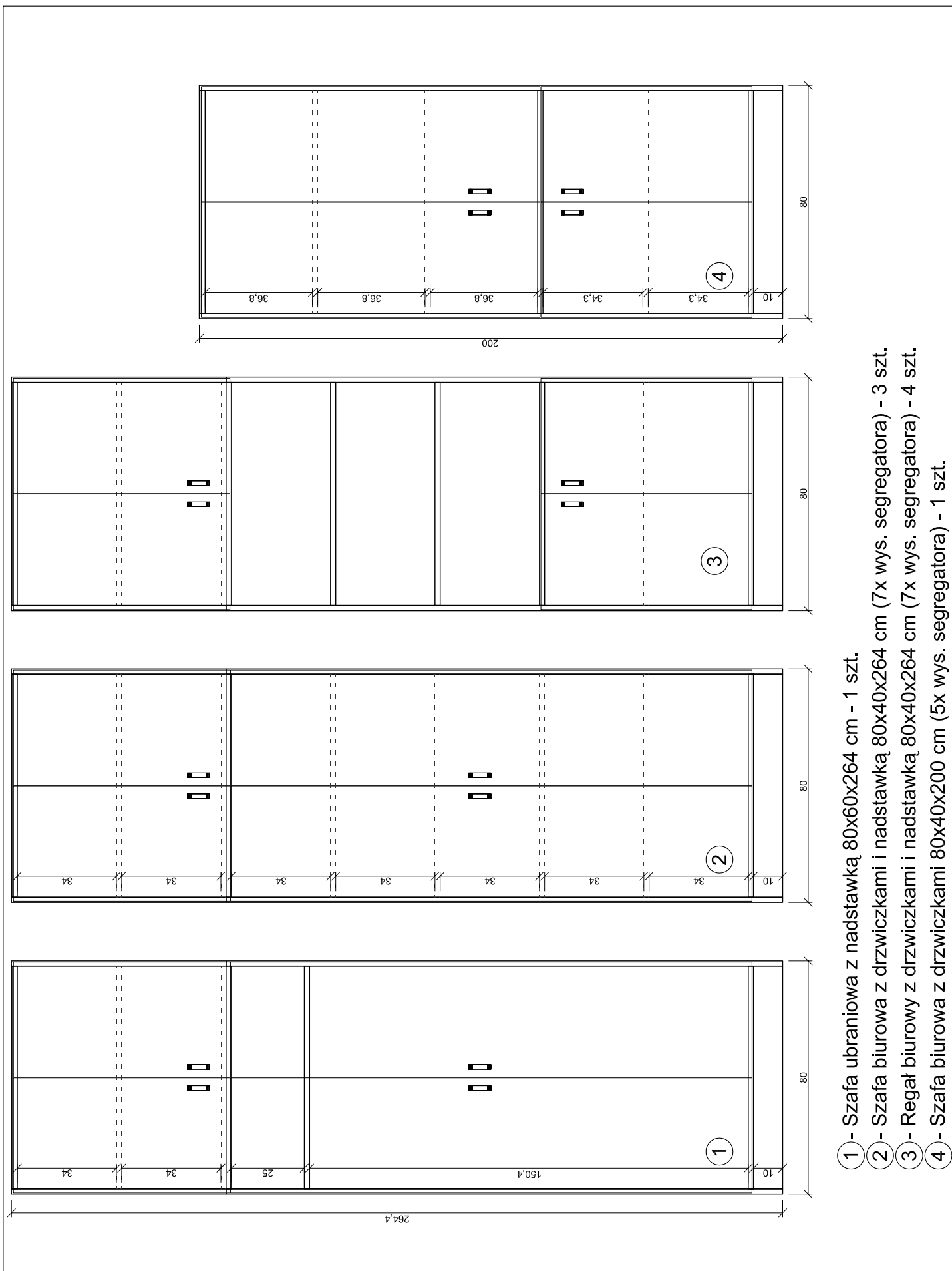

Rys. 6 C

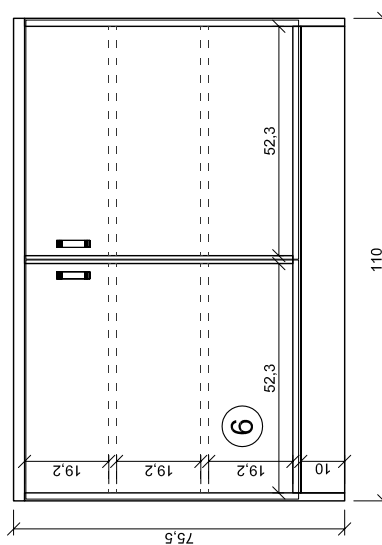
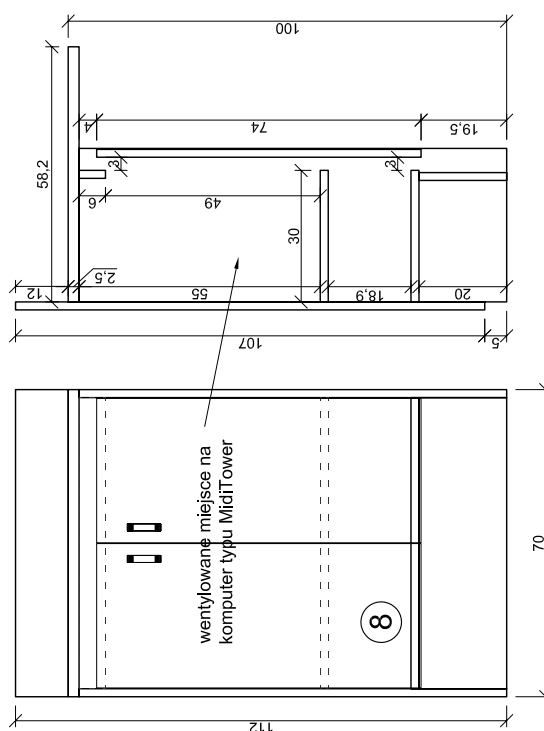
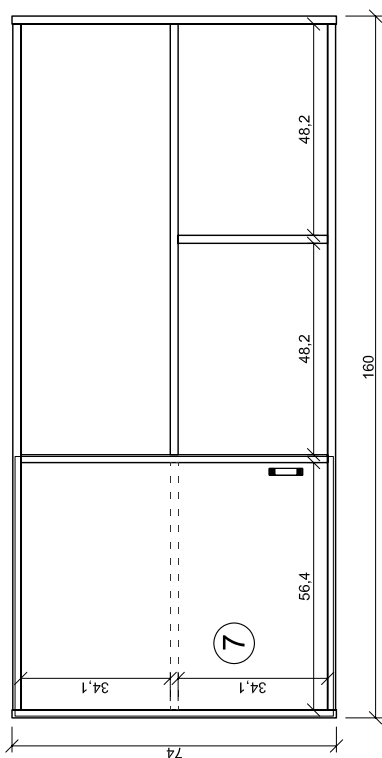

- ⑥ - Szafka pod ksero z drzwiczkami 110x65x75 cm - 1 szt.
- ⑦ - Regał wiszący z drzwiczkami 160x32x74 cm - 1 szt.
- ⑧ - Stojak komputerowy 70x60x112 - 2 szt.

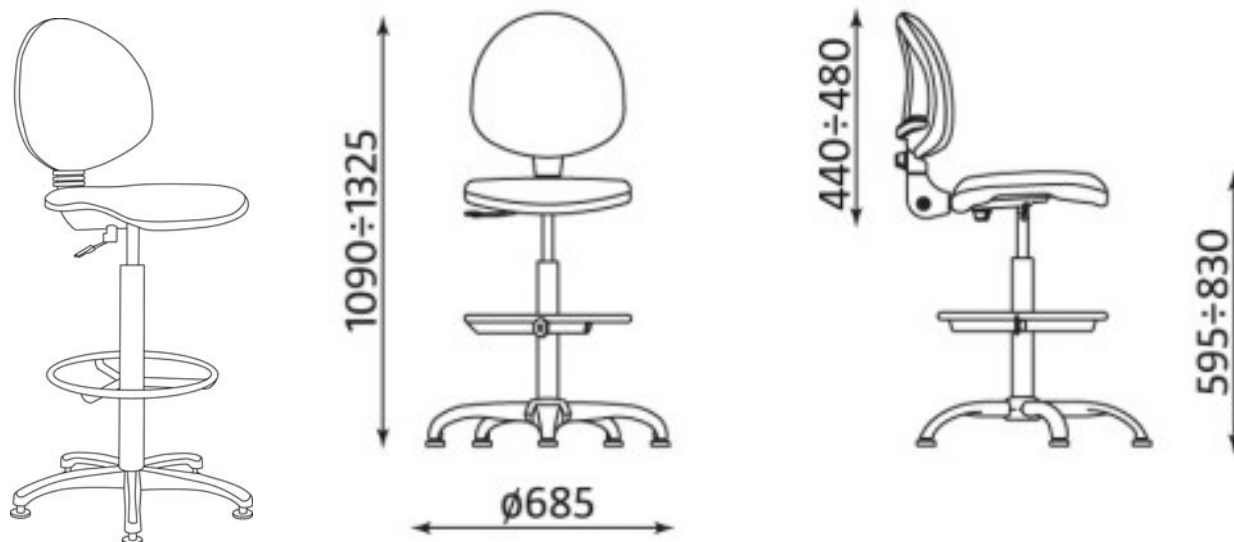
Krzeseł komputerowe wysokie (poz. 11)

Ergonomicznie wyprofilowane siedzisko i oparcie. Regulacja wysokości oparcia, kąta nachylenia oparcia oraz głębokości siedziska. Regulacja wysokości krzesła za pomocą podnośnika pneumatycznego. Pięcioramienna nylonowa podstawa w kolorze czarnym, w której osadzone są stopki.

Krzeseł w wersji wysokiej z podnóżkiem – metalowa, lakierowana obręcz pod stopy z możliwością regulacji wysokości.

Siedzisko wykonane z profilowanej sklejki o gr. 7,5 mm, pokryte pianką tapicerską o gęstości 25 kg/m³. Oparcie pokryte pianką o gęstości 21 kg/m³. Część nietapicerowana oparcia i siedziska osłonięta maskującymi osłonami wykonanymi z tworzywa sztucznego w kolorze czarnym.

Tkanina obiciowa syntetyczna - z polimerycznych węglowodorów, waga 230 g/m², odporność na ścieranie – poziom A (A: ≥35000 cykli). Kolor jasnopopielaty.

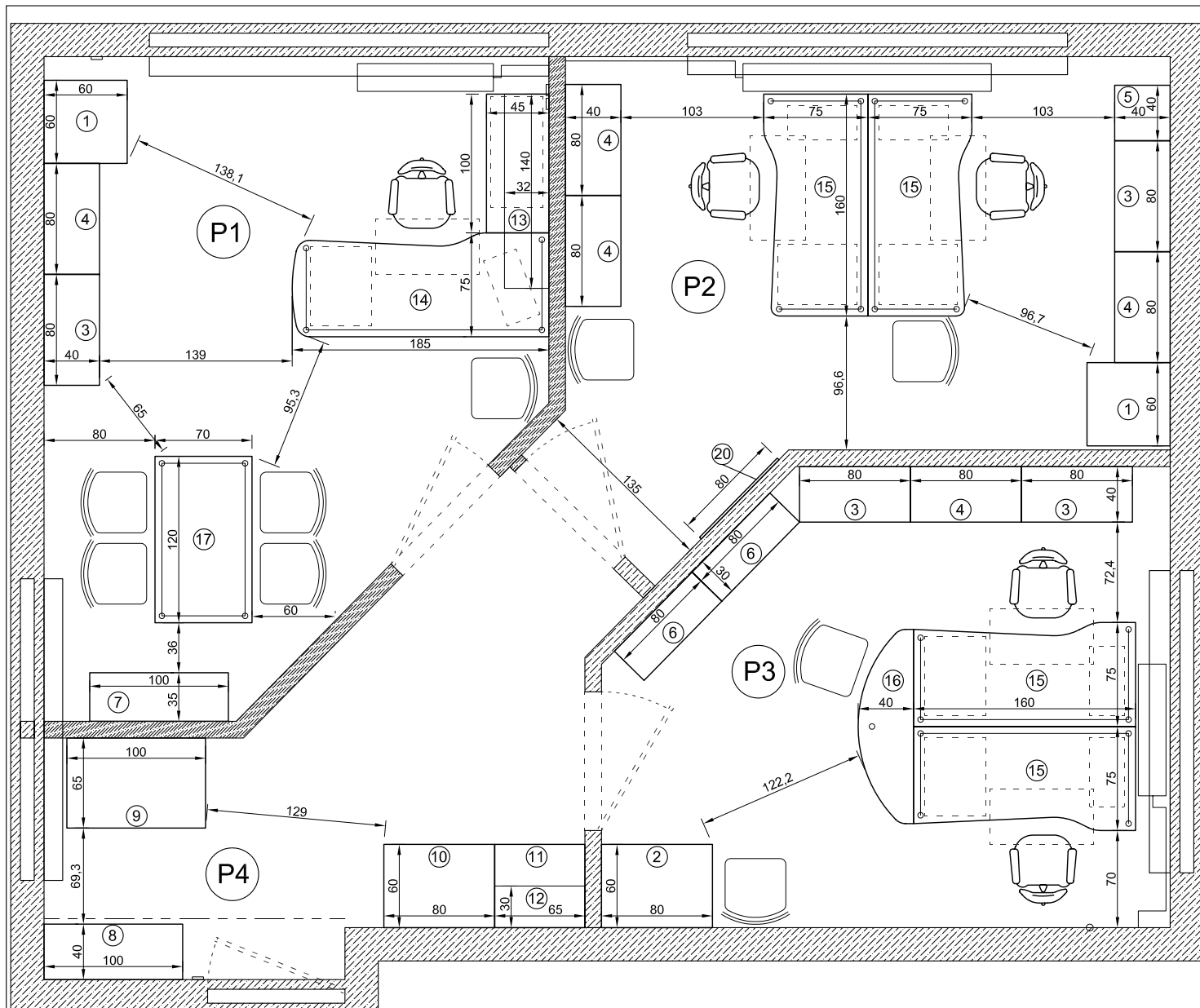

- ① - Szafa ubraniowa z nadstawką 60x60x264 cm - 2 szt.
- ② - Szafa ubraniowa z nadstawką 80x60x264 cm - 1 szt.
- ③ - Szafa biurowa z drzwiczkami i nadstawką 80x40x264 cm (7x wys. segregatora) - 4 szt.
- ④ - Regał biurowy z drzwiczkami i nadstawką 80x40x264 cm (7x wys. segregatora) - 5 szt.
- ⑤ - Regał biurowy z drzwiczkami i nadstawką 40x40x264 cm (7x wys. segregatora) - 1 szt.
- ⑥ - Regał na korespondencję z drzwiczkami 80x30x170 cm - 2 szt.
- ⑦ - Regał biurowy niski 100x35x120 cm (3x wys. segregatora) - 1 szt.
- ⑧ - Szafka biurowa z przegrodą, z drzwiczkami i nadstawką 100x40x264 cm (7x wys. segregatora) - 1 szt.
- ⑨ - Szafka pod ksero z drzwiczkami 100x65x75 cm - 1 szt.
- ⑩ - Szafa – zabudowa żaluzjowa zlewu 80x60x200 cm wraz ze zlewem, baterią i ociekaczem - 1 kpl.
- ⑪ - Szafa – zabudowa lodówki 65x60x85 cm wraz z lodówką - 1 kpl.
- ⑫ - Szafka wisząca z drzwiczkami 65x30x60 cm - 1 szt.
- ⑬ - Regał wiszący z drzwiczkami 140x32x74 cm - 1 szt.
- ⑭ - Biurko 185/75x175/45x75 cm wraz z kontenerem (3 szuflady + piórnik), regalem z drzwiami, podstawką pod PC i klawiaturą - 1 kpl.
- ⑮ - Biurko 160x75x75 cm wraz z kontenerem (3 szuflady + piórnik), podstawką pod PC i wysuwaną klawiaturą - 4 kpl.
- ⑯ - Dostawka do biurek 140x40x75 - 1 kpl.
- ⑰ - Stół 120x70x75 cm - 1 szt.
- ⑱ - Wieszak 80x140 - 1 szt.

Rys. 9 C

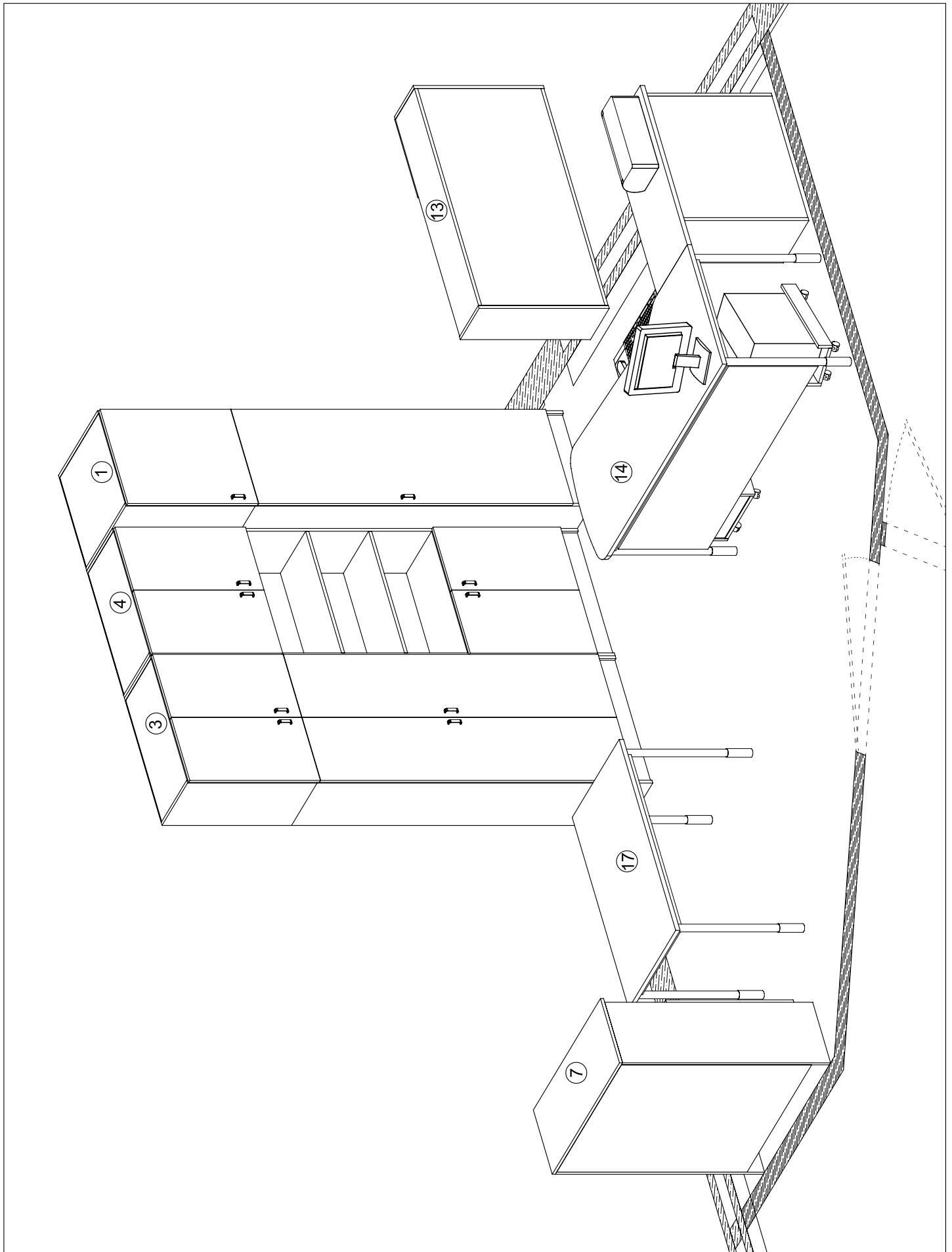

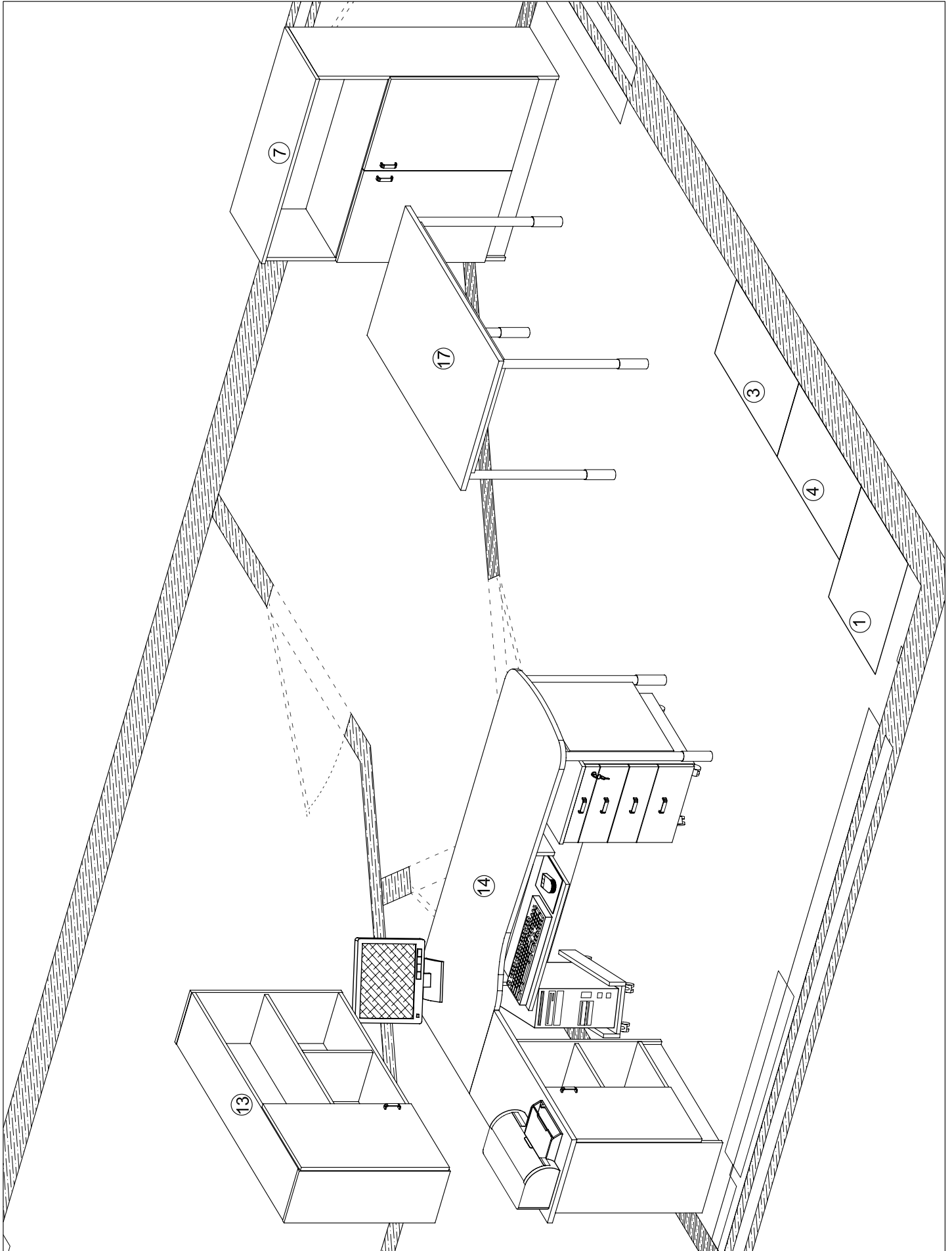

Rys. 11 C

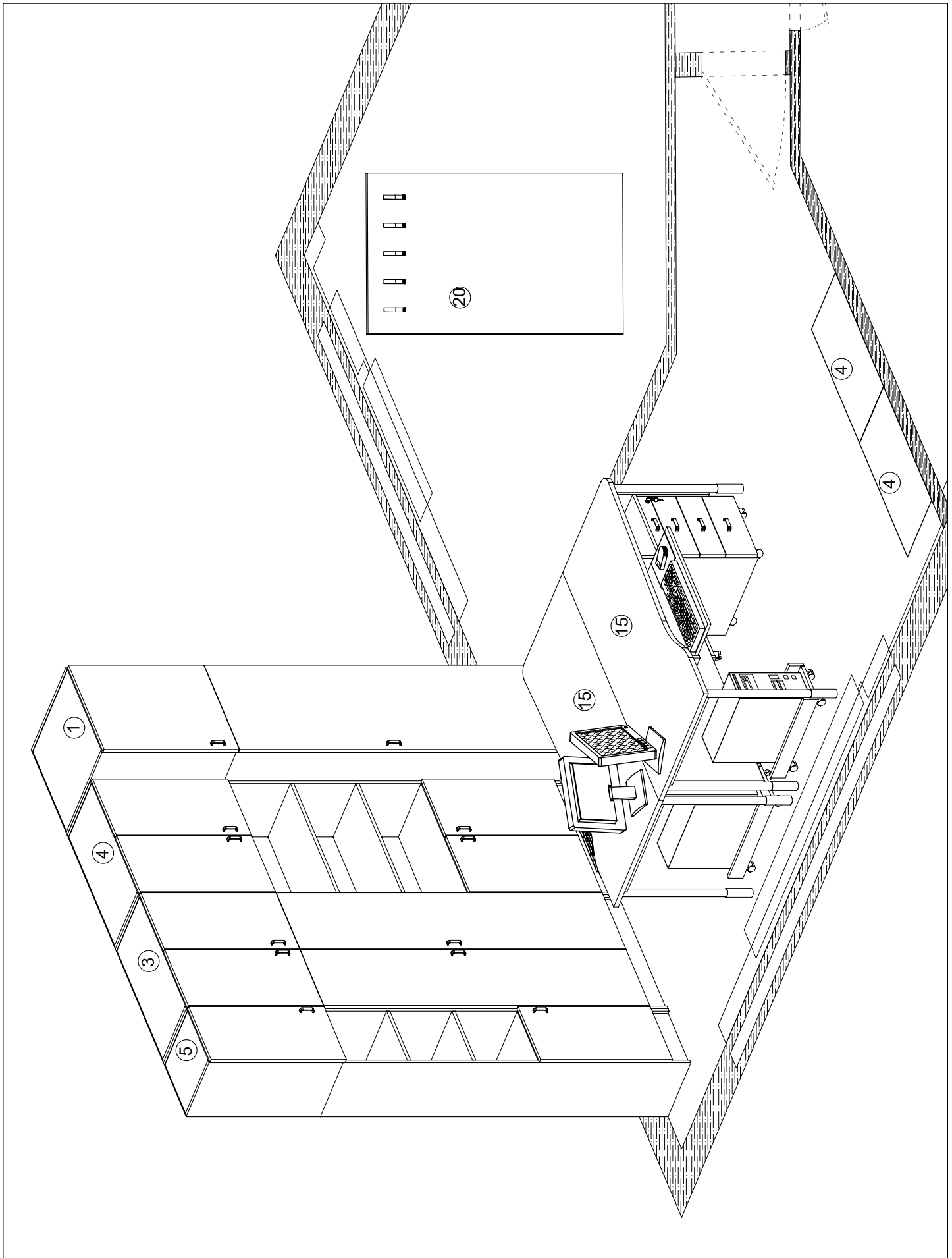

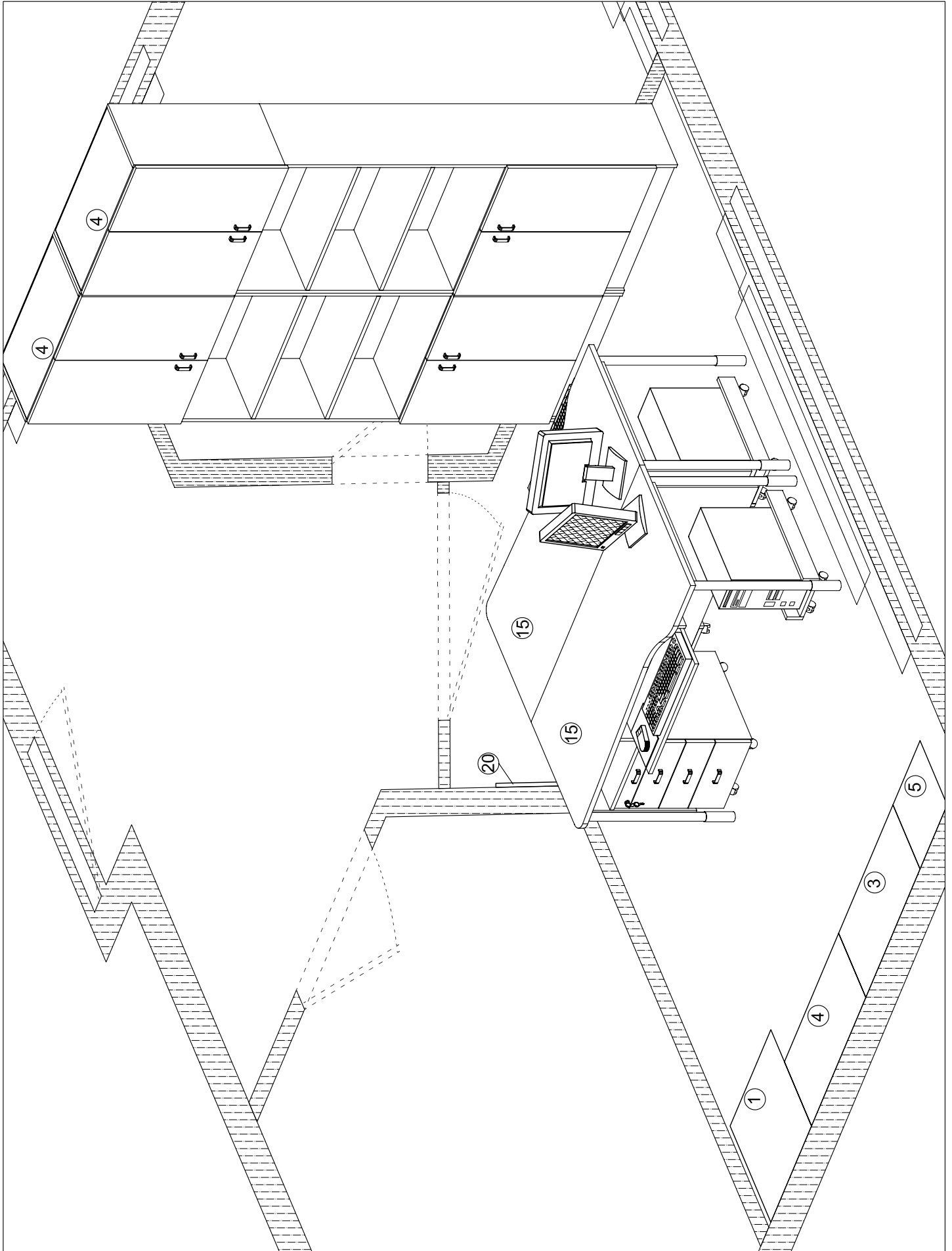

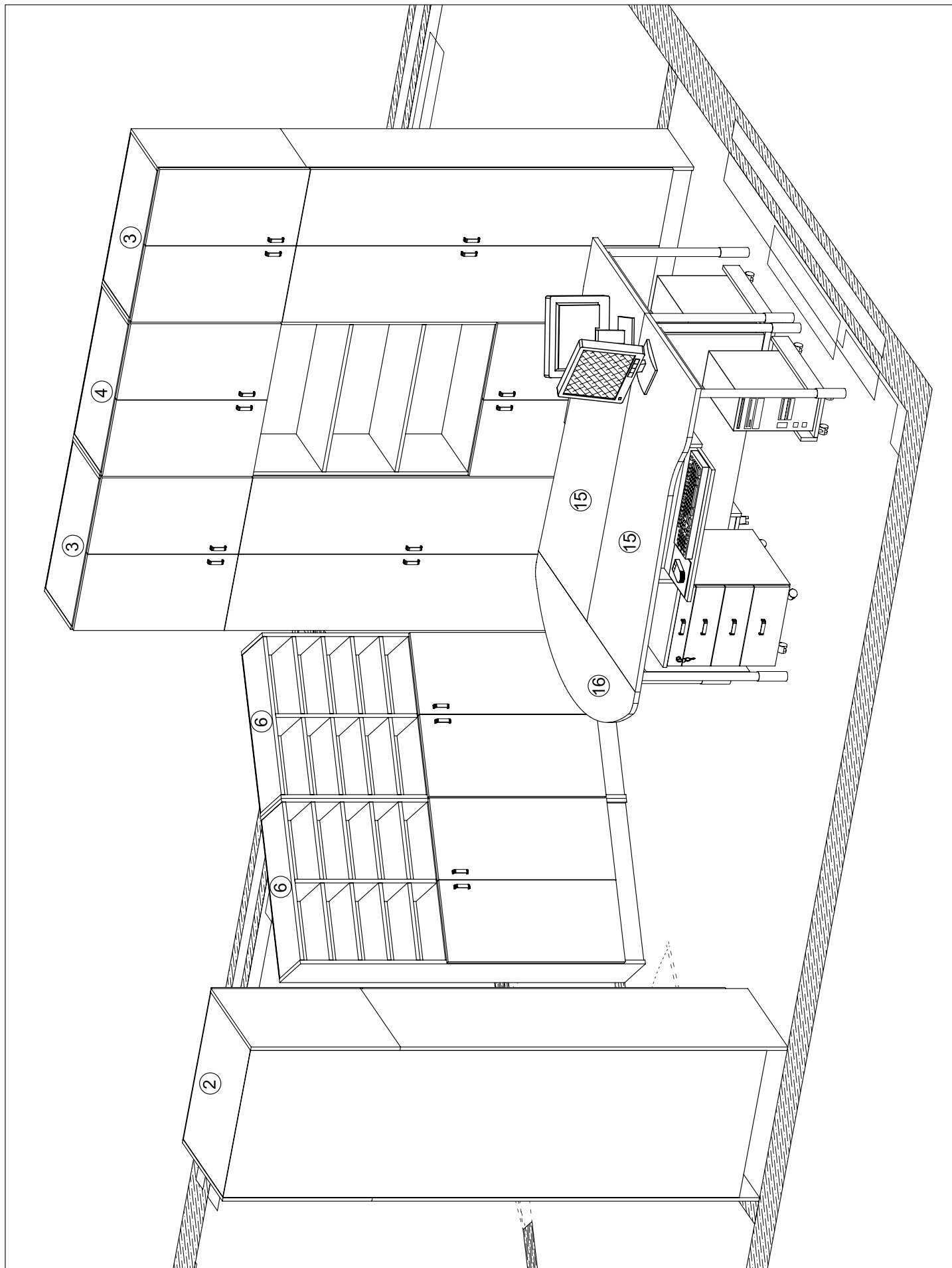

Rys. 14 C

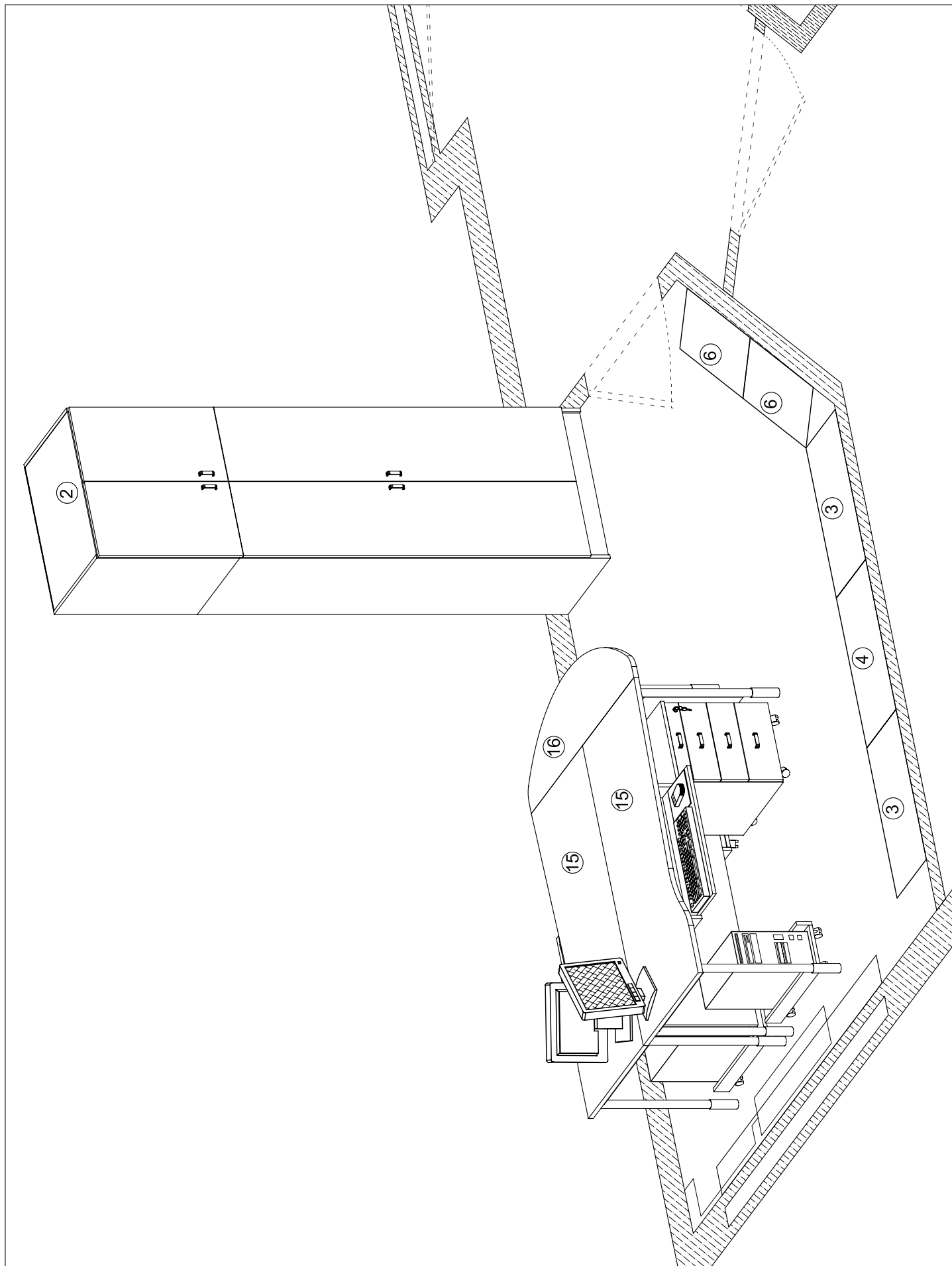

Rys. 15 C

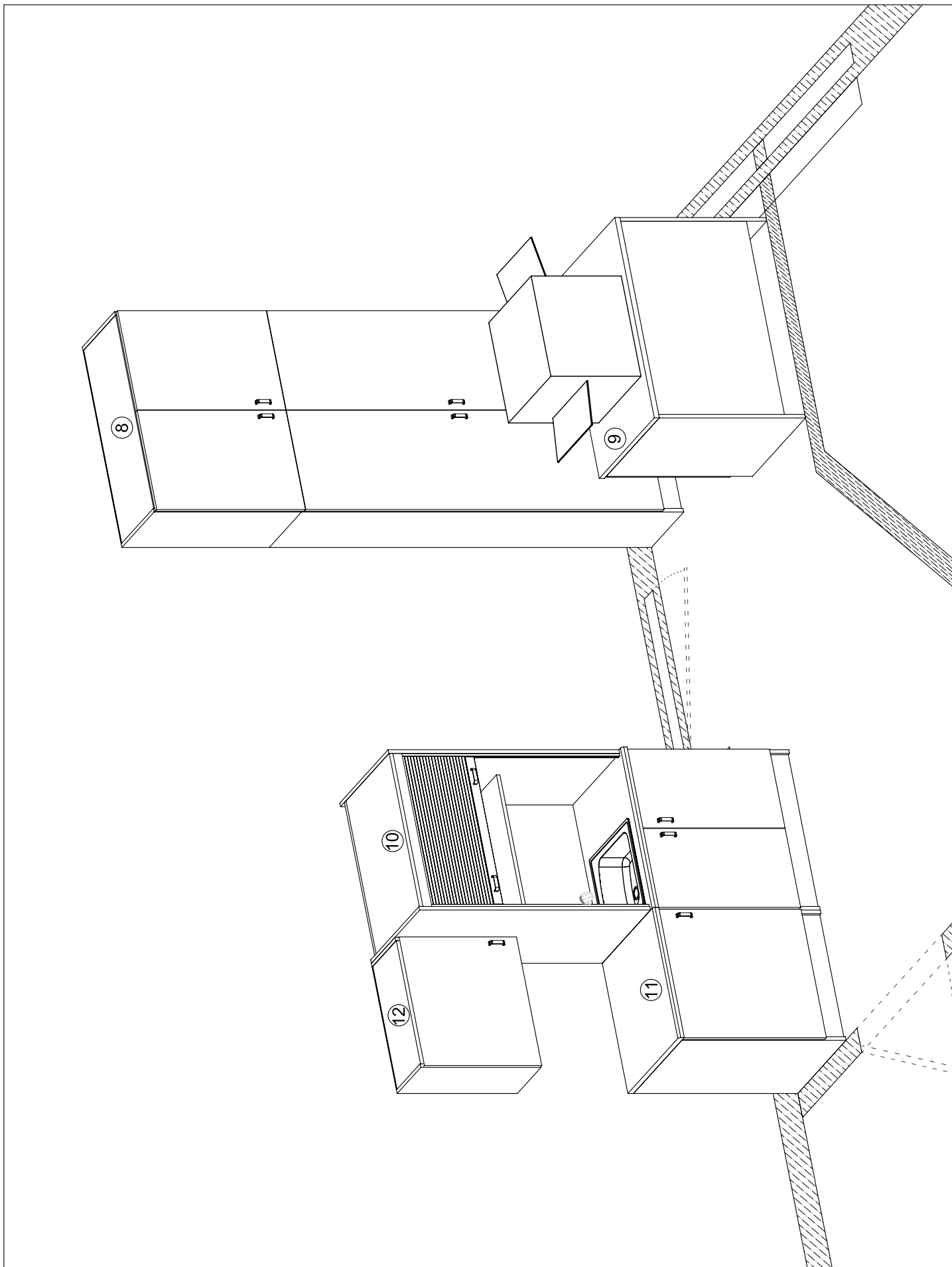

Rys. 16 C

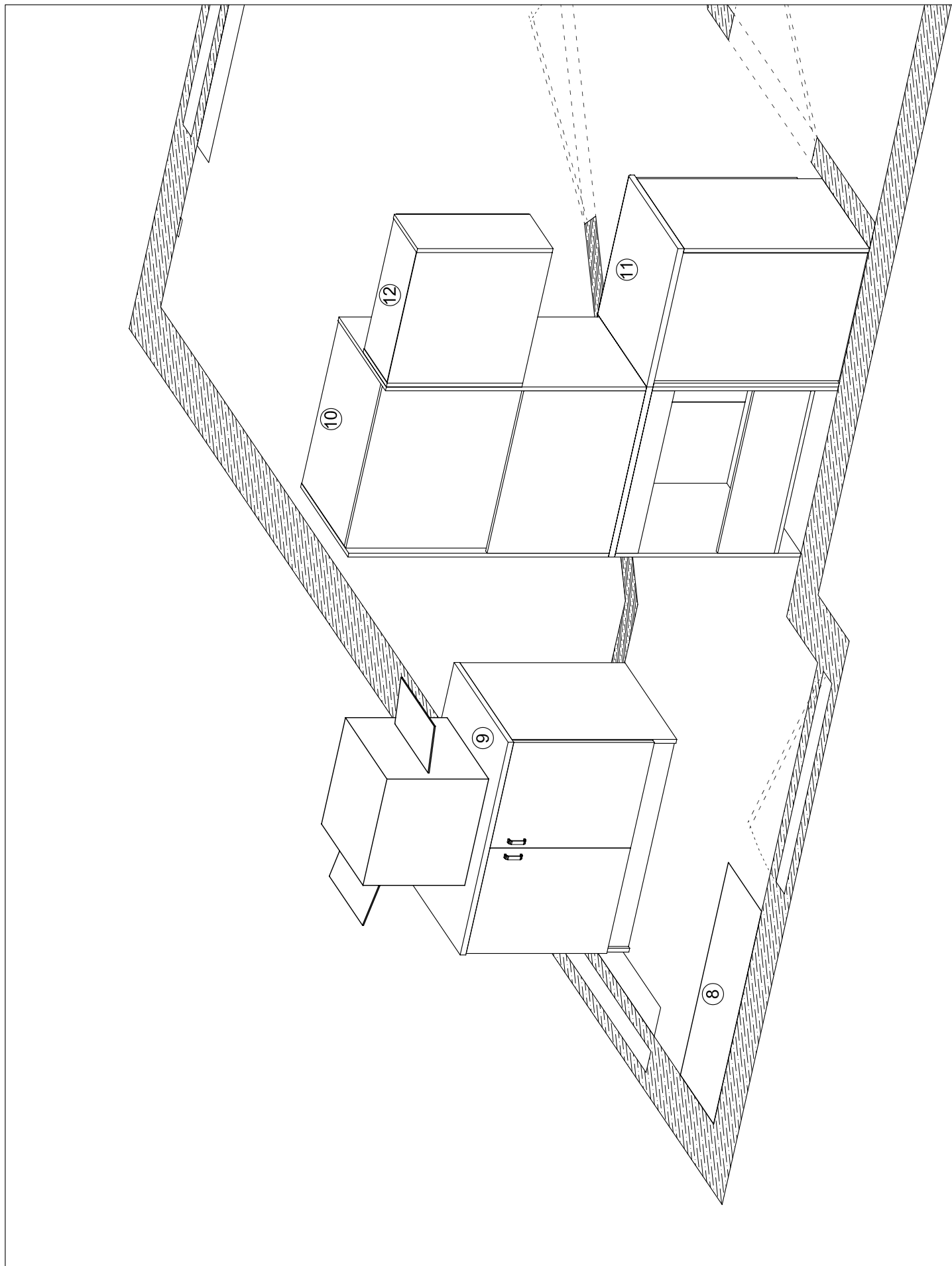

Rys. 17 C

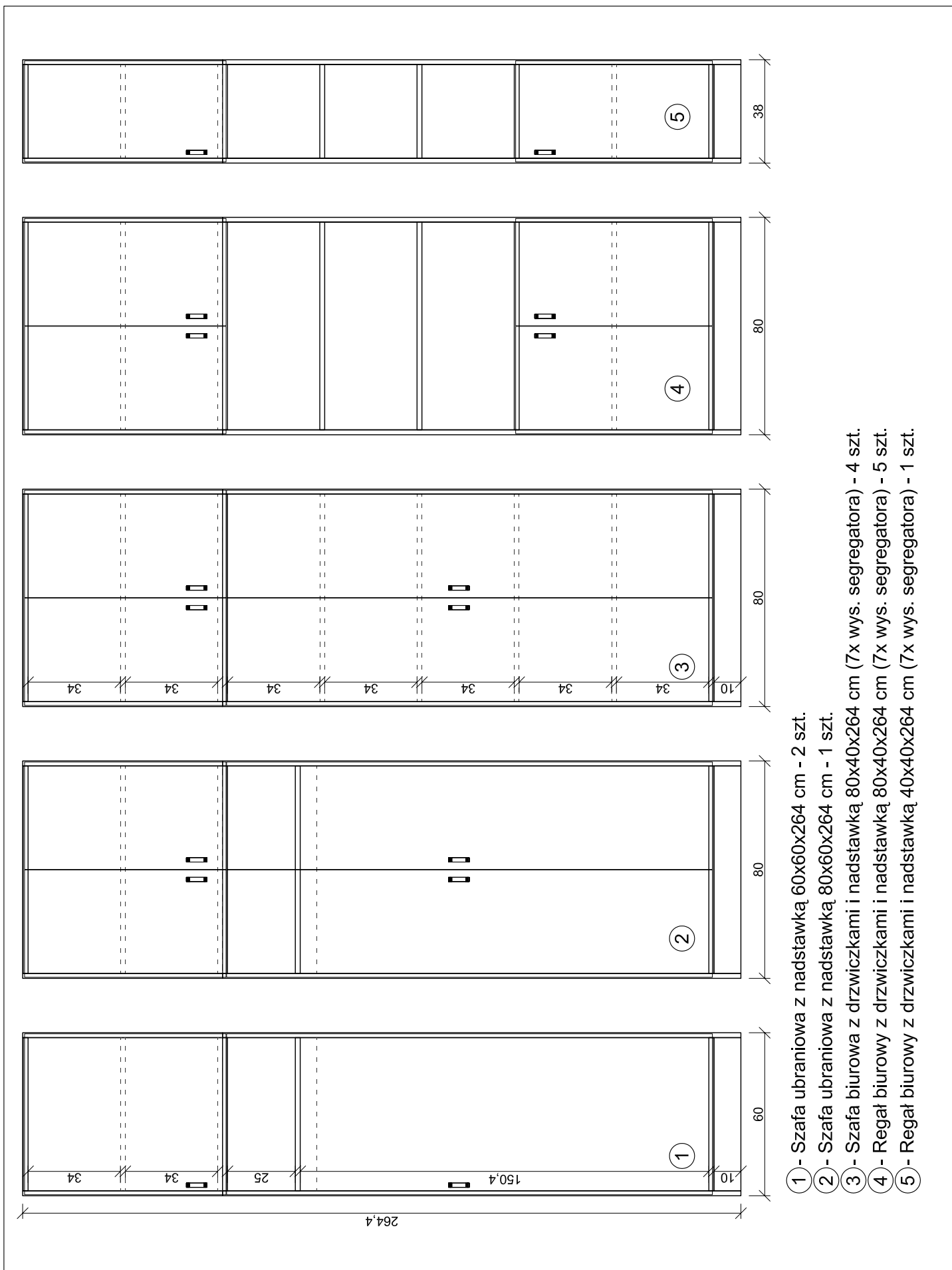

Rys. 18 C

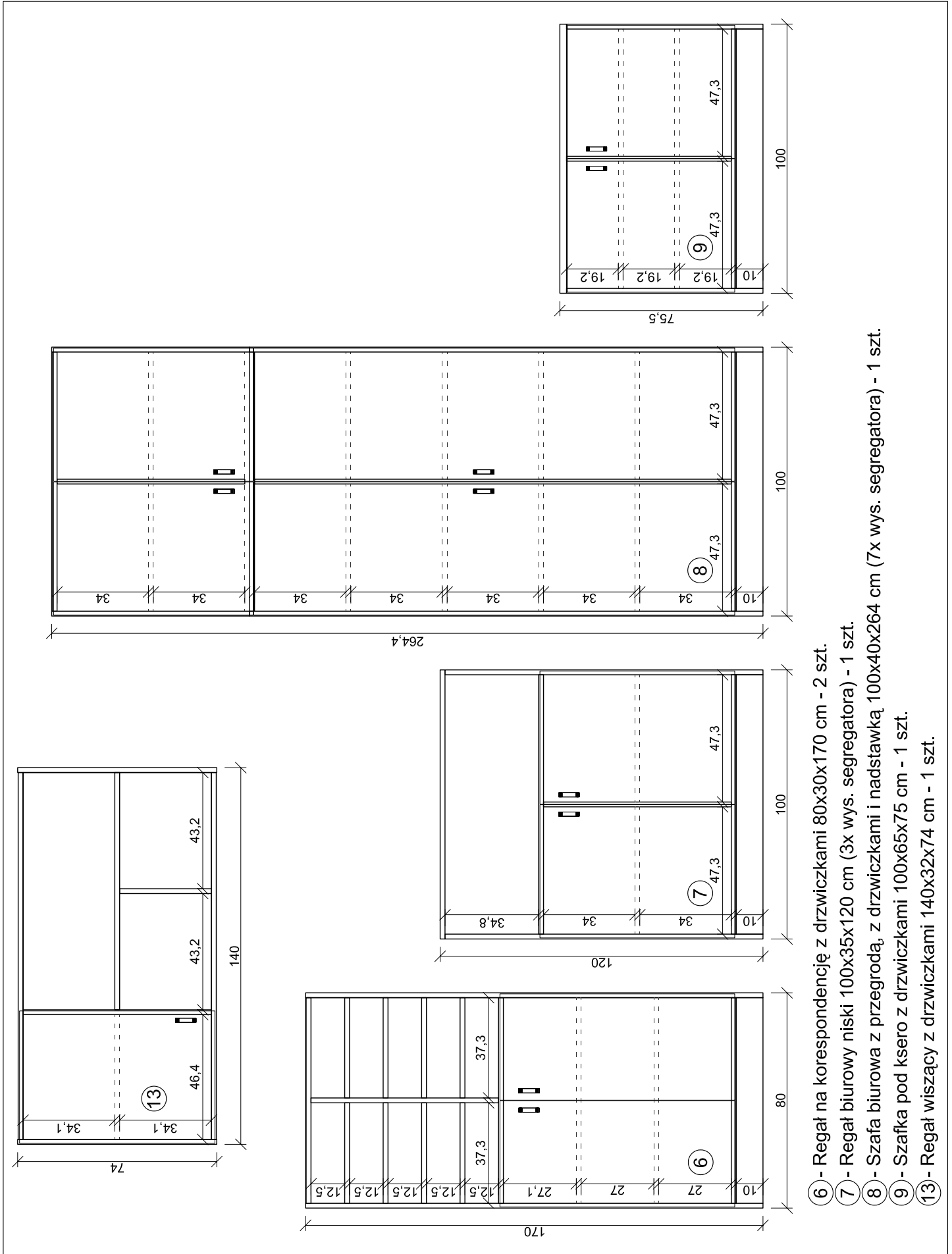

- ⑥ - Regał na korespondencję z drzwiczkami 80x30x170 cm - 2 szt.
- ⑦ - Regał biurowy niski 100x35x120 cm (3x wys. segregatora) - 1 szt.
- ⑧ - Szafa biurowa z przegrodą, z drzwiczkami i nadstawką 100x40x264 cm (7x wys. segregatora) - 1 szt.
- ⑨ - Szafka pod ksero z drzwiczkami 100x65x75 cm - 1 szt.
- ⑬ - Regał wiszący z drzwiczkami 140x32x74 cm - 1 szt.

Rys. 19 C

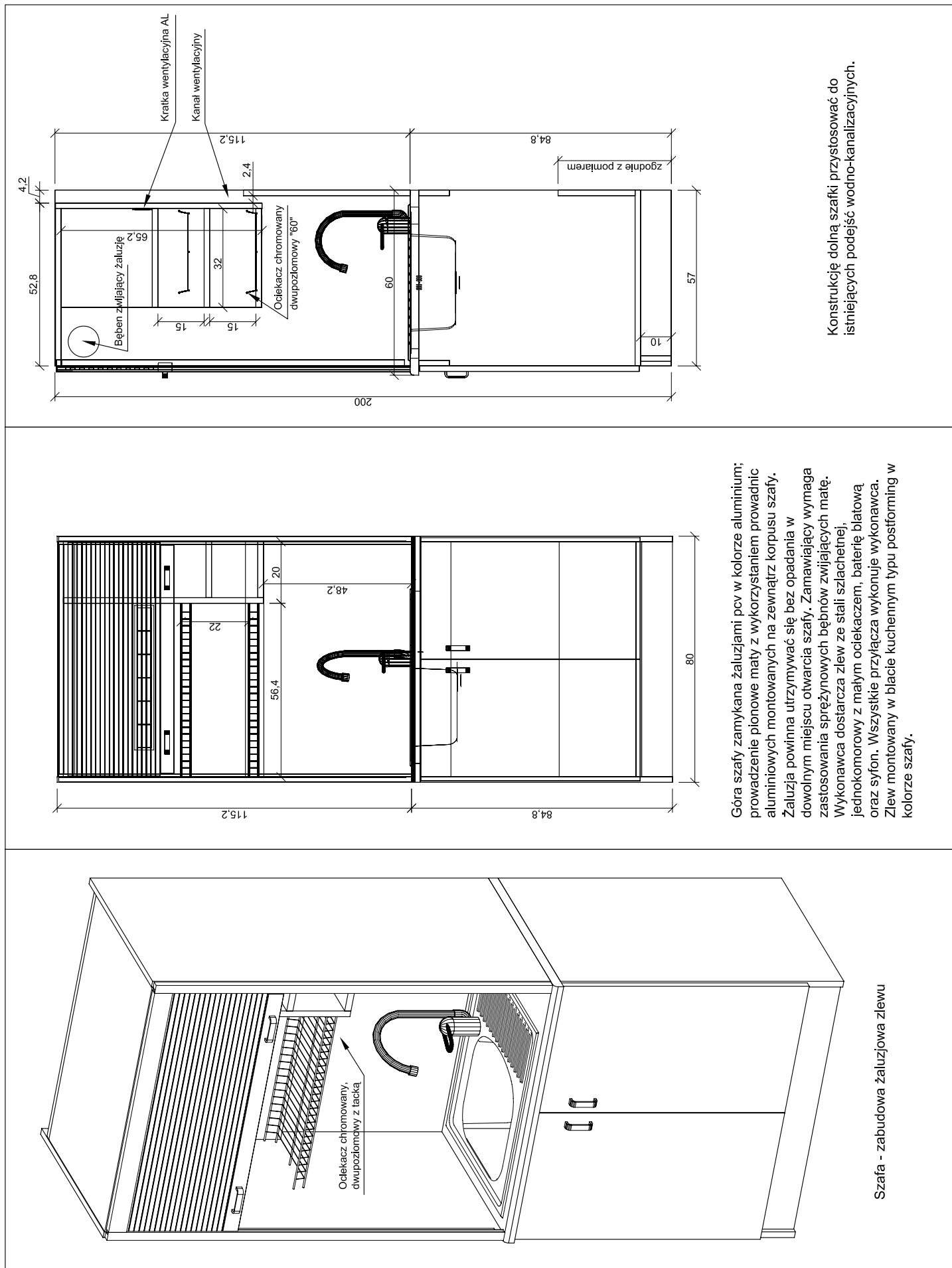

Konstruując dolną szafkę przystosować do istniejących podejść wodno-kanalizacyjnych.

Góra szafy zamykana żaluzjami pcv w kolorze aluminium; prowadzenie pionowe maty z wykorzystaniem przewodnic aluminium montowanych na zewnątrz korpusu szafy. Żaluzja powinna utrzymywać się bez opadania w dowolnym miejscu otwarcia szafy. Zamawiający wymaga zastosowania sprężynowych bębnow zwijających matę. Wykonawca dostarcza zlew ze stali szlachetnej, jednokomorowy z małym ociekaczem, baterię białową oraz syfon. Wszystkie przyłącza wykonuje wykonawca. Zlew montowany w blacie kuchennym typu postforming w kolorze szafy.

Szafa - zabudowa żaluzjowa zlewu