



Politechnika Gdańska
Dział Zarządzania Infrastrukturą Studencką
ul. G. Narutowicza 11/12
80- 233 Gdańsk
NIP 584-020-35-93 REGON 000001620
Tel: 058 347 25 47, fax: 058 347 25 54
E-mail: ostud@pg.gda.pl

nr postępowania

ZP -/040/D/09

SPECYFIKACJA ISTOTNYCH WARUNKÓW ZAMÓWIENIA

dotycząca postępowania o zamówienie publiczne prowadzonego w trybie przetargu nieograniczonego o wartości przekraczającej kwoty określone w przepisach wydanych na podstawie art. 11. 8 Ustawy z dnia 29 stycznia 2004 r. Prawo zamówień publicznych(t.j.: Dz. U. z 2007r. Nr 223, poz. 1655 z późn. zmianami)



**na dostawę mebli dla Domów Studenckich nr 5 Ł, 4, 10
i Centrum Sportu Akademickiego Politechniki Gdańskiej wraz
z ich montażem oraz ustawieniem w pomieszczeniach
wskazanych przez Zamawiającego.**

ZATWIERDZAM:

.....
(podpis)

I. NAZWA I ADRES ZAMAWIAJĄCEGO

Politechnika Gdańska
ul. G. Narutowicza 11/12
80-233 GDAŃSK

Postępowanie prowadzi:

Politechnika Gdańska
Dział Zarządzania Infrastrukturą Studencką
ul. Wyspiańskiego 5A
80-434 Gdańsk Wrzeszcz
Telefon: +48 (058) 347-25-47, (058) 347-15-36
fax : +48 (058) 347-25-54
<http://www.pg.gda.pl>

II. TRYB UDZIELENIA ZAMÓWIENIA

Postępowanie o zamówienie publiczne prowadzone w trybie przetargu nieograniczonego o wartości powyżej 206 000 Euro, na podstawie przepisów Ustawy z dnia 29 stycznia 2004 r. Prawo zamówień publicznych (t.j.: Dz. U. z 2007r. Nr 223, poz. 1655 z późn. zmianami), zwanej dalej „ustawą”, zgodnie z wymaganiami określonymi w niniejszej Specyfikacji Istotnych Warunków Zamówienia, zwanej dalej „SIWZ”.

III. OPIS PRZEDMIOTU ZAMÓWIENIA

1. Przedmiotem zamówienia jest dostawa mebli dla Domów Studenckich nr 5ł, 4, 10 oraz Centrum Sportu Akademickiego Politechniki Gdańskiej.
Zamówienie obejmuje również wniesienie i montaż mebli.
Ponadto Wykonawca musi przestawić i wypoziomować istniejące meble (zaznaczone na rysunkach) w odpowiednich pomieszczeniach.

Zamawiający podzielił przedmiot zamówienia na dwie części:

Część A – Meble pokojowe i biurowe

Część B - Krzesła, tapczany

doпускаjąc jednocześnie możliwość składania ofert częściowych.

Szczegółowy opis przedmiotu zamówienia wraz z zestawieniem ilościowym i rysunkami mebli zawiera Załączniki nr 7 A i B oraz 10 A i B.

Kody CPV :

| | |
|---------|------------|
| Część A | 39130000-2 |
| | 39100000-3 |
| Część B | 39112000-0 |
| | 39143110-2 |

2. Wymagania techniczne

Meble, krzesła, tapczany będące przedmiotem zamówienia muszą być fabrycznie nowe, wykonane z bezpiecznych materiałów i nie mogą być przedmiotem praw osób trzecich.

Tkanina do wykonania krzesel i tapczanów musi posiadać odpowiednio testy ścieralności, higieniczności, niepalności, nietoksyczności. Płyty wiórowe melaminowane, obrzeża oraz kleje muszą posiadać atest higieniczności.

3. Wymagania odnośnie obmiaru mebli

Wykonawca którego oferta zostanie wybrana zobowiązany będzie przed przystąpieniem do realizacji zamówienia wykonać szczegółowy obmiar „z natury” w miejscach, w których mają być zamontowane meble.

4. Wymagania odnośnie dostawy i montażu mebli

- a) Wykonawca zobowiązany będzie powiadomić Zamawiającego o gotowości do dostarczenia i montażu mebli - w formie telefonicznej lub faksem - na co najmniej 2 dni przed planowaną datą dostawy lub montażu.
- b) Meble muszą być wypoziomowane; w przypadku szaf również wzajemnie poskręcane.

5. Odbiór mebli

- a) Odbioru mebli dokonają upoważnieni przez Zamawiającego, wskazani w umowie pracownicy, spisując wraz z przedstawicielem Wykonawcy protokół zdawczo-odbiorczy, którego wzór stanowi załącznik do umowy nr 1.
- b) Dostarczony i zamontowany towar zostanie sprawdzony przez Zamawiającego zarówno pod względem ilościowym, jak i jakościowym. W przypadku stwierdzenia wad jakościowych mebli, Wykonawca zobowiązany będzie do nieodpłatnej wymiany wadliwego towaru na nowy wolny od wad lub usunięcia wady w terminie 5 dni kalendarzowych od daty zgłoszenia przez Zamawiającego.
- c) Braki ilościowe stwierdzone w dostawie Wykonawca zobowiązany będzie uzupełnić w ciągu 3 dni kalendarzowych od daty ich zgłoszenia przez Zamawiającego.
- d) W razie wykrycia przez Zamawiającego po rozpoczęciu użytkowania wad w dostarczonym przedmiocie zamówienia, Zamawiający złoży u Wykonawcy reklamację – pisemnie lub faksem, która powinna być rozpatrzona w terminie 5 dni kalendarzowych od dnia jej zgłoszenia.

Po upływie tego terminu reklamacja uznana zostanie za rozpatrzoną zgodnie z żądaniem Zamawiającego.

6. Wymagania odnośnie gwarancji

Zamawiający wymaga aby Wykonawca udzielił 24-miesięcznej gwarancji na dostarczony przedmiot zamówienia na warunkach określonych w załączniku nr 9 do SIWZ. Akceptacja warunków gwarancji odbywa się przez złożenie stosownego oświadczenia na formularzu oferty.

7. Zamawiający wymaga aby Wykonawca wyznaczył co najmniej jedną osobę do bezpośredniego kontaktu z Zamawiającym i obsługi realizacji zamówienia.
8. Zamawiający nie przewiduje możliwości udzielenia zamówień uzupełniających, o których mowa w art. 67 ust. 1 pkt 7 ustawy.
9. Zamawiający dopuszcza możliwość złożenia ofert częściowych.
10. Zamawiający nie dopuszcza możliwości składania ofert wariantowych.
11. Zamawiający żąda, aby Wykonawca wskazał w ofercie części zamówienia, których wykonanie powierzy podwykonawcom.

IV. TERMIN WYKONANIA ZAMÓWIENIA

Termin wykonania zamówienia:

Wymagany przez Zamawiającego termin wykonania zamówienia: **maksymalnie do 40 dni od dnia zawarcia umowy.**

Miejsce realizacji zamówienia:

Jednostki organizacyjne Politechniki Gdańskiej wskazane w załączniku nr 7 A i B do SIWZ.

V. OPIS WARUNKÓW UDZIAŁU W POSTĘPOWANIU ORAZ OPIS SPOSOBU DOKONYWANIA OCENY SPEŁNIANIA TYCH WARUNKÓW

1. O udzielenie zamówienia mogą ubiegać się Wykonawcy, którzy:
 - a) posiadają uprawnienia do wykonywania określonej działalności lub czynności, jeżeli ustawy nakładają obowiązek posiadania takich uprawnień;
 - b) posiadają niezbędną wiedzę i doświadczenie oraz dysponują potencjałem technicznym i osobami zdolnymi do wykonania zamówienia lub przedstawia pisemne zobowiązanie innych podmiotów do udostępnienia potencjału technicznego i osób zdolnych do wykonania zamówienia;

Zamawiający uzna warunek za spełniony, jeżeli Wykonawca ubiegający się o zamówienie **w części A:**

1) zrealizował w okresie ostatnich trzech lat przed dniem wszczęcia postępowania o udzielenie zamówienia, a jeżeli okres prowadzenia działalności jest krótszy - w tym okresie-dostawy mebli o łącznej wartości brutto **nie mniejszej niż 350.000,00 zł.** Na kwotę tę powinny składać się nie więcej niż trzy zrealizowane zamówienia;

Zamawiający uzna warunek za spełniony, jeżeli Wykonawca ubiegający się o zamówienie **w części B:**

2) zrealizował w okresie ostatnich trzech lat przed dniem wszczęcia postępowania o udzielenie zamówienia, a jeżeli okres prowadzenia działalności jest krótszy - w tym okresie-dostawy krzesel lub tapczanów o łącznej wartości brutto **nie mniejszej niż 150.000,00 zł.** Na kwotę tę powinny składać się nie więcej niż trzy zrealizowane zamówienia;

- c) znajdują się w sytuacji ekonomicznej i finansowej zapewniającej wykonanie zamówienia;
Zamawiający uzna warunek za spełniony, jeżeli Wykonawca ubiegający się o zamówienie w części A jest ubezpieczony od odpowiedzialności cywilnej w zakresie prowadzonej działalności gospodarczej na kwotę minimum 400.000 zł (słownie złotych: czterysta tysięcy).
Zamawiający uzna warunek za spełniony, jeżeli Wykonawca ubiegający się o zamówienie w części B jest ubezpieczony od odpowiedzialności cywilnej w zakresie prowadzonej działalności gospodarczej na kwotę minimum 150.000 zł (słownie złotych: sto pięćdziesiąt tysięcy).
- d) nie podlegają wykluczeniu z postępowania o udzielenie zamówienia
2. Zamawiający sprawdzi czy Wykonawcy spełniają powyższe warunki na podstawie złożonych przez Wykonawców oświadczeń lub dokumentów, zgodnie z formułą spełnia/nie spełnia. Z treści załączonych oświadczeń lub dokumentów musi wynikać jednoznacznie, iż w/w warunki Wykonawca spełnia. Niespełnienie chociażby jednego warunku spowoduje wykluczenie Wykonawcy z postępowania.

VI. WYKAZ OŚWIADCZEŃ LUB DOKUMENTÓW, JAKIE MAJĄ DOSTARCZYĆ WYKONAWCY W CELU POTWIERDZENIA SPEŁNIANIA WARUNKÓW UDZIAŁU W POSTĘPOWANIU

1. Wykonawcy ubiegający się o zamówienie, w celu potwierdzenia spełnienia warunków udziału w postępowaniu, muszą wraz z ofertą (formularz oferty wg wzoru stanowiącego załącznik nr 1 A i B do SIWZ) załączyć niżej wymienione oświadczenia lub dokumenty:
- a) W celu potwierdzenia, że Wykonawca posiada uprawnienia do wykonywania działalności lub czynności oraz nie podlega wykluczeniu z postępowania o udzielenie zamówienia na podstawie art. 24 ustawy pzp:
- Oświadczenie o spełnieniu warunków określonych w art. 22 ust.1 ustawy Prawo zamówień publicznych (wg wzoru stanowiącego załącznik nr 2 do SIWZ). Oświadczenie musi być podpisane przez Wykonawcę.
 - Aktualny odpis z właściwego rejestru albo aktualne zaświadczenie o wpisie do ewidencji działalności gospodarczej, jeżeli odrębne przepisy wymagają wpisu do rejestru lub zgłoszenia do ewidencji działalności gospodarczej, wystawione **nie wcześniej niż 6 miesięcy** przed upływem terminu składania ofert.
Uwaga: w przypadku, gdy upoważnienie do reprezentowania Wykonawcy osoby, która podpisała ofertę, nie wynika z powyższego dokumentu, do oferty należy załączyć również dokument potwierdzający to upoważnienie.
 - Zaświadczenie właściwego naczelnika Urzędu Skarbowego, potwierdzające, że Wykonawca nie zalega z opłacaniem podatków lub zaświadczenie, że uzyskał przewidziane prawem zwolnienie, odroczenie lub rozłożenie na raty zaległych płatności lub wstrzymanie w całości wykonanie decyzji właściwego organu – wystawione **nie wcześniej niż 3 miesiące** przed terminem składania ofert.

- Zaświadczenie właściwego oddziału Zakładu Ubezpieczeń Społecznych lub Kasy Rolniczego Ubezpieczenia Społecznego, potwierdzające, że Wykonawca nie zalega z opłatami oraz składkami na ubezpieczenia zdrowotne i społeczne lub zaświadczenie, że uzyskał przewidziane prawem zwolnienie, odroczenie lub rozłożenie na raty zaległych płatności lub wstrzymanie w całości wykonanie decyzji właściwego organu – wystawione **nie wcześniej niż 3 miesiące** przed terminem składania ofert.
- Informację z Krajowego Rejestru Karnego w zakresie art. 24 ust. 1 pkt 4-8 Ustawy, wystawioną **nie wcześniej niż 6 miesięcy** przed upływem terminu składania ofert.
- Informację z Krajowego Rejestru Karnego w zakresie określonym w art. 24 ust. 1 pkt 9 Ustawy, wystawioną **nie wcześniej niż 6 miesięcy** przed upływem terminu składania ofert.

b) W celu potwierdzenia, że Wykonawca posiada niezbędną wiedzę i doświadczenie oraz dysponuje potencjałem technicznym i osobami zdolnymi do wykonania zamówienia lub przedstawi pisemne zobowiązanie innych podmiotów do udostępnienia potencjału technicznego i osób zdolnych do wykonania zamówienia:

Wykonawcy ubiegający się o zamówienie w części A

- Wykaz wykonanych dostaw w okresie ostatnich trzech lat przed dniem wszczęcia postępowania o udzielenie zamówienia, a jeżeli okres prowadzenia działalności jest krótszy – w tym okresie, odpowiadających swoim rodzajem i wartością dostawie stanowiącej przedmiot zamówienia określony w rozdz. III SIWZ tj. mebli o łącznej wartości brutto **nie mniejszej niż 350.000,00 zł.** (na kwotę tę powinny składać się nie więcej niż trzy zrealizowane zamówienia), z podaniem ich wartości, przedmiotu, dat wykonania i odbiorców oraz dokumenty potwierdzające, że dostawy te zostały wykonane należycie. Wzór wykazu określa załącznik nr 3A do SIWZ.

Wykonawcy ubiegający się o zamówienie w części B

- Wykaz wykonanych dostaw w okresie ostatnich trzech lat przed dniem wszczęcia postępowania o udzielenie zamówienia, a jeżeli okres prowadzenia działalności jest krótszy – w tym okresie, odpowiadających swoim rodzajem i wartością dostawie stanowiącej przedmiot zamówienia określony w rozdz. III SIWZ tj. krzeseł lub tapczanów o łącznej wartości brutto **nie mniejszej niż 150.000,00 zł.** (na kwotę tę powinny składać się nie więcej niż trzy zrealizowane zamówienia), z podaniem ich wartości, przedmiotu, dat wykonania i odbiorców oraz dokumenty potwierdzające, że dostawy te zostały wykonane należycie. Wzór wykazu określa załącznik nr 3B do SIWZ.

W przypadku, gdy do wykonania zamówienia Wykonawca będzie korzystał z potencjału technicznego i kadrowego innego podmiotu musi załączyć dodatkowo:

- Pisemne zobowiązanie innych podmiotów do udostępnienia niezbędnych do wykonania zamówienia narzędzi i urządzeń;

- Pisemne zobowiązanie innych podmiotów do udostępnienia osób zdolnych do wykonania zamówienia.
- c) W celu potwierdzenia, że Wykonawca znajduje się w sytuacji ekonomicznej i finansowej zapewniającej wykonanie zamówienia:
- Polisę, a w przypadku jej braku inny dokument potwierdzający, że Wykonawca jest ubezpieczony od odpowiedzialności cywilnej w zakresie prowadzonej działalności na kwotę minimum 400.000,00 zł (słownie złotych: czterysta tysięcy) w przypadku ubiegania się o zamówienie w części A albo na kwotę minimum 150.000,00 zł (słownie złotych: sto pięćdziesiąt tysięcy) w przypadku ubiegania się o zamówienie w części B.

Dokumenty mogą być złożone w formie oryginału lub w formie kserokopii poświadczonej za zgodność z oryginałem przez osobę uprawnioną do reprezentowania Wykonawcy.

W stosunku do dokumentów potwierdzających spełnianie warunków udziału w postępowaniu o udzielenie zamówienia publicznego zastosowanie mają przepisy Rozporządzenia Prezesa Rady Ministrów z dnia 19.05.2006. w sprawie rodzajów dokumentów, jakich może żądać Zamawiający od Wykonawcy oraz form, w jakich te dokumenty mogą być składane (Dz.U. z 2006r. nr 87 poz. 605 z późn. zmianami).

Jeżeli Wykonawca ma siedzibę lub miejsce zamieszkania poza terytorium Rzeczypospolitej Polskiej składa dokumenty zgodnie z tym rozporządzeniem.

2. Brak jakiegokolwiek z wyżej wymienionych dokumentów, złożenie go w niewłaściwej formie (np.: brak podpisu lub brak poświadczenia kserokopii dokumentu za zgodność z oryginałem) lub złożenie fałszywego dokumentu spowoduje wykluczenie Wykonawcy z postępowania z zastrzeżeniem art.26 ustawy Prawo Zamówień Publicznych.
3. Wykonawcy mogą wspólnie ubiegać się o udzielenie zamówienia. Wykonawcy ubiegający się o zamówienie wspólnie muszą ustanowić pełnomocnika do reprezentowania ich w postępowaniu o udzielenie niniejszego zamówienia albo do reprezentowania ich w postępowaniu i zawarcia umowy w sprawie zamówienia publicznego zgodnie z art. 23 ustawy Prawo Zamówień Publicznych.

Pełnomocnictwo w formie pisemnej powinno zostać załączone do oferty. Treść pełnomocnictwa powinna dokładnie określać zakres umocowania. W dokumencie tym powinni być ujęci wszyscy Wykonawcy wspólnie ubiegający się o zamówienie. Upoważnieni przedstawiciele tych Wykonawców muszą się pod nim podpisać.

Spełnienie warunków wymaganych od Wykonawców w przypadku składania oferty wspólnej:

- każdy z Wykonawców musi spełnić warunki, o których mowa w rozdz. V pkt 1a i 1d
- warunki, o których mowa w rozdz. V w punkcie 1b i 1c, a także inne wymagania określone w SIWZ, Wykonawcy mogą spełniać łącznie (wspólnie).

Oferta powinna być podpisana przez każdego z Wykonawców występujących wspólnie lub upoważnionego przedstawiciela – pełnomocnika.

Wykonawcy ubiegający się o zamówienie wspólnie ponoszą solidarną odpowiedzialność za wykonanie umowy.

Wszelka korespondencja oraz rozliczenia dokonywane będą wyłącznie z pełnomocnikiem.

W przypadku wyboru oferty złożonej przez Wykonawców występujących wspólnie Zamawiający może żądać przed zawarciem umowy w sprawie zamówienia publicznego, umowy regulującej współpracę tych Wykonawców.

Umowa podmiotów występujących wspólnie będzie wówczas załącznikiem do umowy dostawy na realizację przedmiotu zamówienia.

VII. INFORMACJE O SPOSOBIE POROZUMIEWANIA SIĘ ZAMAWIAJĄCEGO Z WYKONAWCAMI ORAZ PRZEKAZYWANIA OŚWIADCZEŃ LUB DOKUMENTÓW, A TAKŻE WSKAZANIE OSÓB UPRAWNIONYCH DO POROZUMIEWANIA SIĘ Z WYKONAWCAMI

1. Podstawową formą porozumiewania się Zamawiającego z Wykonawcami jest forma pisemna. Korespondencję należy kierować na adres: Politechnika Gdańska, **Dział Zarządzania Infrastrukturą Studencką**, ul. Wyspiańskiego 5A, 80-434 Gdańsk, z dopiskiem na kopercie: „Przetarg na dostawę mebli”. Zamawiający dopuszcza przekazywanie oświadczeń, zawiadomień i informacji za pomocą faksu (058 347-25-54), przy czym każda ze stron na żądanie drugiej niezwłocznie potwierdzi fakt ich otrzymania. Zamawiający nie dopuszcza porozumiewania się drogą elektroniczną.
2. Osobami uprawnionymi do bezpośredniego kontaktowania się z Wykonawcami są:
w sprawach merytorycznych:
 - mgr inż. Waldemar Sobczyński, tel: (058) 347-20-68 w dniach pn.- pt. w godz. 10⁰⁰-14⁰⁰;**w sprawach proceduralnych:**
 - mgr Katarzyna Lesiewicz, mgr Roman Balik faks: (058) 347-25-54, w dniach pn.-pt. w godz. 9⁰⁰-14⁰⁰,
3. Wykonawca może zwrócić się do Zamawiającego o wyjaśnienie treści SIWZ. Zapytania mogą być składane pisemnie na adres: Politechnika Gdańska, Dział Zarządzania Infrastrukturą Studencką, ul. Wyspiańskiego 5A, 80-434 Gdańsk lub faksem pod numer 058 347-24-13.
Zamawiający niezwłocznie udzieli wyjaśnień, chyba że prośba o wyjaśnienie treści SIWZ wpłynie do Zamawiającego na mniej niż 6 dni przed terminem składania ofert.
4. Treść zapytań wraz z wyjaśnieniami zostanie przekazana przez Zamawiającego Wykonawcom, którym Zamawiający przekazał SIWZ, bez ujawniania źródła zapytania a także udostępniona na stronie internetowej Zamawiającego – (www.dzp.pg.gda.pl).
5. W uzasadnionych przypadkach Zamawiający może przed upływem terminu składania ofert zmienić treść Specyfikacji Istotnych Warunków Zamówienia.

Dokonaną zmianę specyfikacji Zamawiający przekaże niezwłocznie wszystkim Wykonawcom, którym przekazał SIWZ a także zamieści na własnej stronie internetowej – (www.dzp.pg.gda.pl).

VIII. WYMAGANIA DOTYCZĄCE WADIUM

1. Obowiązek wniesienia wadium.

Składając ofertę każdy Wykonawca jest zobowiązany wnieść wadium w wysokości:

- Wykonawcy ubiegający się o zamówienia w części A

8.000,00 zł (słownie złotych: osiem tysięcy).

- Wykonawcy ubiegający się o zamówienia w części B

3.000,00 zł (słownie złotych: trzy tysiące).

Wadium należy wnieść przed upływem terminu składania ofert.

Wykonawca, który nie wniósł wadium w wymaganym terminie i dozwolonej formie zostaje wykluczony z postępowania, a Jego oferta zostaje odrzucona (art. 24 ust. 2 pkt. 4 i art. 89 ust. 1 pkt. 5 Ustawy pzp).

2. Formy wniesienia wadium

Wadium może być wniesione w formach określonych w art. 45 ust. 6 Ustawy pzp.

3. Sposób wniesienia wadium w pieniądzu

Wadium wnoszone w pieniądzu **należy wpłacić przelewem** na rachunek bankowy:

Bank Zachodni WBK S.A. I Oddział Gdańsk

41 1090 1098 0000 0000 0901 5569

z dopiskiem: „**Wadium do przetargu ZP/...../D/09**”

Kopię dokumentu potwierdzającego wniesienie wadium w pieniądzu należy dołączyć do oferty.

Wadium wniesione w pieniądzu Zamawiający przechowuje na rachunku bankowym.

Uwaga: w przypadku wnoszenia wadium w pieniądzu przelewem, gdy do upływu terminu wnoszenia wadium nastąpi jedynie obciążenie rachunku bankowego Wykonawcy, a bank nie dokona przelewu środków na rachunek Zamawiającego, przyjmuje się, że wadium nie zostało wniesione w terminie.

4. Sposób wnoszenia wadium w pozostałych formach.

Oryginały gwarancji bankowych lub ubezpieczeniowych, poręczeń bankowych lub poręczeń spółdzielczych kas oszczędnościowo-kredytowych oraz podmiotów

udzielających poręczeń **należy złożyć w kasie Kwestury Politechniki Gdańskiej osobiście** (Gmach B, wysoki parter) **lub przesłać pocztą** (Kwestura Politechniki Gdańskiej, ul. Narutowicza 11/12, 80-233 Gdańsk z dopiskiem „Wadium do ZP/...../D/09”) – jako jednostce upoważnionej przez Zamawiającego.

Kopie tych dokumentów należy załączyć do oferty.

W treści dokumentów gwarantujących zobowiązania wadialne należy napisać:

„Wadium do przetargu na dostawę mebli – ZP/...../D/09”

Uwaga: w przypadku przesyłania oryginałów gwarancji lub poręczeń pocztą, nie wpłynięcie ich do Politechniki Gdańskiej do daty i godziny wyznaczonej na otwarcie ofert uznane zostanie jako nie wniesienie wadium w wyznaczonym terminie.

W przypadku wniesienia wadium w formie gwarancji bankowej lub ubezpieczeniowej, gwarancja ta musi być bezwarunkowa i nieodwołalna, płatna na każde wezwanie Zamawiającego oraz obejmować odpowiedzialność za wszystkie przypadki powodujące utratę wadium przez Wykonawcę. W przypadku poręczeń, muszą one gwarantować płatność na każde wezwanie Zamawiającego oraz obejmować odpowiedzialność za wszystkie przypadki powodujące utratę wadium przez Wykonawcę.

Gwarancje i poręczenia muszą obejmować cały okres związania ofertą określony w SIWZ. W przypadku gdy w dokumentach gwarantujących zobowiązania wadialne nie będą spełnione wskazane powyżej wymogi, Zamawiający uzna to za nie wniesienie wadium i wykluczy Wykonawcę z postępowania, a ofertę odrzuci.

5. Zwrot lub utrata wadium

Zamawiający dokona zwrotu wadium na zasadach określonych w art. 46 ust 1-4 ustawy z dnia 29 stycznia 2004 r. Prawo zamówień publicznych (tj. Dz. U. z 2007r. Nr 223 poz.1655 z późn. zm.).

W przypadku wadium wniesionego w pieniądzu zwrot wadium nastąpi przelewem na rachunek bankowy wskazany przez Wykonawcę w formularzu ofertowym, a w przypadku wadium wniesionego w innej formie przez odbiór depozytu przez uprawnioną osobę z ramienia Wykonawcy.

Wykonawca którego oferta została wybrana traci wadium wraz z odsetkami na rzecz Zamawiającego w przypadkach, o których mowa w art. 46 ust 4a i 5 ustawy z dnia 29 stycznia 2004 r. Prawo zamówień publicznych (tj. Dz. U. z 2007 r. Nr 223 poz.1655 z późn. zm.).

Okres ważności wadium wniesionego przez Wykonawców w innych formach niż w pieniądzu, wskutek wniesienia protestu lub przedłużenia terminu związania ofertą może nie pokrywać się (będzie krótszy) z nowym terminem, przedłużonym z mocy Ustawy – Prawo zamówień publicznych. Zamawiający wezwie Wykonawców do przedłużenia ważności wadium lub wniesienia nowego na wydłużony okres.

IX. TERMIN ZWIĄZANIA OFERTA

1. Termin związania ofertą wynosi **60 dni**.
2. Bieg terminu związania ofertą rozpoczyna się wraz z upływem terminu składania ofert.

3. Wykonawca samodzielnie lub na wniosek Zamawiającego może przedłużyć termin związania ofertą, na zasadach określonych w art. 85 ustawy pzp.

X. OPIS SPOSOBU PRZYGOTOWYWANIA OFERT

1. Wykonawca ma prawo złożyć tylko jedną ofertę.
2. Zamawiający nie dopuszcza składania oferty wariantowej.
3. Zamawiający dopuszcza możliwość składania ofert częściowych.
4. W postępowaniu należy złożyć:
 - formularz oferty w jednym egzemplarzu (wg wzoru stanowiącego załącznik nr 1 do SIWZ)
 - dokumenty i oświadczenia wg poniższego zestawienia:

| Lp. | Nazwa (rodzaj) dokumentu | Liczba wymaganych kopii | Uwagi |
|-----|---|-------------------------|---|
| 1. | Oświadczenie o spełnieniu warunków udziału w postępowaniu (art. 22 ust. 1 Ustawy) – sporządzone wg załącznika 2 do SIWZ. | 1¹⁾ | Dokument wymagany na potwierdzenie spełnienia warunków udziału w postępowaniu. W przypadku składania oferty na więcej niż jedną część zamówienia dokument należy złożyć w jednym egzemplarzu. |
| 2. | Aktualny odpis z właściwego rejestru albo aktualne zaświadczenie o wpisie do ewidencji działalności gospodarczej , jeżeli odrębne przepisy wymagają wpisu do rejestru lub zgłoszenia do ewidencji działalności gospodarczej, <u>wystawione nie wcześniej niż 6 miesięcy przed upływem terminu składania ofert.</u> | 1¹⁾²⁾ | Dokument wymagany na potwierdzenie spełnienia warunków udziału w postępowaniu. W przypadku składania oferty na więcej niż jedną część zamówienia dokument należy złożyć w jednym egzemplarzu. |
| 3. | Aktualne zaświadczenie właściwego naczelnika Urzędu Skarbowego potwierdzające, że Wykonawca nie zalega z opłacaniem podatków lub zaświadczenie, że uzyskał przewidziane prawem zwolnienie, odroczenie lub rozłożenie na raty zaległych płatności lub wstrzymanie w całości wykonanie decyzji właściwego organu – <u>wystawione nie wcześniej niż 3 miesiące przed terminem składania ofert.</u> | 1¹⁾²⁾ | Dokument wymagany na potwierdzenie spełnienia warunków udziału w postępowaniu. W przypadku składania oferty na więcej niż jedną część zamówienia dokument należy złożyć w jednym egzemplarzu. |
| 4. | Aktualne zaświadczenie z właściwego Zakładu Ubezpieczeń Społecznych lub Kasy Rolniczego Ubezpieczenia Społecznego potwierdzające, że Wykonawca nie zalega z opłatami oraz składkami na ubezpieczenia zdrowotne i społeczne lub zaświadczenie, że przewidziane prawem zwolnienie, odroczenie lub rozłożenie na raty zaległych płatności lub wstrzymanie w całości wykonanie decyzji właściwego organu – <u>wystawione nie wcześniej niż 3 miesiące przed terminem składania ofert.</u> | 1¹⁾²⁾ | Dokument wymagany na potwierdzenie spełnienia warunków udziału w postępowaniu. W przypadku składania oferty na więcej niż jedną część zamówienia dokument należy złożyć w jednym egzemplarzu. |

¹⁾ w przypadku składania oferty wspólnej dokumenty te składa każdy z Wykonawców

²⁾ Wykonawca mający swoją siedzibę lub miejsce zamieszkania poza terytorium Rzeczypospolitej Polskiej – zamiast zaznaczonych dokumentów składa dokumenty, o których mowa w Rozporządzeniu Prezesa Rady Ministrów z dnia 19 maja 2006 r. (Dz.U. nr 87 z 2006, poz. 605 z późn. zmianami)

| | | | |
|-----|--|--------------------------|--|
| 5. | Aktualna informacja z Krajowego Rejestru Karnego w zakresie określonym w art. 24 ust. 1 pkt. 4 – 8 Ustawy - <u>wystawiona nie wcześniej niż 6 miesięcy przed upływem terminu składania ofert.</u> | 1 ¹⁾²⁾ | Dokument wymagany na potwierdzenie spełnienia warunków udziału w postępowaniu. W przypadku składania oferty na więcej niż jedną część zamówienia dokument należy złożyć w jednym egzemplarzu. |
| 6. | Aktualna informacja z Krajowego Rejestru Karnego w zakresie określonym w art. 24. ust. 1 pkt. 9 Ustawy - <u>wystawiona nie wcześniej niż 6 miesięcy przed upływem terminu składania ofert.</u> | 1 ¹⁾²⁾ | Dokument wymagany na potwierdzenie spełnienia warunków udziału w postępowaniu. W przypadku składania oferty na więcej niż jedną część zamówienia dokument należy złożyć w jednym egzemplarzu. |
| 7. | Opcjonalnie , jeśli występuje pełnomocnik, pełnomocnictwo dla osoby reprezentującej w niniejszym postępowaniu Wykonawcę lub kilku Wykonawców składających ofertę wspólną - określające zakres czynności w niniejszym postępowaniu i termin jego ważności. | 1 | Pełnomocnictwo należy złożyć w <u>oryginale lub kopie poświadczona notarialnie.</u> W przypadku składania oferty na więcej niż jedną część zamówienia dokument należy złożyć w jednym egzemplarzu. |
| 8. | Wykaz wykonanych dostaw w okresie ostatnich trzech lat przed dniem wszczęcia postępowania o udzielenie zamówienia, a jeżeli okres prowadzenia działalności jest krótszy – w tym okresie, odpowiadających swoim rodzajem i wartością dostawie stanowiącej przedmiot zamówienia określony w rozdz. III SIWZ tj. mebli o łącznej wartości brutto nie mniejszej niż 350.000,00 zł. (na kwotę tę powinny składać się nie więcej niż trzy zrealizowane zamówienia, z podaniem ich wartości, przedmiotu, dat wykonania i odbiorców oraz dokumenty potwierdzające, że dostawy te zostały wykonane należycie. Wzór wykazu określa załącznik nr 3A do SIWZ. | 1 | Dokument wymagany na potwierdzenie spełnienia warunków udziału w postępowaniu. Należy złożyć w przypadku składania oferty na część A przedmiotu zamówienia. |
| 9. | Wykaz wykonanych dostaw w okresie ostatnich trzech lat przed dniem wszczęcia postępowania o udzielenie zamówienia, a jeżeli okres prowadzenia działalności jest krótszy – w tym okresie, odpowiadających swoim rodzajem i wartością dostawie stanowiącej przedmiot zamówienia określony w rozdz. III SIWZ tj. krzesel lub tapczanów o łącznej wartości brutto nie mniejszej niż 150.000,00 zł. (na kwotę tę powinny składać się nie więcej niż trzy zrealizowane zamówienia), z podaniem ich wartości, przedmiotu, dat wykonania i odbiorców oraz dokumenty potwierdzające, że dostawy te zostały wykonane należycie. Wzór wykazu określa załącznik nr 3B do SIWZ. | 1 | Dokument wymagany na potwierdzenie spełnienia warunków udziału w postępowaniu. Należy złożyć w przypadku składania oferty na część B przedmiotu zamówienia. |
| 10. | Opcjonalnie: W przypadku, gdy do wykonania zamówienia Wykonawca będzie korzystał z potencjału technicznego i kadrowego innego podmiotu musi załączyć: - Pisemne zobowiązanie innych podmiotów do udostępnienia niezbędnych do wykonania zamówienia narzędzi i urządzeń; - Pisemne zobowiązanie innych podmiotów do udostępnienia osób zdolnych do wykonania zamówienia. | 1 | Dokument wymagany na potwierdzenie spełnienia warunków udziału w postępowaniu. W przypadku składania oferty na więcej niż jedną część zamówienia dokument należy złożyć oddzielnie dla części A i B przedmiotu zamówienia. |

| | | | |
|-----|---|----------|--|
| 11. | Polisa , a w przypadku jej braku inny dokument potwierdzający, że Wykonawca jest ubezpieczony od odpowiedzialności cywilnej w zakresie prowadzonej działalności na kwotę minimum 400.000,00 zł (słownie złotych: czterysta tysięcy) w przypadku ubiegania się o zamówienie w części A albo na kwotę minimum 150.000,00 zł (słownie złotych: sto pięćdziesiąt tysięcy) w przypadku ubiegania się o zamówienie w części B. | 1 | Dokument wymagany na potwierdzenie spełnienia warunków udziału w postępowaniu. |
| 12. | Formularz rzeczowo-cenowy wg wzoru stanowiącego załącznik nr 5A i 5B do SIWZ. | 1 | - |
| 13. | Poświadczenie o wniesieniu wadium w formie ustalonej w SIWZ (kserokopia przelewów, gwarancji bankowych lub ubezpieczeniowych, poręczeń bankowych, spółdzielczych kas oszczędnościowo-kredytowych lub podmiotów udzielających poręczeń). | 1 | - |
| 14. | Próbki mebli wykonane zgodnie ze wzorem określonym w załączniku nr 11 do SIWZ, w celu sprawdzenia przez Zamawiającego zgodności z wymaganiami SIWZ użytych przez Wykonawcę materiałów i surowców oraz jakości wykonania. | 1 | Należy złożyć w przypadku składania oferty na część A przedmiotu zamówienia |

5. Dokumenty mogą być przedstawione w formie oryginału lub kopii opatrzonej klauzulą „Za zgodność z oryginałem” i poświadczoną przez Wykonawcę.
6. Zamawiający nie dopuszcza elektronicznej formy dokumentów i oświadczeń.
7. Dokumenty nie wymagane przez Zamawiającego a załączone do oferty nie będą brane pod uwagę podczas oceny ofert. Zamawiający prosi o ich nie załączanie.
8. Oferta oraz pozostałe dokumenty, dla których Zamawiający określił wzory w formie załączników do niniejszej SIWZ powinny być sporządzone zgodnie z tymi wzorami co do treści i opisu kolumn.
9. Oferta powinna być przygotowana zgodnie z wymogami niniejszej SIWZ. Treść oferty musi odpowiadać treści SIWZ.
10. Wykonawcy ponoszą wszelkie koszty związane z udziałem w postępowaniu, przygotowaniem i złożeniem oferty, z zastrzeżeniem Art. 93 ust. 4 ustawy.
11. Oferta wraz z załącznikami powinna być napisana w języku polskim, na maszynie do pisania, komputerze lub inną trwałą i czytelną techniką, opieczętowana pieczęcią firmową oraz podpisana przez osobę upoważnioną do reprezentowania Wykonawcy. Zamawiający zaleca, aby ofertę podpisano zgodnie z zasadami reprezentacji wskazanymi we właściwym rejestrze lub ewidencji działalności gospodarczej. Jeżeli osoba/osoby podpisująca ofertę działa na podstawie pełnomocnictwa, to pełnomocnictwo to musi w swej treści jednoznacznie wskazywać uprawnienie do podpisania oferty. Pełnomocnictwo to musi zostać załączone do oferty i musi być złożone w oryginale lub poświadczoną kopii. Zamawiający nie wyraża zgody na złożenie oferty w postaci elektronicznej, opatrzonej bezpiecznym podpisem elektronicznym weryfikowanym przy pomocy ważnego kwalifikowanego certyfikatu.

Dokumenty i oświadczenia w językach obcych należy dostarczyć wraz z tłumaczeniem na język polski, poświadczonym przez Wykonawcę. W razie wątpliwości Zamawiający uzna, iż wersja polskojęzyczna jest wersją wiążącą.

12. W celu wykluczenia przypadkowego zdekompletowania oferty zaleca się, aby wszystkie karty oferty wraz z załącznikami i dokumentami składającymi się na ofertę były spięte, strony ponumerowane kolejnymi liczbami całkowitymi a strony zawierające treść – parafowane przez osoby podpisujące ofertę.
13. Pożądane jest ułożenie dokumentów zgodnie z kolejnością podaną przez Wykonawcę w formularzu ofertowym.
14. Wszystkie miejsca, w których naniesiono poprawki muszą być parafowane własnoręcznie przez osobę podpisującą ofertę. Poprawki powinny być dokonane poprzez czytelne przekreślenie błędnego zapisu i wstawienie „nad” lub „obok” poprawnego.
15. Zgodnie z art. 96 ust. 3 ustawy oferty składane w postępowaniu o zamówienie publiczne udostępnia się od chwili ich otwarcia.
16. Nie ujawnia się informacji stanowiących tajemnicę przedsiębiorstwa w rozumieniu przepisów o zwalczaniu nieuczciwej konkurencji, jeżeli Wykonawca, nie później niż w terminie składania ofert zastrzegł, że nie mogą one być udostępniane.

Przez tajemnicę przedsiębiorstwa w rozumieniu art. 11 ust. 4 ustawy z dnia 16 kwietnia 1993 r. o zwalczaniu nieuczciwej konkurencji (Dz. U. z 2003r. nr 153 poz.1503 z późn. zmianami) rozumie się nieujawnione do wiadomości publicznej informacje techniczne, technologiczne, organizacyjne przedsiębiorstwa lub inne informacje posiadające wartość gospodarczą, co do których przedsiębiorca podjął niezbędne działania w celu zachowania ich poufności oraz zastrzegł składając ofertę, iż nie mogą być one udostępnione innym uczestnikom postępowania.

Stosowne zastrzeżenie Wykonawca powinien złożyć na formularzu ofertowym. W przeciwnym razie cała oferta zostanie ujawniona. Zamawiający zaleca, aby informacje zastrzeżone jako tajemnica przedsiębiorstwa były przez Wykonawcę złożone w oddzielnej, wewnętrznej kopercie z oznakowaniem „tajemnica przedsiębiorstwa”, lub spięte (zszyte) oddzielnie od pozostałych, jawnych elementów oferty i oznaczone „tajemnica przedsiębiorstwa”.

Numeracja stron „części niejawnej” oferty powinna pozwalać na ich dołączenie do odpowiedniego miejsca „części jawnej” oferty.

Uwaga:

Wykonawca nie może zastrzec informacji o których mowa w art.86 ust. 4 ustawy pzp oraz nie stanowiących tajemnicy przedsiębiorstwa.

17. Ofertę należy umieścić w dwóch zamkniętych kopertach:

- koperta wewnętrzna powinna posiadać nazwę i adres Wykonawcy
- koperta zewnętrzna powinna posiadać nazwę i adres Zamawiającego:

*Politechnika Gdańska
Dział Zarządzania Infrastrukturą Studencką
80-434 Gdańsk ul. Wyspiańskiego 5 A*

oraz być oznaczona w następujący sposób:

OFERTA
na dostawę mebli
dla Domów Studenckich nr 5 Ł, 4, 10 i Centrum Sportu Akademickiego PG
ZP/D/09 część
NIE OTWIERAĆ PRZED2009r. godz.

XI. MIEJSCE ORAZ TERMIN SKŁADANIA OFERT

1. Oferty należy składać w siedzibie Zamawiającego: Politechnika Gdańska, Dział Zarządzania Infrastrukturą Studencką, 80-434 Gdańsk ul. Wyspiańskiego 5A.
2. Oferty można składać w dniach od poniedziałku do piątku w godz. od 8:30 do 15:00.
3. Termin składania ofert upływa w dniu **12.01.2010r.o godz. 10.00.**
4. Wykonawca otrzyma pisemne potwierdzenie złożenia oferty wraz z numerem, jakim oznakowana zostanie oferta.
5. Jeżeli oferta wpłynie do Zamawiającego pocztą lub inną drogą (np. pocztą kurierską) o terminie jej złożenia decyduje termin dostarczenia oferty do Zamawiającego, a nie termin np. wysłania listem poleconym lub złożenia zlecenia dostarczenia oferty pocztą kurierską.
6. Wszystkie oferty otrzymane przez Zamawiającego po terminie określonym w pkt. 3 zostaną zwrócone bez otwierania po upływie terminu przewidzianego na wniesienie protestu.
7. Wykonawca może, przed upływem terminu do składania ofert, zmienić lub wycofać ofertę.
8. Zmiany muszą być złożone wg takich samych zasad jak składana oferta tj. w dwóch kopertach (zewnątrznej i wewnętrznej), odpowiednio oznakowanych, z dopiskiem „ZAMIANA”.
9. Wycofanie oferty z postępowania następuje poprzez złożenie pisemnego powiadomienia (wg takich samych zasad jak wprowadzanie zmian) z napisem na zewnętrznej kopercie „WYCOFANIE”. Do zawiadomienia o wycofaniu oferty musi być dołączony dokument uprawniający Wykonawcę do występowania w obrocie prawnym, a powiadomienie musi być podpisane przez upoważnionego przedstawiciela Wykonawcy.
10. Koperty zewnętrzne oznakowane w sposób opisany powyżej (tzn. „ZAMIANA”, „WYCOFANIE”) będą otwierane w pierwszej kolejności, po stwierdzeniu poprawności postępowania Wykonawców a wewnętrzne po stwierdzeniu zgodności ze złożonymi ofertami.

Koperty wewnętrzne ofert wycofywanych przez Wykonawców nie będą otwierane. Koperty wewnętrzne oznakowane dopiskiem „ZAMIANA” zostaną otwarte przy otwieraniu oferty Wykonawcy, który wprowadził zmiany i po stwierdzeniu poprawności procedury dokonania zmian, zostaną dołączone do oferty.

XII. MIEJSCE ORAZ TERMIN OTWARCIA OFERT

1. Otwarcie ofert nastąpi w dniu **12.01.2010r. o godzinie 10.30** w siedzibie Zamawiającego: Politechnika Gdańska, Dział Zarządzania Infrastrukturą Studencką, 80-434 Gdańsk ul. Wyspiańskiego 5A.
2. Otwarcie ofert jest jawne.
3. Bezpośrednio przed otwarciem ofert Zamawiający poda kwotę, jaką zamierza przeznaczyć na sfinansowanie zamówienia.
4. Podczas otwierania kopert z ofertami Zamawiający poda nazwy Wykonawców ich adresy, ceny ofertowe oraz informacje określone w art. 86 ust. 4 ustawy Prawo Zamówień Publicznych. W przypadku, gdy Wykonawca nie był obecny przy otwarciu ofert, na jego pisemny wniosek Zamawiający prześle mu powyższe informacje.
5. W toku badania i oceny złożonych ofert Zamawiający może żądać od Wykonawców wyjaśnień dotyczących treści złożonych ofert.
6. Zamawiający wykluczy Wykonawcę, jeżeli zaistnieją przesłanki określone w art. 24 ust. 1 i 2 ustawy.
7. Zamawiający odrzuci ofertę Wykonawcy, jeżeli zaistnieją przesłanki określone w art. 89 ust.1 ustawy.
8. Zamawiający unieważni postępowanie, jeżeli zaistnieją przesłanki określone w art. 93 ust.1 ustawy.

XIII. OPIS SPOSOBU OBLICZENIA CENY OFERTY

1. Cenę oferty należy obliczyć uwzględniając **wszystkie elementy związane z prawidłową i terminową realizacją przedmiotu zamówienia**, którego opis znajduje się w rozdziale III SIWZ.
2. Ceną oferty jest cena określona na formularzu „OFERTA” (załącznik nr 1 A i B do SIWZ).
3. Cena oferty musi być podana w złotych polskich.
4. Cenę oferty należy określić jako netto i brutto (z podatkiem od towarów i usług VAT), z dokładnością do dwóch miejsc po przecinku.
5. Cenę oferty należy obliczyć na podstawie formularza rzeczowo-cenowego (Załącznik nr 5A i 5B do SIWZ) .
6. Przy dokonywaniu mnożenia należy przestrzegać reguł matematycznych w zakresie zaokrągleń. Wartości w kolumnach powinny być podane z dokładnością do dwóch miejsc po przecinku.
7. Obliczoną w formularzu rzeczowo-cenowym wartość netto, wartość podatku VAT i wartość brutto należy przenieść do formularza ofertowego. Wartości na formularzu oferta nie mogą być rozbieżne z wartościami wynikającymi z formularza rzeczowo-cenowego.

8. Cena oferty powinna zawierać wszystkie elementy cenotwórcze wynikające z zakresu i sposobu realizacji przedmiotu zamówienia.
9. Wszystkie inne koszty jakie poniesie Wykonawca przy realizacji zamówienia a nie uwzględnione w cenie oferty nie będą przez Zamawiającego dodatkowo rozliczane.
10. Cena oferty nie będzie podlegać żadnym negocjacjom.
11. Ceny określone w ofercie obowiązują przez cały okres związania ofertą i będą wiążące dla zawieranej umowy.

XIV. OPIS KRYTERIÓW, KTÓRYMI ZAMAWIAJĄCY BĘDZIE SIĘ KIEROWAŁ PRZY WYBORZE OFERTY, WRAZ Z PODANIEM ZNACZENIA TYCH KRYTERIÓW I SPOSOBU OCENY OFERT

1. Zamawiający sprawdzi kompletność oferty czyli jej zgodność z pkt. X .4 SIWZ
2. Ocena dostarczonych próbek wg kryteriów spełnia / nie spełnia.
Elementy podlegające ocenie:
 - a) zgodność użytych materiałów i surowców z opisem przedmiotu zamówienia,
 - b) jakość wykonania wzoru:
 - montaż akcesoriów meblowych (np. prowadnice zamontowane zgodnie z zaleceniami producenta),
 - jakość wykończenia krawędzi (brak ubytków i zaprawek w płycie; gładkość – wypolerowanie wszystkich krawędzi; minimalną, widoczną ilość kleju),
 - sprawdzenie działania zamków centralnych,
 - sprawdzenie równoległości frontów szuflad (dopuszczalne przerwy między szufladami 2-3 mm),
 - równomierne doleganie frontów szuflad do korpusu,
 - płynność wysuwu szuflad,
 - ogólną jakość wykonania konstrukcji skrzyniowej korpusu kontenera i szuflad (niedopuszczalne są prześwity w połączeniach, zarysowanie płyty oraz brak równoległości połączeń),
 - gładkość i płynność spawów oraz ich widoczność,
 - niedopuszczalnym jest brak prostopadłości nogi względem obwiedni podbłatowej,
 - na powłoce lakierniczej nie mogą występować zacieki oraz prześwity stali.
3. Przy wyborze oferty Zamawiający będzie kierował się następującym kryterium oceny ofert (dotyczy części A i B przedmiotu zamówienia):

Cena oferty (brutto) – 100%

Cena brutto (z podatkiem VAT) za realizację przedmiotu zamówienia, na którą powinny składać się wszystkie koszty ponoszone przez Wykonawcę.

4. Za ofertę najkorzystniejszą uznana zostanie oferta z najniższą ceną, której Zamawiający przyzna 100 pkt.

Pozostałym ofertom Zamawiający przyzna punkty obliczone wg wzoru:

Najniższa cena brutto spośród złożonych (ważnych) ofert w PLN
----- x 100 pkt. = liczba punktów przyznana ocenianej ofercie
Cena brutto ocenianej oferty w PLN

Obliczenia dokonywane będą przez Zamawiającego z dokładnością do dwóch miejsc po przecinku.

5. Zamawiający udzieli zamówienia Wykonawcy, którego oferta odpowiada wszystkim wymaganiom przedstawionym w ustawie Prawo zamówień publicznych oraz SIWZ i zaoferuje najniższą cenę.
6. W przypadku gdy zostaną złożone dwie lub więcej ofert z taką samą ceną, Zamawiający wezwie Wykonawców, którzy złożyli te oferty, do złożenia w terminie określonym przez Zamawiającego ofert dodatkowych. Wykonawcy składając oferty dodatkowe nie mogą zaoferować cen wyższych niż zaoferowane we wcześniej złożonych ofertach.
7. W przypadku złożenia oferty, której wybór prowadziłby do powstania obowiązku podatkowego Zamawiającego zgodnie z przepisami o podatku od towarów i usług w zakresie dotyczącym wewnątrzwspólnotowego nabycia towarów, Zamawiający w celu oceny takiej oferty doliczy do przedstawionej w niej ceny podatek od towarów i usług, który miałby obowiązek wpłacić zgodnie z obowiązującymi przepisami.
8. O wynikach postępowania Zamawiający powiadomi wszystkich Wykonawców, którzy ubiegali się o udzielenie zamówienia zgodnie z art.92 ustawy Prawo Zamówień Publicznych.

XV. INFORMACJE O FORMALNOŚCIACH, JAKIE POWINNY ZOSTAĆ DOPEŁNIONE PO WYBORZE OFERTY W CELU ZAWARCIA UMOWY W SPRAWIE ZAMÓWIENIA PUBLICZNEGO

Podpisanie umowy

W zawiadomieniu o wyborze oferty wysłanym do Wykonawcy, którego oferta zostanie wybrana Zamawiający zamieści informację na temat podpisania umowy, której wzór stanowi załącznik nr 6 do SIWZ.

Umowę dostawy podpisują upoważnieni przedstawiciele Wykonawców lub pełnomocnik jeżeli jego pełnomocnictwo obejmuje zakres tych czynności i jest ważne w chwili podpisania umowy.

XVI. POUCZENIE O ŚRODKACH OCHRONY PRAWNEJ PRZYSŁUGUJĄCYCH WYKONAWCY W TOKU POSTĘPOWANIA O UDZIELENIE ZAMÓWIENIA PUBLICZNEGO.

Wykonawcom ubiegającym się o zamówienie publiczne przysługują środki ochrony prawnej określone w Dziale VI ustawy Prawo zamówień publicznych, jeżeli ich interes prawny w uzyskaniu zamówienia doznał lub może doznać uszczerbku w wyniku naruszenia przez Zamawiającego przepisów ustawy Prawo zamówień publicznych.

XVII. INFORMACJE DOTYCZĄCE WALUT OBCYCH W JAKICH MOGA BYĆ PROWADZONE ROZLICZENIA MIĘDZY ZAMAWIAJĄCYM A WYKONAWCĄ

1. Zamawiający nie przewiduje rozliczenia w walutach obcych.
2. Rozliczenia finansowe między Zamawiającym a Wykonawcą prowadzone będą w walucie PLN.

XVIII. INFORMACJE OGÓLNE

1. Zamawiający nie przewiduje aukcji elektronicznej ani zawarcia umowy ramowej.
2. Zamawiający informuje, iż nie zamierza zwoływać zebrania Wykonawców.
3. Wynagrodzenie będzie płatne z konta Zamawiającego WBK S.A. O/Gdańsk 41 1090 1098 0000 0000 0901 5569 na konto wskazane przez Wykonawcę.
4. Zasady udostępniania dokumentów:
 - a) Protokół wraz załącznikami jest jawny. Załączniki do protokołu Zamawiający udostępni po dokonaniu wyboru najkorzystniejszej oferty lub unieważnieniu postępowania. Oferty Zamawiający udostępni od chwili ich otwarcia (z wyjątkiem informacji stanowiących tajemnicę przedsiębiorstwa w rozumieniu przepisów o zwalczaniu nieuczciwej konkurencji, zastrzeżonych przez uczestników postępowania).
 - b) Udostępnienie dokumentów zainteresowanym Wykonawcom odbywać się będzie wg zasad określonych w §5 Rozporządzeniu Prezesa Rady Ministrów z dnia 16 października 2008r. w sprawie protokołu postępowania o udzielenie zamówienia publicznego.

Zamawiający udostępnia dokumenty po złożeniu pisemnie lub faksem wniosku przez Wykonawcę.
Wgląd do dokumentów w siedzibie Zamawiającego może nastąpić wyłącznie w czasie godzin jego urzędowania, tj. od poniedziałku do piątku w godzinach od 7³⁰ do 15³⁰.
5. Zasady zwrotu próbek mebli załączonych do oferty.

Próbki mebli dołączone do oferty, wykonane zgodnie z załącznikiem nr 11 do SIWZ, Wykonawca powinien odebrać od Zamawiającego w terminie 7 dni po podpisaniu umowy. Po tym terminie dołączone do oferty wzory zostaną przesłane przez Zamawiającego do Wykonawcy przesyłką kurierską na Jego koszt.

XIX. ZAŁĄCZNIKI DO SIWZ

| | |
|---------------------|--|
| Załącznik nr 1 | Formularz oferty |
| Załącznik nr 2 | Oświadczenie o spełnieniu warunków określonych w art. 22 ust.1 ustawy Prawo Zamówień Publicznych |
| Załącznik nr 3A, 3B | Wykaz wykonanych dostaw |
| Załącznik nr 4 | Wykaz materiałów i surowców |
| Załącznik nr 5A, 5B | Formularz rzeczowo-cenowy |
| Załącznik nr 6 | Wzór umowy |

| | |
|----------------------|--|
| Załącznik nr 7A, 7B | Wykaz mebli z podziałem ilościowym na poszczególne obiekty |
| Załącznik nr 8 | Wykaz osób uprawnionych do odbioru mebli |
| Załącznik nr 9 | Warunki gwarancji |
| Załącznik nr 10 A, B | Opis i rysunki mebli |
| Załącznik nr 11 | Wzory próbek mebli |

Załącznik nr 1 do SIWZ

....., dnia 2009r.
(pieczęć Wykonawcy)

Nr postępowania: ZP/2009

OFERTA

**Politechnika Gdańska
ul. Gabriela Narutowicza 11/12
80-233 Gdańsk**

Nawiązując do ogłoszenia dotyczącego postępowania o zamówienie publiczne prowadzonego w trybie przetargu nieograniczonego powyżej 206 000 euro na:

**Dostawę mebli dla
Domów Studenckich nr 5 Ł, 4, 10 i Centrum Sportu Akademickiego
Politechniki Gdańskiej wraz z ich montażem oraz ustawieniem w
pomieszczeniach wskazanych przez Zamawiającego.**

My niżej podpisani:

.....
.....

(upoważnienie do podpisania oferty wynika z dokumentów załączonych do oferty)
działający w imieniu i na rzecz:

| |
|---------------|
| Pełna nazwa : |
| Adres: |

| | |
|--------------|------------------------|
| REGON nr | NIP nr |
| Nr telefonu: | Nr faksu: |
| Nazwa banku: | Nr rachunku bankowego: |

Oferujemy realizację poniższego przedmiotu zamówienia zgodnie z zapisami SIWZ,

Część A – Meble pokojowe i biurowe

za cenę brutto: PLN

(słownie złotych:)

w tym wartość netto: PLN

podatek VAT % PLN

zgodnie z formularzem rzeczowo-cenowym stanowiącym integralną część oferty.

Oferowane meble spełniają wszystkie wymagania Zamawiającego określone w SIWZ.

Część B – Krzesła , tapczany

za cenę brutto: PLN

(słownie złotych:)

w tym wartość netto: PLN

podatek VAT % PLN

zgodnie z formularzem rzeczowo-cenowym stanowiącym integralną część oferty.

Oferowane meble spełniają wszystkie wymagania Zamawiającego określone w SIWZ.

Oświadczamy, że cena oferty obejmuje wszystkie elementy cenotwórcze, wynikające z zakresu i sposobu realizacji przedmiotu zamówienia, określone w SIWZ. Wszystkie inne koszty jakie poniesiemy przy realizacji zamówienia a nie uwzględnione w cenie oferty nie będą obciążały Zamawiającego.

1. **Oświadczamy**, że wykonamy zamówienie w terminie maksymalnie **40 dni kalendarzowych** od dnia zawarcia umowy.
2. **Oświadczamy**, że udzielamy 24-miesięcznej gwarancji na oferowany przedmiot zamówienia.
Okres gwarancji liczony będzie od daty podpisania protokołu zdawczo-odbiorczego.

Akceptujemy warunki gwarancji określone przez Zamawiającego w załączniku nr 9 do SIWZ. Koszty realizacji napraw gwarancyjnych na warunkach określonych we wzorze warunków gwarancji zostały uwzględnione w cenie oferty.

3. **Oświadczamy**, że zapoznaliśmy się ze Specyfikacją Istotnych Warunków Zamówienia, nie wnosimy do jej treści zastrzeżeń i uznajemy się za związanych określonymi w niej postanowieniami i zasadami postępowania.
4. **Oświadczamy**, że zapoznaliśmy się z postanowieniami umowy, która stanowi załącznik nr 6 do SIWZ. Nie wnosimy do jej treści zastrzeżeń. Zobowiązujemy się w przypadku wyboru naszej oferty do zawarcia umowy na określonych w niej warunkach, w miejscu i terminie wyznaczonym przez Zamawiającego.
5. Uważamy się za związanych niniejszą ofertą na czas wskazany w SIWZ, czyli przez okres **60 dni** od upływu terminu składania ofert.
6. **Zamówienie** zrealizujemy przy udziale podwykonawców, którzy będą realizować niżej wymienione części zamówienia:

Część A – Meble pokojowe i biurowe

- 1)
(część przedmiotu zamówienia powierzona podwykonawcy)
- 2)
(część przedmiotu zamówienia powierzona podwykonawcy)
- 3)
(część przedmiotu zamówienia powierzona podwykonawcy)

Część B – Krzesła, tapczany

- 1)
(część przedmiotu zamówienia powierzona podwykonawcy)
- 2)
(część przedmiotu zamówienia powierzona podwykonawcy)
- 3)
(część przedmiotu zamówienia powierzona podwykonawcy)

7. **Akceptujemy** następujące warunki płatności: przelewem w ciągu 14 dni od daty otrzymania przez Zamawiającego faktury za zrealizowaną dostawę.
8. **Oświadczamy**, że do realizacji zamówienia wyznaczamy następujące osoby:

Część A – Meble pokojowe i biurowe

.....
(imię i nazwisko) (zakres realizacji zamówienia)
.....
(imię i nazwisko) (zakres realizacji zamówienia)

Część B – Krzesła, tapczany

.....
(imię i nazwisko) (zakres realizacji zamówienia)
.....
(imię i nazwisko) (zakres realizacji zamówienia)

9. **Oświadczamy**, że wadium o wartości:

Część A – Meble pokojowe i biurowe

8.000,00 PLN wnieśliśmy w dniu

w formie

Część B – Krzesła, tapczany

3.000,00 PLN wnieśliśmy w dniu

w formie

Kopia dokumentu potwierdzającego wniesienie wadium stanowi załącznik do oferty.

10. **Oświadczamy**, iż tajemnicę przedsiębiorstwa w rozumieniu przepisów o zwalczaniu nieuczciwej konkurencji stanowią informacje zawarte w ofercie na stronach nr:, które nie mogą być udostępniane innym uczestnikom postępowania.

....., dnia 2009r.
(pieczęć Wykonawcy)

Nr postępowania: ZP /D/09

OŚWIADCZENIE
o spełnianiu warunków udziału w postępowaniu
(art. 22 ust. 1 ustawy prawo zamówień publicznych)

Składając ofertę w postępowaniu o zamówienie publiczne prowadzonym w trybie przetargu nieograniczonego na dostawę mebli dla **Domów Studenckich nr 5 Ł, 4, 10 i Centrum Sportu Akademickiego Politechniki Gdańskiej**

oświadczamy, że:

- 1) posiadamy uprawnienia niezbędne do wykonania określonej działalności lub czynności, jeżeli ustawy nakładają obowiązek posiadania takich uprawnień;
- 2) posiadamy niezbędną wiedzę i doświadczenie oraz dysponujemy potencjałem technicznym i osobami zdolnymi do wykonania zamówienia lub przedstawiamy pisemne zobowiązanie innych podmiotów do udostępnienia potencjału technicznego i osób zdolnych do wykonania zamówienia;
- 3) znajdujemy się w sytuacji ekonomicznej i finansowej zapewniającej wykonanie zamówienia;
- 4) nie podlegamy wykluczeniu z postępowania o udzielenie zamówienia na podstawie art. 24 ustawy Prawo zamówień publicznych.

(podpis i pieczęć osoby upoważnionej do podpisania oferty)

Załącznik nr 3A do SIWZ

....., dnia 2009r.
(pieczęć Wykonawcy)

Nr postępowania: ZP/2009

WYKAZ WYKONANYCH DOSTAW Część A – Meble pokojowe i biurowe

złożony w postępowaniu o udzielenie zamówienia publicznego prowadzonego w trybie przetargu nieograniczonego powyżej 206 000 euro na dostawę mebli dla Domów Studenckich nr 5 Ł, 4, 10 i Centrum Sportu Akademickiego Politechniki Gdańskiej

Oświadczamy, że w okresie ostatnich trzech lat przed wszczęciem postępowania wykonaliśmy następujące dostawy:

| Lp. | Przedmiot dostawy | Data wykonania (dzień, m-c i rok) | Odbiorca dostawy (nazwa, adres) | Wartość dostawy brutto (PLN) |
|---|-------------------|--------------------------------------|------------------------------------|---------------------------------|
| MEBLE POKOJOWE I BIUROWE | | | | |
| 1. | | | | |
| 2. | | | | |
| 3. | | | | |
| Łącznie wartość zrealizowanych dostaw: | | | | |

Należy podać wykonane dostawy w okresie ostatnich trzech lat przed dniem wszczęcia postępowania o udzielenie zamówienia a jeżeli okres prowadzenia działalności jest krótszy- w tym okresie, odpowiadające swoim rodzajem i wartością dostawie stanowiącej przedmiot zamówienia określony w rozdz. III SIWZ tj. mebli biurowych o łącznej wartości brutto **nie mniejszej niż 350.000,00 zł.** (na kwotę tę powinny składać się nie więcej niż trzy zrealizowane zamówienia) z podaniem ich wartości, przedmiotu, dat wykonania i odbiorców oraz załączyć dokumenty potwierdzające (np. referencje, protokoły odbioru), że dostawy te zostały wykonane należycie.

(podpis i pieczęć osoby upoważnionej do podpisania oferty)

Załącznik nr 3B do SIWZ

.....
(pieczęć Wykonawcy)

....., dnia 2009r.

Nr postępowania: ZP/2009

WYKAZ WYKONANYCH DOSTAW

Część B – Krzesła, tapczany

złożony w postępowaniu o udzielenie zamówienia publicznego prowadzonego w trybie przetargu nieograniczonego powyżej 206 000 euro na dostawę mebli dla Domów Studenckich nr 5 Ł, 4, 10 i Centrum Sportu Akademickiego Politechniki Gdańskiej

Oświadczamy, że w okresie ostatnich trzech lat przed wszczęciem postępowania wykonaliśmy następujące dostawy:

| Lp. | Przedmiot dostawy | Data wykonania (dzień, m-c i rok) | Odbiorca dostawy (nazwa, adres) | Wartość dostawy brutto (PLN) |
|---|-------------------|-----------------------------------|---------------------------------|------------------------------|
| 1. | | | | |
| 2. | | | | |
| 3. | | | | |
| Łącznie wartość zrealizowanych dostaw: | | | | |

Należy podać wykonane dostawy w okresie ostatnich trzech lat przed dniem wszczęcia postępowania o udzielenie zamówienia a jeżeli okres prowadzenia działalności jest krótszy-w tym okresie, odpowiadające swoim rodzajem i wartością dostawie stanowiącej przedmiot zamówienia określony w rozdz. III SIWZ tj. krzesel o łącznej wartości brutto **nie mniejszej niż 150.000,00 zł.** (na kwotę tę powinny składać się nie więcej niż trzy zrealizowane zamówienia), z podaniem ich wartości, przedmiotu, dat wykonania i odbiorców oraz załączyć dokumenty potwierdzające (np. referencje, protokoły odbioru), że dostawy te zostały wykonane należycie.

(podpis i pieczęć osoby upoważnionej do podpisania oferty)

Załącznik nr 4 do SIWZ

....., dnia 2009r.
(pieczęć Wykonawcy)

Nr postępowania: ZP/09

WYKAZ MATERIAŁÓW I SUROWCÓW jakie zostaną użyte do produkcji mebli

złożony w postępowaniu o udzielenie zamówienia publicznego prowadzonego w trybie przetargu nieograniczonego powyżej 206 000 euro na dostawę mebli dla Domów Studenckich nr 5 Ł, 4, 10 i Centrum Sportu Akademickiego Politechniki Gdańskiej

Część A – Meble pokojowe i biurowe

Oświadczam, że do produkcji mebli zastosuję następujące akcesoria i surowce:

| Lp. | Produkt | Producent | Kraj | Typ/symbol |
|-----|---|-----------|------|------------|
| 1. | Zawias puszkowy | | | |
| 2. | Prowadnica rolkowa do szuflad | | | |
| 3. | Prowadnica kulkowa z pełnym wysuwem do szuflad (min. 80 kg) | | | |
| 4. | Zamek meblowy patentowy z wymiennym bębniem | | | |
| 5. | Płyta wiórowa melaminowana gr. 18, 25 mm | | | |

(podpis i pieczęć osoby upoważnionej do podpisania oferty)

Załącznik nr 5A do SIWZ

.....
(pieczęć Wykonawcy)

....., dnia 2009r.

Nr postępowania: ZP/2009

FORMULARZ RZECZOWO-CENOWY

złożony w postępowaniu o udzielenie zamówienia publicznego prowadzonego w trybie przetargu nieograniczonego powyżej 206 000 euro na dostawę mebli dla Domów Studenckich nr 5 Ł, 4, 10 i Centrum Sportu Akademickiego Politechniki Gdańskiej

Część A – Meble pokojowe i biurowe

| Lp. | Wyszczególnienie | Nr poz. do faktury | J.m. | Razem ilość mebli | Cena jedn. netto | Wartość netto | Stawka VAT | Wartość brutto |
|---|-------------------------------------|--------------------|------|-------------------|------------------|---------------|------------|----------------|
| 1 | 2 | 3 | 4 | 5 | 6 | 7 | 8 | 9 |
| CZĘŚĆ A MEBLE POKOJOWE I BIUROWE | | | | | | | | |
| Pokój 09 | | | | | | | | |
| 1. | Zestaw segmentowy I | | | | | | | |
| | A - biblioteczka | 1 | szt. | 1 | | | | |
| | B - biblioteczka z witryną | 2 | szt. | 1 | | | | |
| | C - biblioteczka | 3 | szt. | 1 | | | | |
| 2. | Szafa gospodarcza | 4 | szt. | 1 | | | | |
| 3. | Szafa ubraniowa | 5 | szt. | 1 | | | | |
| 4. | Półka | 6 | szt. | 1 | | | | |
| 5. | Biurko | | | | | | | |
| | A - biurko | 7 | szt. | 1 | | | | |
| | B - kontenerek (poz. 1) | 8 | szt. | 1 | | | | |
| | B - półka pod klaw.(poz. 2) | 9 | szt. | 1 | | | | |
| | C - wózek pod komp.(poz.3) | 10 | szt. | 1 | | | | |
| 6. | Stolik | 11 | szt. | 1 | | | | |
| Pokój 13 | | | | | | | | |
| 7. | Zabudowa gospodarcza | | | | | | | |
| | A - szafka dolna ze zlewem+bateria. | 12 | szt. | 1 | | | | |
| | B - szafka dolna | 13 | szt. | 1 | | | | |
| | C - szafka dolna z szufladami | 14 | szt. | 1 | | | | |
| | D -szafka dolna | 15 | szt. | 1 | | | | |
| | F - szafka gospodarcza | 16 | szt. | 2 | | | | |
| | G - szafka górna z ociekaczem | 17 | szt. | 1 | | | | |
| | H - szafka górna | 18 | szt. | 2 | | | | |

| | | | | | | | | |
|-----|----------------------------|----|------|---|--|--|--|--|
| | I - szafka górna | 19 | szt. | 2 | | | | |
| 8. | Szafka gospodarcza | 20 | szt. | 1 | | | | |
| 9. | Stół | 21 | szt. | 1 | | | | |
| | Pokój 14 | | | | | | | |
| 10. | Zestaw segmentowy II | | | | | | | |
| | A - szafa biurowa | 22 | szt. | 1 | | | | |
| | B - biblioteczka | 23 | szt. | 1 | | | | |
| | C - szafa biurowa | 24 | szt. | 1 | | | | |
| 11. | Zestaw segmentowy III | | | | | | | |
| | A - biblioteczka | 25 | szt. | 1 | | | | |
| | B - biblioteczka | 26 | szt. | 1 | | | | |
| 12. | Szafa | 27 | szt. | 1 | | | | |
| 13. | Biurko | | | | | | | |
| | A - biurko | 28 | szt. | 1 | | | | |
| | B - kontenerek | 29 | szt. | 2 | | | | |
| | C - wózek pod komputer | 30 | szt. | 2 | | | | |
| | D - szafka | 31 | szt. | 2 | | | | |
| | E - półka pod klawiaturę | 32 | szt. | 2 | | | | |
| 14. | Stolik | 33 | szt. | 1 | | | | |
| | Pokój 15 | | | | | | | |
| 15. | Zestaw segmentowy IV | | | | | | | |
| | A - szafa biurowa | 34 | szt. | 1 | | | | |
| | B - biblioteczka | 35 | szt. | 2 | | | | |
| | C - biblioteczka | 36 | szt. | 1 | | | | |
| 16. | Segment na korespondencję | 37 | szt. | 1 | | | | |
| 17. | Szafka | 38 | szt. | 1 | | | | |
| 18. | Szafka | 39 | szt. | 1 | | | | |
| 19. | Szafka | 40 | szt. | 1 | | | | |
| 20. | Półka | 41 | szt. | 1 | | | | |
| 21. | Biurko | 42 | szt. | 1 | | | | |
| 22. | Stolik | 43 | szt. | 1 | | | | |
| | Pokój 16 | | | | | | | |
| 23. | Zestaw segmentowy V | | | | | | | |
| | A - biblioteczka | 44 | szt. | 3 | | | | |
| | B - biblioteczka z witryną | 45 | szt. | 2 | | | | |
| | C -szafa ubraniowa | 46 | szt. | 1 | | | | |
| 24. | Szafka gospodarcza | 47 | szt. | 1 | | | | |
| 25. | Szafka gospodarcza | 48 | szt. | 1 | | | | |
| 26. | Biurko | 49 | szt. | 1 | | | | |
| 27. | Stół konferencyjny | 50 | szt. | 1 | | | | |
| 28. | Stolik | 51 | szt. | 1 | | | | |
| 29. | Półka | 52 | szt. | 1 | | | | |
| | Pokój 17 i 18 | | | | | | | |
| 30. | Stół konferencyjny | 53 | szt. | 8 | | | | |
| 31. | Wieszak | 54 | szt. | 1 | | | | |
| 32. | Zabudowa gospodarcza | | | | | | | |
| | A - szafka dolna narożna | 55 | szt. | 1 | | | | |

| | | | | | | | | |
|-----|--|----|------|----|--|--|--|--|
| | B - szafka górna z ociekaczem | 56 | szt. | 1 | | | | |
| | C -szafka górna narożna | 57 | szt. | 1 | | | | |
| | D - szafka górna | 58 | szt. | 1 | | | | |
| | E -szafka górna narożna | 59 | szt. | 1 | | | | |
| 33. | Zabudowa gospodarcza | | | | | | | |
| | A - szafka gospodarcza | 60 | szt. | 1 | | | | |
| | B - szafka wisząca | 61 | szt. | 1 | | | | |
| 34. | Stół | 62 | szt. | 1 | | | | |
| 35. | Ścianka działowa | 63 | szt. | 2 | | | | |
| | Meble do pokoi studenckich | | | | | | | |
| 36. | Biurko | 64 | szt. | 96 | | | | |
| 37. | Stół | 65 | szt. | 66 | | | | |
| 38. | Półka | 66 | szt. | 80 | | | | |
| 39. | Szafa ubraniowo-bielizniiana w.I wys. 2,40cm 2 cz. | 67 | szt. | 59 | | | | |
| 40. | Szafa ubraniowo-bielizniiana w. II wys. 2,10 cm 1-cz. | 68 | szt. | 16 | | | | |
| 41. | Szafa ubraniowa "40 L w. I | 69 | szt. | 7 | | | | |
| 42. | Szafa ubraniowa "40 P "w. I | 70 | szt. | 9 | | | | |
| 43. | Szafa ubraniowa "40 L "w. II | 71 | szt. | 4 | | | | |
| 44. | Szafa ubraniowa "40 P "w. II | 72 | szt. | 4 | | | | |
| 45. | Szafa bielizniiana "40 L "w. I | 73 | szt. | 7 | | | | |
| 46. | Szafa bielizniiana "40 P "w. I | 74 | szt. | 9 | | | | |
| 47. | Szafa bielizniiana "40 L "w. II | 75 | szt. | 5 | | | | |
| 48. | Szafa bielizniiana "40 P "w. II | 76 | szt. | 3 | | | | |
| 49. | Regał "70" wersja I | 77 | szt. | 52 | | | | |
| 50. | Regał "70" wersja II | 78 | szt. | 15 | | | | |
| 51. | Regał "40" wersja I | 79 | szt. | 6 | | | | |
| 52. | Regał "40" wersja II | 80 | szt. | 5 | | | | |
| 53. | Szafka górna | 81 | szt. | 56 | | | | |
| 54. | Szafka dolna | 82 | szt. | 31 | | | | |
| 55. | Wieszak "70" P | 83 | szt. | 10 | | | | |
| 56. | Wieszak "70" L | 84 | szt. | 18 | | | | |
| 57. | Wieszak 40" P | 85 | szt. | 10 | | | | |
| 58. | Wieszak 40" L | 86 | szt. | 6 | | | | |
| 59. | Segment gospodarczy I | 87 | szt. | 11 | | | | |
| 60. | Segment gospodarczy II | 88 | szt. | 4 | | | | |
| 61. | Półka narożna prawa | 89 | szt. | 5 | | | | |
| 62. | Półka narożna lewa | 90 | szt. | 9 | | | | |
| 63. | Stół gospodarczy do przedpokoju studenckiego | 91 | szt. | 27 | | | | |
| 64. | Stół kuchenny L=1500 mm | 92 | szt. | 5 | | | | |
| 65. | Stół kuchenny L=1400 mm | 93 | szt. | 5 | | | | |

| Meble pozostałe | | | | | | | | |
|----------------------|---|-----|------|----|--|-------|--|-------|
| 66. | Szafa na segr. na cokole 9 wys. 2400 mm | 94 | szt. | 2 | | | | |
| 67. | Tablica na klucze otwarta | 95 | szt. | 1 | | | | |
| 68. | Tablica na kl. zap. zamykana | 96 | szt. | 2 | | | | |
| 69. | Szafka wisząca na listy | 97 | szt. | 1 | | | | |
| 70. | Tablica informacyjna | 98 | szt. | 2 | | | | |
| 71. | Regał mag. metalowy 5 półek | 99 | szt. | 38 | | | | |
| 72. | Regał mag. metalowy 4 półki | 100 | szt. | 12 | | | | |
| 73. | Szafka BHP na cokole | 101 | szt. | 5 | | | | |
| 74. | Wieszak stojący z 5 hakami | 102 | szt. | 4 | | | | |
| 75. | Lustro w ramie dr. 140 x 45 cm | 103 | szt. | 1 | | | | |
| 76. | Lustro w ramie drewnianej 120 x 45 cm | 104 | szt. | 1 | | | | |
| Razem część A | | | | | | | | |

Wartość netto (przeniesiona z tabeli) PLN

Podatek VAT wg stawki % PLN

Wartość brutto PLN

Uwaga!

Przy dokonywaniu mnożenia należy przestrzegać reguł matematycznych w zakresie zaokrągleń. Wartości w kolumnach powinny być podane z dokładnością do dwóch miejsc po przecinku. Obliczoną powyżej wartość netto, wartość podatku VAT i wartość brutto należy przenieść do formularza ofertowego. Wartości na formularzu oferta nie mogą być rozbieżne z wartościami wynikającymi z formularza rzeczowo-cenowego.

Cena powinna uwzględniając **wszystkie elementy** związane z prawidłową i terminową realizacją przedmiotu zamówienia.

(podpis i pieczęć osoby upoważnionej do podpisania oferty)

Załącznik nr 5B do SIWZ

.....
(pieczęć Wykonawcy)

....., dnia 2009r.

Nr postępowania: ZP/09

FORMULARZ RZECZOWO-CENOWY

złożony w postępowaniu o udzielenie zamówienia publicznego prowadzonego w trybie przetargu nieograniczonego powyżej 206 000 euro na dostawę mebli dla Domów Studenckich nr 5 Ł, 4, 10 i Centrum Sportu Akademickiego Politechniki Gdańskiej

Część B – Krzesła, tapczany

| Lp. | Wyszczególnienie | Nr poz. do faktury | J.m. | Razem ilość mebli | Cena jedn. netto | Wartość netto | Stawka VAT | Wartość brutto |
|-------------------------------------|----------------------------|--------------------|------|-------------------|------------------|---------------|------------|----------------|
| 1 | 2 | 3 | 4 | 5 | 6 | 7 | 8 | 9 |
| Część B - MEBLE TAPICEROWANE | | | | | | | | |
| 1 | Tapczan jednoosobowy | 1 | szt. | 102 | | | | |
| 2 | Kanapa dwuosobowa | 2 | szt. | 5 | | | | |
| 3 | Krzesło biurowe regulowane | 3 | szt. | 7 | | | | |
| 4 | Fotel z wys. oparciem | 4 | szt. | 3 | | | | |
| 5 | Krzesło dr.wyściełane | 5 | szt. | 60 | | | | |
| 6 | Krzesło na stelażu met. | 6 | szt. | 176 | | | | |
| 7 | Taboret tapicerowany | 7 | szt. | 4 | | | | |
| 8 | Fotelik do stolika okol. | 8 | szt. | 8 | | | | |
| Razem część "B" | | | | | | | | |

Wartość netto (przeniesiona z tabeli) PLN

Podatek VAT wg stawki % PLN

Wartość brutto PLN

Uwaga!

Przy dokonywaniu mnożenia należy przestrzegać reguł matematycznych w zakresie zaokrągleń. Wartości w kolumnach powinny być podane z dokładnością do dwóch miejsc po przecinku.

Obliczoną powyżej wartość netto, wartość podatku VAT i wartość brutto należy przenieść do formularza ofertowego. Wartości na formularzu oferta nie mogą być rozbieżne z wartościami wynikającymi z formularza rzeczowo-cenowego.

Cena powinna uwzględniając **wszystkie elementy** związane z prawidłową i terminową realizacją przedmiotu zamówienia.

.....
(podpis i pieczęć osoby upoważnionej do podpisania oferty)

Nr postępowania: ZP/09

WZÓR

UMOWA DOSTAWY

zawarta w dniu.....

pomiędzy:

Politechniką Gdańską, ul. G Narutowicza 11/12 w Gdańsku
reprezentowaną przez:

- | | |
|--|-----------------------------|
| 1. Zastępcę Kanclerza ds. zasobów ludzkich | - mgr Mirosławą Mielczarek |
| 2. Kwestora Politechniki Gdańskiej | - mgr Piotra Lewandowskiego |

NIP 584-020-35-93 REGON 000001620
zwaną dalej **Zamawiającym**

oraz

.....

z siedzibą wzarejestrowanym w
nr rej.

NIP.....

REGON.....

reprezentowaną przez:

1.
2.

zwanym dalej **Wykonawcą**

który wyłoniony został w postępowaniu o udzielenie zamówienia publicznego prowadzonym w trybie przetargu nieograniczonego na dostawę mebli dla Domów Studenckich nr 5Ł, 4, 10 i Centrum Sportu Akademickiego Politechniki Gdańskiej wraz z ich montażem oraz ustawieniem w pomieszczeniach wskazanych przez Zamawiającego.

§ 1
PRZEDMIOT UMOWY

1. Przedmiotem umowy jest dostawa mebli dla Domów Studenckich nr 5 Ł, 4, 10 oraz Centrum Sportu Akademickiego Politechniki Gdańskiej zgodnie ze Specyfikacją Istotnych Warunków Zamówienia z dnia oraz ofertą z dnia złożoną przez Wykonawcę, stanowiącymi załączniki do niniejszej umowy i będącymi jej integralną częścią.
2. Dostarczone meble będą spełniać wszystkie wymagania Zamawiającego opisane w Specyfikacji Istotnych Warunków Zamówienia i ofercie Wykonawcy, stanowiących załączniki do niniejszej umowy i będących jej integralną częścią.
3. Wykonawca zobowiązuje się do przejęcia na siebie odpowiedzialności z tytułu wszelkich roszczeń, z jakimi osoby trzecie wystąpią przeciwko Zamawiającemu w związku z korzystaniem przez niego z praw należących do osób trzecich, a w szczególności z praw autorskich, patentów, wzorów użytkowych, wzorów zdobniczych, wzorów przemysłowych lub znaków towarowych, jeżeli normalne używanie przedmiotu umowy wymaga korzystania z tych praw.

§ 2
WYNAGRODZENIE

1. Za wykonanie przedmiotu umowy zgodnie ze złożoną ofertą ustala się wynagrodzenie w wysokości:

CZĘŚĆ A

cena oferty netto PLN,

słownie:

.....

a. kwota VAT: PLN,

słownie:

.....

b. cena oferty brutto PLN,

słownie:

.....

CZĘŚĆ B

c. cena oferty netto PLN,

słownie:

.....

d. kwota VAT: PLN,

słownie:

.....

e. cena oferty brutto PLN,

słownie:

.....

2. Wynagrodzenie będzie płatne przelewem z konta zamawiającego:

Bank Zachodni WBK S.A. I O/ Gdańsk 41-10901098 0000 0000 0901 5569

na konto Wykonawcy:

.....
.....

3. Rozliczenie za wykonany przedmiot umowy nastąpi po wykonaniu całości przedmiotu umowy tj. po dokonaniu odbioru, o którym mowa w § 2 ust. 4 . Podstawą do wystawienia faktury jest ostateczny obustronnie podpisany protokół odbioru.
4. Faktura VAT będzie płatna przelewem w terminie 14 dni od daty jej otrzymania.

§ 3

TERMIN REALIZACJI

Wykonawca dostarczy przedmiot zamówienia na koszt własny do siedziby Zamawiającego i dokona montażu mebli w pomieszczeniach wskazanych przez Zamawiającego (dotyczy części A przedmiotu umowy) zgodnie ze złożoną ofertą stanowiącą integralną część umowy w terminie **maksymalnie 40 dni** od dnia zawarcia umowy, tj. do dnia 2009r.

§ 4

WARUNKI REALIZACJI

1. Meble dostarczone do Zamawiającego muszą być zgodne z ofertą, będącą integralną częścią umowy.
2. Przedmiot umowy winien być wykonany, dostarczony, zamontowany oraz ustawiony we wskazanych pomieszczeniach domów studenckich nr 5 Ł, 4, 10 oraz Centrum Sportu Akademickiego Politechniki Gdańskiej wymienionych w załączniku nr 7 A i B do SIWZ.
3. Wykonawca dokonuje montażu i ustawienia mebli zgodnie ze wskazaniem uprawnionych pracowników Zamawiającego.
4. Wykonawca w porozumieniu z uprawnionymi pracownikami Zamawiającego ustali harmonogram dostaw przedmiotu umowy.
5. Odbioru przedmiotu umowy dokonują uprawnieni pracownicy Zamawiającego określani w załączniku nr 8 do SIWZ. Podczas odbioru sprawdzana będzie ilość i jakość dostarczonych wyrobów. Zamawiający w trakcie odbioru przewiduje komisyjne sprawdzenie losowo wybranych mebli pod kątem jakości ich wykonania i zgodności w zakresie zastosowanych materiałów z wymogami SIWZ.
6. Ostateczny odbiór pełnego przedmiotu umowy potwierdzony zostanie protokołem odbioru, którego wzór stanowi załącznik nr 9 do SIWZ.
7. Wykonawca ma obowiązek zawiadomić Zamawiającego w formie telefonicznej lub faksem o dostarczeniu przedmiotu umowy co najmniej 2 dni przed planowaną dostawą.

8. Braki ilościowe lub pomyłki stwierdzone w dostawie Wykonawca zobowiązany będzie uzupełnić w ciągu 3 dni od ich zgłoszenia.
9. Wykonawca ma obowiązek ubezpieczenia przedmiotu umowy na czas transportu do siedziby Zamawiającego.
10. Za wszystkie szkody, wady ukryte i uszkodzenia powstałe w czasie transportu, rozładunku i meblowania pomieszczeń ponosi Wykonawca, który jest zobowiązany do wymiany uszkodzonego wyrobu na wolny od wad.

§ 5 WARUNKI GWARANCJI

1. Na dostarczone w ramach niniejszej umowy meble Wykonawca udziela 24-miesięcznej gwarancji. Gwarancja liczona będzie od daty podpisania protokołu zdawczo-odbiorczego.
2. Naprawy gwarancyjne mebli odbywać się będą na zasadach określonych w „Warunkach Gwarancji” stanowiących załącznik nr 9 do SIWZ i zaakceptowanych przez Wykonawcę w złożonej ofercie, stanowiącej załącznik do umowy i będącej jej integralną częścią.
3. Zamawiającemu przysługują uprawnienia wynikające z dokumentu gwarancyjnego oraz z tytułu rękojmi za wady.

§ 6 KARY UMOWNE

1. Strony postanawiają, że obowiązującą formę odszkodowania stanowią kary umowne.
2. Wykonawca zapłaci Zamawiającemu kary umowne:
 - a) za opóźnienie w dostawie przedmiotu umowy w wysokości 0,5% wynagrodzenia umownego brutto dla każdej z części za każdy dzień zwłoki, liczony od następnego dnia, w którym miała nastąpić dostawa do dnia dostawy włącznie,

Kara umowna może zostać potrącona przez Zamawiającego z należności do zapłaty wynikającej z faktury Wykonawcy.
 - b) za opóźnienie w wymianie zareklamowanej partii dostawy, w wysokości 0,5% wynagrodzenia umownego brutto dla każdej z części za każdy dzień zwłoki, liczony od następnego dnia, w którym miała nastąpić wymiana,
 - c) za odstąpienie od umowy z przyczyn zależnych od wykonawcy, w wysokości 10% wynagrodzenia umownego brutto dla każdej z części.
3. Wykonawca zastrzega sobie prawo do naliczania kary w wysokości 10% wynagrodzenia umownego brutto za odstąpienie Zamawiającego od umowy z wyłączeniem okoliczności określonych w art. 145 ustawy Prawo zamówień publicznych.

4. Zamawiającemu przysługuje prawo zmiany umowy lub odstąpienia od umowy w przypadkach określonych w art. 144 i 145 ustawy Prawo zamówień publicznych.
5. Stronom przysługuje prawo dochodzenia odszkodowania uzupełniającego na zasadach ogólnych kodeksu cywilnego w przypadku, gdy szkoda przewyższa wysokość zaskarżonych kar umownych.

§ 7 POSTANOWIENIA KOŃCOWE

1. W sprawach nieuregulowanych niniejszą umową stosuje się przepisy kodeksu cywilnego oraz przepisy ustawy Prawo zamówień publicznych.
2. W sprawach spornych strony mogą zwrócić się do sądu właściwego dla siedziby Zamawiającego, spory rozstrzygane będą wg prawa polskiego.
3. Wszelkie zmiany w treści umowy wymagają formy pisemnej pod rygorem nieważności.
4. Strony wiążą inne warunki i postanowienia zawarte w ofercie i SIWZ.
5. Wykonawca nie może dokonać cesji wierzytelności wynikających z niniejszej umowy na osoby trzecie bez jego zgody.
6. Umowę niniejszą sporządza się w dwóch egzemplarzach, po jednej dla każdej ze stron.

Załączniki do umowy:

1. Protokół zdawczo-odbiorczy
2. Specyfikacja Istotnych Warunków Zamówienia
3. Oferta z dnia złożona przez Wykonawcę

WYKONAWCA

ZAMAWIAJĄCY

....., dnia

PROTOKÓŁ ZDAWCZO-ODBIORCZY
dotyczący przekazania przedmiotu umowy z dnia
Część A, B

| | |
|----------------------------------|--|
| WYKONAWCA: | ZAMAWIAJĄCY: |
| | Politechnika Gdańska ul. G. Narutowicza 11/12 80-233 Gdańsk |
| Przedstawiciel Wykonawcy: | Przedstawiciel Zamawiającego: |

Przedmiot dostawy: meble biurowe

| Przedmiot zamówienia | Liczba sztuk |
|----------------------|--------------|
| | |
| | |
| | |
| | |
| | |
| | |
| | |
| | |
| | |
| | |
| | |
| | |
| | |
| | |
| | |

Meble/Krzesła dostarczone przez Wykonawcę w komplecie i zamontowane zgodnie z umową w dniu

Zamawiający przyjmuje przedmiot umowy bez zastrzeżeń.

Uwagi dotyczące realizacji przedmiotu umowy/usterki stwierdzone podczas odbioru:

.....
.....
.....

Termin usunięcia braków, usterek

Przedstawiciel Wykonawcy:

Przedstawiciel Zamawiającego:

Niniejszy protokół stanowi podstawę do wystawienia faktury VAT.

.....

(Podpis upoważnionego przedstawiciela Wykonawcy)

.....

(Podpis upoważnionego przedstawiciela Zamawiającego)

Załącznik nr 7A do SIWZ

.....
(pieczęć Wykonawcy)

....., dnia 2009r.

Nr postępowania: ZP/09

WYKAZ MEBLI WRAZ Z PODZIAŁEM ILOŚCIOWYM NA POSZCZEGÓLNE OBIEKTY

złożony w postępowaniu o udzielenie zamówienia publicznego prowadzonego w trybie przetargu nieograniczonego powyżej 206 000 euro na dostawę mebli dla Domów Studenckich nr 5 Ł, 4, 10 i Centrum Sportu Akademickiego Politechniki Gdańskiej

Część A – Meble biurowe i pokojowe

| Lp. | Wyszczególnienie | Nr poz. do faktury | J.m. | DS. 4 | DS. 5 | DS. 10 | Centrum Sportu Akad. | Razem ilość mebli |
|---|-------------------------------------|--------------------|------|-------|-------|--------|----------------------|-------------------|
| CZĘŚĆ A MEBLE BIUROWE I POKOJOWE | | | | | | | | |
| Pokój 09 | | | | | | | | |
| 1. | Zestaw segmentowy I | | | | | | | |
| | A - biblioteczka | 1 | szt. | | 1 | | | 1 |
| | B - biblioteczka z witryną | 2 | szt. | | 1 | | | 1 |
| | C - biblioteczka | 3 | szt. | | 1 | | | 1 |
| 2. | Szafa gospodarcza | 4 | szt. | | 1 | | | 1 |
| 3. | Szafa ubraniowa | 5 | szt. | | 1 | | | 1 |
| 4. | Półka | 6 | szt. | | 1 | | | 1 |
| 5. | Biurko | | | | | | | |
| | A - biurko | 7 | szt. | | 1 | | | 1 |
| | B - kontener (poz. 1) | 8 | szt. | | 1 | | | 1 |
| | B - półka pod klaw.(poz. 2) | 9 | szt. | | 1 | | | 1 |
| | C - wózek pod komp.(poz.3) | 10 | szt. | | 1 | | | 1 |
| 6. | Stolik | 11 | szt. | | 1 | | | 1 |
| Pokój 13 | | | | | | | | |
| 7. | Zabudowa gospodarcza | | | | | | | |
| | A - szafka dolna ze zlewem+bateria. | 12 | szt. | | 1 | | | 1 |
| | B - szafka dolna | 13 | szt. | | 1 | | | 1 |
| | C - szafka dolna z szufladami | 14 | szt. | | 1 | | | 1 |
| | D -szafka dolna | 15 | szt. | | 1 | | | 1 |
| | F - szafka gospodarcza | 16 | szt. | | 2 | | | 2 |
| | G - szafka górna z ociekaczem | 17 | szt. | | 1 | | | 1 |
| | H - szafka górna | 18 | szt. | | 2 | | | 2 |
| | I - szafka górna | 19 | szt. | | 2 | | | 2 |
| 8. | Szafka gospodarcza | 20 | szt. | | 1 | | | 1 |
| 9. | Stół | 21 | szt. | | | | | 1 |

| | | | | | | | |
|-----|-------------------------------|----|------|--|---|--|---|
| | Pokój 14 | | | | | | |
| 10. | Zestaw segmentowy II | | | | | | |
| | A - szafa biurowa | 22 | szt. | | 1 | | 1 |
| | B - biblioteczka | 23 | szt. | | 1 | | 1 |
| | C - szafa biurowa | 24 | szt. | | 1 | | 1 |
| 11. | Zestaw segmentowy III | | | | | | |
| | A - biblioteczka | 25 | szt. | | 1 | | 1 |
| | B - biblioteczka | 26 | szt. | | 1 | | 1 |
| 12. | Szafa | 27 | szt. | | 1 | | 1 |
| 13. | Biurko | | | | | | |
| | A - biurko | 28 | szt. | | 1 | | 1 |
| | B - kontenerek | 29 | szt. | | 2 | | 2 |
| | C - wózek pod komputer | 30 | szt. | | 2 | | 2 |
| | D - szafka | 31 | szt. | | 2 | | 2 |
| | E - półka pod klawiaturę | 32 | szt. | | 2 | | 2 |
| 14. | Stolik | 33 | szt. | | 1 | | 1 |
| | Pokój 15 | | | | | | |
| 15. | Zestaw segmentowy IV | | | | | | |
| | A - szafa biurowa | 34 | szt. | | 1 | | 1 |
| | B - biblioteczka | 35 | szt. | | 2 | | 2 |
| | C - biblioteczka | 36 | szt. | | 1 | | 1 |
| 16. | Segment na korespondencję | 37 | szt. | | 1 | | 1 |
| 17. | Szafka | 38 | szt. | | 1 | | 1 |
| 18. | Szafka | 39 | szt. | | 1 | | 1 |
| 19. | Szafka | 40 | szt. | | 1 | | 1 |
| 20. | Półka | 41 | szt. | | 1 | | 1 |
| 21. | Biurko | 42 | szt. | | 1 | | 1 |
| 22. | Stolik | 43 | szt. | | 1 | | 1 |
| | Pokój 16 | | | | | | |
| 23. | Zestaw segmentowy V | | | | | | |
| | A - biblioteczka | 44 | szt. | | 3 | | 3 |
| | B - biblioteczka z witryną | 45 | szt. | | 2 | | 2 |
| | C -szafa ubraniowa | 46 | szt. | | 1 | | 1 |
| 24. | Szafka gospodarcza | 47 | szt. | | 1 | | 1 |
| 25. | Szafka gospodarcza | 48 | szt. | | 1 | | 1 |
| 26. | Biurko | 49 | szt. | | 1 | | 1 |
| 27. | Stół konferencyjny | 50 | szt. | | 1 | | 1 |
| 28. | Stolik | 51 | szt. | | 1 | | 1 |
| 29. | Półka | 52 | szt. | | 1 | | 1 |
| | Pokój 17 i 18 | | | | | | |
| 30. | Stół konferencyjny | 53 | szt. | | 8 | | 8 |
| 31. | Wieszak | 54 | szt. | | 1 | | 1 |
| 32. | Zabudowa gospodarcza | | | | | | |
| | A - szafka dolna narożna | 55 | szt. | | 1 | | 1 |
| | B - szafka górna z ociekaczem | 56 | szt. | | 1 | | 1 |
| | C -szafka górna narożna | 57 | szt. | | 1 | | 1 |

| | | | | | | | | |
|-----|--|----|------|---|----|--|---|----|
| | D - szafka górna | 58 | szt. | | 1 | | | 1 |
| | E -szafka górna narożna | 59 | szt. | | 1 | | | 1 |
| 33. | Zabudowa gospodarcza | | | | | | | |
| | A - szafka gospodarcza | 60 | szt. | | 1 | | | 1 |
| | B - szafka wisząca | 61 | szt. | | 1 | | | 1 |
| 34. | Stół | 62 | szt. | | 1 | | | 1 |
| 35. | Ścianka działowa | 63 | szt. | | 2 | | | 2 |
| | Meble do pokoi studenckich | | | | | | | |
| 36. | Biurko | 64 | szt. | 4 | 92 | | | 96 |
| 37. | Stół | 65 | szt. | | | | | 66 |
| 38. | Półka | 66 | szt. | | | | | 80 |
| 39. | Szafa ubraniowo-bielizniarna w. I wys. 2,40cm 2 cz. | 67 | szt. | 4 | 55 | | | 59 |
| 40. | Szafa ubraniowo-bielizniarna w. II wys. 2,10 cm 1-cz. | 68 | szt. | | | | | 16 |
| 41. | Szafa ubraniowa "40 L w. I | 69 | szt. | | | | | 7 |
| 42. | Szafa ubraniowa "40 P "w. I | 70 | szt. | | | | | 9 |
| 43. | Szafa ubraniowa "40 L "w. II | 71 | szt. | | | | | 4 |
| 44. | Szafa ubraniowa "40 P "w. II | 72 | szt. | | | | | 4 |
| 45. | Szafa bielizniarna "40 L "w. I | 73 | szt. | | | | | 7 |
| 46. | Szafa bielizniarna "40 P "w. I | 74 | szt. | | | | | 9 |
| 47. | Szafa bielizniarna "40 L "w. II | 75 | szt. | | | | | 5 |
| 48. | Szafa bielizniarna "40 P "w. II | 76 | szt. | | | | | 3 |
| 49. | Regał "70" wersja I | 77 | szt. | 4 | 48 | | | 52 |
| 50. | Regał "70" wersja II | 78 | szt. | | | | | 15 |
| 51. | Regał "40" wersja I | 79 | szt. | | | | | 6 |
| 52. | Regał "40" wersja II | 80 | szt. | | | | | 5 |
| 53. | Szafka górna | 81 | szt. | 2 | 54 | | | 56 |
| 54. | Szafka dolna | 82 | szt. | 2 | 29 | | | 31 |
| 55. | Wieszak "70" P | 83 | szt. | | 10 | | | 10 |
| 56. | Wieszak "70" L | 84 | szt. | | 18 | | | 18 |
| 57. | Wieszak 40" P | 85 | szt. | | 10 | | | 10 |
| 58. | Wieszak 40" L | 86 | szt. | | 6 | | | 6 |
| 59. | Segment gospodarczy I | 87 | szt. | | 11 | | | 11 |
| 60. | Segment gospodarczy II | 88 | szt. | | 4 | | | 4 |
| 61. | Półka narożna prawa | 89 | szt. | | 5 | | | 5 |
| 62. | Półka narożna lewa | 90 | szt. | | 9 | | | 9 |
| 63. | Stół gospodarczy do przedpokoju studenckiego | 91 | szt. | | 27 | | | 27 |
| 64. | Stół kuchenny L=1500 mm | 92 | szt. | | 5 | | | 5 |
| 65. | Stół kuchenny L=1400 mm | 93 | szt. | | 5 | | | 5 |
| | Meble pozostałe | | | | | | | |
| 66. | Szafa na segr. na cokole 9 wys. 2400 mm | 94 | szt. | | | | 2 | 2 |

| | | | | | | | | |
|-----|---------------------------------------|-----|------|--|----|--|--|----|
| 67. | Tablica na klucze otwarta | 95 | szt. | | 1 | | | 1 |
| 68. | Tablica na kl. zap. zamykana | 96 | szt. | | 2 | | | 2 |
| 69. | Szafka wisząca na listy | 97 | szt. | | 1 | | | 1 |
| 70. | Tablica informacyjna | 98 | szt. | | 2 | | | 2 |
| 71. | Regał mag. metalowy 5 półek | 99 | szt. | | 38 | | | 38 |
| 72. | Regał mag. metalowy 4 półki | 100 | szt. | | 12 | | | 12 |
| 73. | Szafka BHP na cokole | 101 | szt. | | 5 | | | 5 |
| 74. | Wieszak stojący z 5 hakami | 102 | szt. | | 4 | | | 4 |
| 75. | Lustro w ramie dr. 140 x 45 cm | 103 | szt. | | 1 | | | 1 |
| 76. | Lustro w ramie drewnianej 120 x 45 cm | 104 | szt. | | 1 | | | 1 |

Załącznik nr 7B do SIWZ.....
(pieczęć Wykonawcy)

....., dnia 2009r.

Nr postępowania: ZP/09

**WYKAZ MEBLI WRAZ Z PODZIAŁEM ILOŚCIOWYM
NA POSZCZEGÓLNE OBIEKTY**

złożony w postępowaniu o udzielenie zamówienia publicznego prowadzonego w trybie przetargu nieograniczonego powyżej 206 000 euro na dostawę mebli dla Domów Studenckich nr 5 Ł, 4, 10 i Centrum Sportu Akademickiego Politechniki Gdańskiej

Część B – Krzesła, tapczany

| Lp. | Wyszczególnienie | Nr poz. do faktury | J.m. | DS. 4 | DS. 5 | DS. 10 | Centrum Sportu Akad. | Razem ilość mebli |
|-------------------------------------|----------------------------|--------------------|------|-------|-------|--------|----------------------|-------------------|
| Część B - MEBLE TAPICEROWANE | | | | | | | | |
| 1 | Tapczan jednoosobowy | 1 | szt. | | 92 | 10 | | 102 |
| 2 | Kanapa dwuosobowa | 2 | szt. | | 5 | | | 5 |
| 3 | Krzesło biurowe regulowane | 3 | szt. | | 7 | | | 7 |
| 4 | Fotel z wys. oparciem | 4 | szt. | 1 | 2 | | | 3 |
| 5 | Krzesło dr.wyściełane | 5 | szt. | | 60 | | | 60 |
| 6 | Krzesło na stelażu met. | 6 | szt. | | 176 | | | 176 |
| 7 | Taboret tapicerowany | 7 | szt. | | 4 | | | 4 |
| 8 | Fotelik do stolika okol. | 8 | szt. | | 8 | | | 8 |

Załącznik nr 8 do SIWZ

.....
(pieczęć Wykonawcy)

....., dnia 2009r.

Nr postępowania: ZP/09

WYKAZ OSÓB UPRAWNIONYCH DO ODBIORU ZAMÓWIENIA

złożony w postępowaniu o udzielenie zamówienia publicznego prowadzonego w trybie przetargu nieograniczonego powyżej 206 000 euro na dostawę mebli dla Domów Studenckich nr 5 Ł, 4, 10 i Centrum Sportu Akademickiego Politechniki Gdańskiej

| Lp. | Nazwa i adres nabywcy | Pracownicy upoważnieni do odbioru wyrobów |
|-----|--|--|
| 1. | Dom Studencki Nr 4 80-226 Gdańsk, ul. Do Studzienki 61 | Magdalena Tylman tel./ fax. 058 -347-15-97 |
| 2. | Dom Studencki Nr 5 Ł 80-434 Gdańsk, ul. Wyspiańskiego 7 | Bożena Niemyska, tel. 058 -347-17-53 fax. 058-347-25-54 |
| 3. | Dom Studencki Nr 10 80-434 Gdańsk, ul. Wyspiańskiego 7 | Bożena Niemyska, tel. 058 -347-17-53 fax. 058-347-25-54 |
| 4. | Centrum Sportu Akademickiego PG 80-219 Gdańsk, Al. Zwycięstwa 12 | Anna Jabrocka, tel. 058 -347-29-12, fax 058 - 341-15-39 |

Nr postępowania: ZP/09

WARUNKI GWARANCJI

w postępowaniu o udzielenie zamówienia publicznego prowadzonego w trybie przetargu nieograniczonego powyżej 206 000 euro na dostawę mebli dla Domów Studenckich nr 5 Ł, 4, 10 i Centrum Sportu Akademickiego Politechniki Gdańskiej

Część A – Meble pokojowe i biurowe Część B – Krzesła, tapczany

- 1) Wykonawca udziela 24-miesięcznej gwarancji na meble będące przedmiotem zamówienia, obejmującej naprawę uszkodzeń powstałych w wyniku normalnej eksploatacji przedmiotu zamówienia.
Okres gwarancji liczony jest od daty podpisania protokołu zdawczo-odbiorczego który stanowi załącznik do umowy.
Odpowiedzialność z tytułu gwarancji jakości obejmuje zarówno wady powstałe z przyczyn tkwiących w wyrobach w chwili dokonywania ich odbioru przez Zamawiającego, jak i wszelkie inne wady wyrobów, ujawnione później, za które Wykonawca ponosi odpowiedzialność, pod warunkiem, że wady te ujawnią się w okresie obowiązywania gwarancji.
- 2) W okresie gwarancji Wykonawca zobowiązuje się przystąpić do naprawy gwarancyjnej w terminie nie dłuższym niż 5 dni kalendarzowych - liczonych od daty zgłoszenia reklamacji faksem przez Zamawiającego.
W ramach napraw gwarancyjnych Wykonawca zapewni przyjazd wykwalifikowanego pracownika do Zamawiającego (do miejsca w którym zamontowane są meble) oraz dokona naprawy mebli (wraz z ewentualną wymianą części).
Czas dokonania naprawy mebli nie będzie dłuższy niż 5 dni kalendarzowych, liczonych od dnia przystąpienia do naprawy przez pracownika Wykonawcy.
Wszelkie koszty związane z wykonywaniem napraw gwarancyjnych obciążają Wykonawcę.
W przypadku wystąpienia konieczności naprawy mebli w siedzibie Wykonawcy, koszt przewozu mebli oraz ryzyko ich uszkodzenia lub utraty spoczywa na Wykonawcy.
Jeżeli Wykonawca, po wezwaniu do wymiany lub usunięcia wad nie dopełni obowiązku wymiany wyrobów na wolne od wad lub usunięcia wad w drodze naprawy w terminie 5 dni kalendarzowych, Zamawiający jest uprawniony do usunięcia wad w drodze naprawy na ryzyko i koszt Wykonawcy, zachowując przy tym inne uprawnienia przysługujące mu na podstawie umowy.

Akceptacja powyższych warunków gwarancji odbywa się przez złożenie stosownego oświadczenia na formularzu oferty.

PRÓBKI - WZORY MEBLI

W ramach składanej oferty Zamawiający wymaga dołączenia do niej próbek - wzorów zgodnie z poniższym opisem. Próbki będą podlegać tylko ocenie według kryterium spełnia / nie spełnia zgodnie z wymogami zawartymi w SIWZ XIV pkt. 2.

1. Wzór stelaża – podstawy stołów, biurek.

Noga metalowa o średnicy 40 mm wraz z regulatorem wysokości (z możliwością regulacji pionowej w zakresie 10 cm). Regulator musi być osłonięty osłoną (skarpeta) wykonaną z pcv, w tej samej kolorystyce co noga. Osłona powinna posiadać zaczepy pasujące do regulatorów wysokości. Obrót osłony powinien powodować ruch regulatora w pionie.

Do nogi należy przyspawać profile stalowe zamknięte 40x20 mm, zgodnie z rysunkiem. Całość malowana farbą proszkową w kolorze aluminium (RAL 9006).

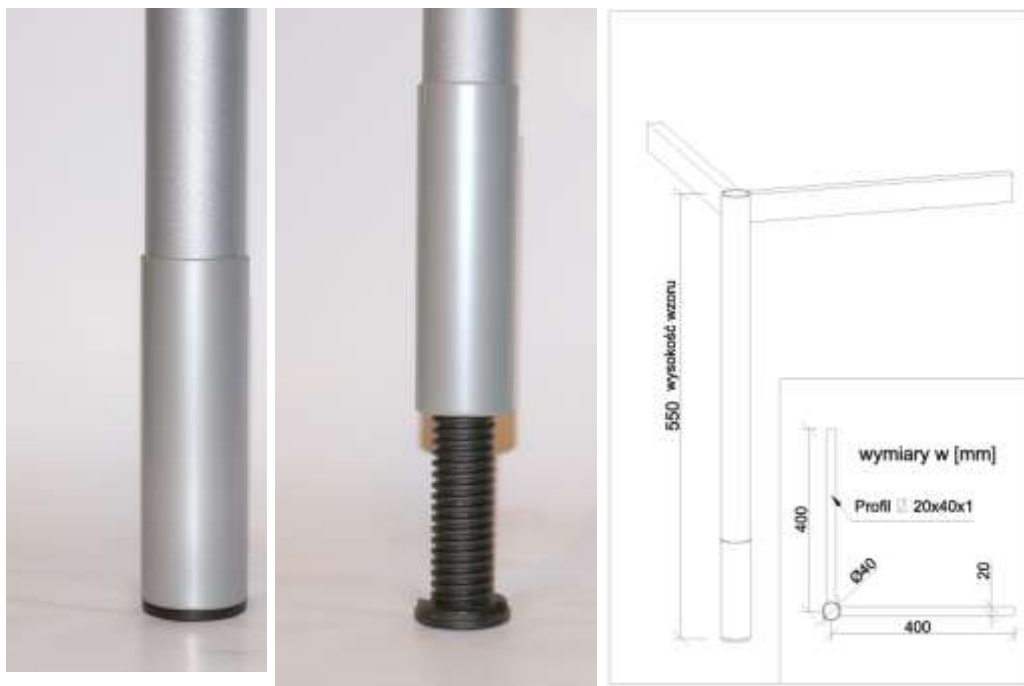

2. Kontener na kółkach (3 szuflady + piórnik)

– zgodnie z Załącznikiem 10A –poz. 5.1.0.

W całości wykonany z płyty wiórowej melaminowanej gr. 18 mm w kolorze orzech jasny. Krawędzie blatu oraz frontów szuflad wykończone obrzeżem PCV/ABS w kolorze orzech jasny o gr. 2 mm, pozostałe krawędzie wykończone obrzeżem jak wyżej o grubości 0,8 – 2 mm. Dna szuflad wykonać z płyty pilśniowej / HDF o gr. 3-4 mm. Szuflady osadzone na prowadnicach rolkowych BLUM (lub równoważnych). Górna szuflada – piórnik, wykonana z PCV na prowadnicach. W górnej szufladzie zamontować zamek centralny z wymiennym bębniem firmy Lehmann (lub równoważny). Uchwyty metalowe w kolorze aluminium, w rozstawie 128 mm. Kontener posadowiony na kółkach meblowych gumowanych, obrotowych z hamulcem , o maksymalnej wysokości 60 mm.

Kontener wykonać zgodnie z załącznikiem nr 9 rys. A.

PRÓBKI MEBLI – KONTENER Rys. A

