

### III.3.C WYKAZ MEBLI BIUROWYCH DLA DZIAŁU WYDAWNICTW

18.Szafa z zlewozmywakiem 2000 x 900 x 500 DĄB	rys.1;rys.2	szt.1
19.Zestaw mebli I ( 2200 x 2200x400/600) DĄB	rys.3	kpl.1
20.Biurko 1600 x 850 DĄB	rys.4	szt.1
21.Wózek pod komputer DĄB	rys.5	szt.2
22.Stolik DĄB	rys.6	szt.1
23. Szafka na rolkach 680 x 520 x 600 z drzwiami DĄB	rys.7	szt.2
24. Odbojnica na ścianę 1800 x 500 KLON NATURALNY D375		szt.2
25. Wieszak KLON NATURALNY D375	rys.8	szt.1
26. Wieszak KLON NATURALNY D375	rys.9	szt.1
27. Wieszak KLON NATURALNY D375	rys.9	szt.1
28. Półka do szafy zlewozmywakowej KLON NATURALNY D375		szt.2
29.Skrzynka 500 x 400 x 320 KLON NATURALNY D375		szt.2
30.Wózek pod komputer i UPS KLON NATURALNY D375	rys.10	szt.1
31.Stolik 1400 x 600 x 650 KLON NATURALNY D375	rys.11	szt.1
32. Szafka na rolkach 570 x 500 x 570 KLON NATURALNY D375	rys.12	szt.2
33.Wózek pod komputer KLON NATURALNY D375	rys.5	szt.3
34 .Odbojnica 1400 x 500 KLON NATURALNY D375	.	szt.2

35.Szafka na rolkach 700 x 430 x 570  
KLON NATURALNY D375

rys.13

szt.3

36 Krzesło obrotowe

rys. 14

szt.1

37 Krzesło

rys.15

szt.2

### 18.0.0. SZAFKA Z ZLEWOZMYWAKIEM (rys.1; rys.2)

#### 18.1.0. WYKONANIE

Płyta wiórowa laminowana o gr.18 .Kolor oraz rysunek dobrać do istniejących mebli znajdujących się w pokoju. Wąskie płaszczyzny korpusów okleinać obrzeżem ABS o grubości 0.8 mm , natomiast przy wąskich płaszczyznach drzwi zastosować obrzeże o grubości 2 mm.

Drzwi środkowe (ażurowe) wykonane z ramiaków o szerokości 70 mm.W tylnej górnej części wykonać kanał wentylacyjny. Na płycie zlewozmywaka szczeliny uszczelnić silikonem oraz zastosować listwy przybłatowe zbliżone w kolorze aluminium. Dokładny pomiar wykonuje zleceniobiorca.Konstrukcję szafy obrazuje rys.2.

Uchwyty meblowe metalowe o rozstawie 128 mm w kolorze SATYNA (nie dopuszcza się uchwytów wykonanych z tworzyw sztucznych).Wszystkie okleinowane krawędzie załamane i wypolerowane bez widocznych fal po obróbce skrawaniem. Na wszystkich płaszczyznach niedopuszczalne rysy , ubytki laminatu ,oraz niechlujnie wykonane zaprawki. Zlewozmywak dostarcza wykonawca .W dolnej części i pod bojlerem zamontować półki

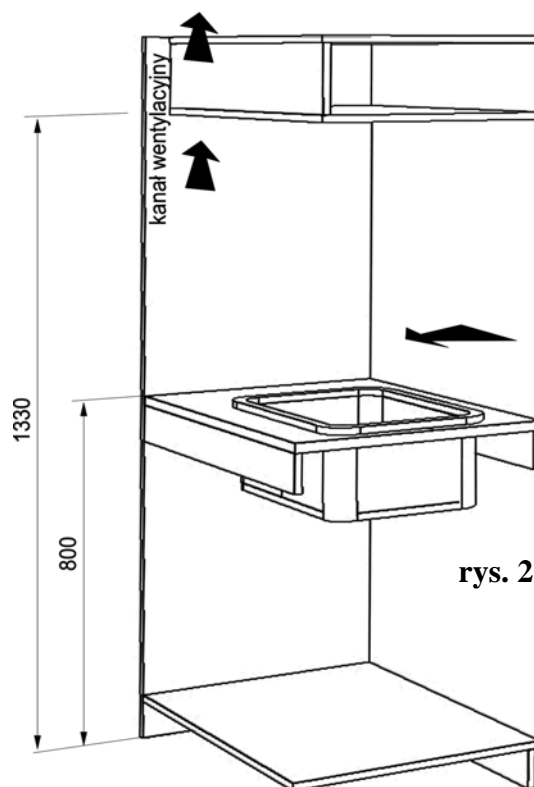
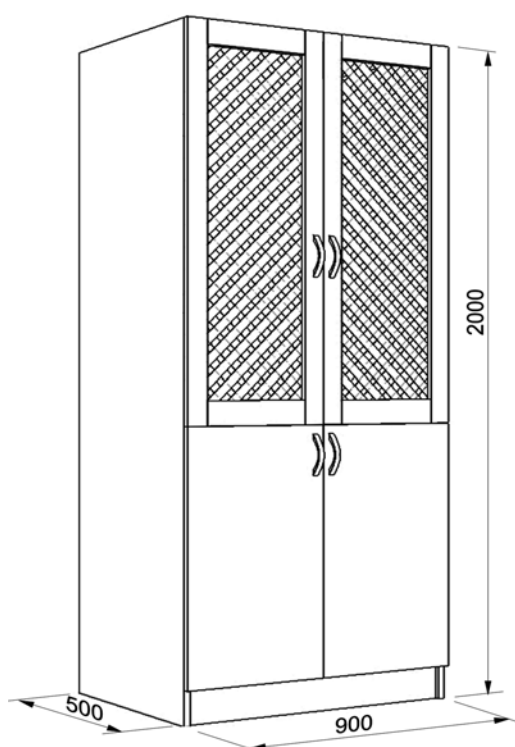

Dokładne położenie półek ustalić z zleceniodawcą.

### 19.0.0. ZESTAW MEBLI (rys.3 )

#### 19.1.0. WYKONANIE

Wykonanie pkt.1.1.0.Na bocznym lewym boku zestawu zamocować dwa podwójne wieszaki w kolorze satyna . Miejsce zamocowania wieszaków ustalić z użytkownikiem pokoju. wysokość listwy cokołowej 100 mm. Rozmieszczenie półek wynika z podział. Półkę w szafie ubraniowej zamocować od górnej przegrody w odległości 300 mm

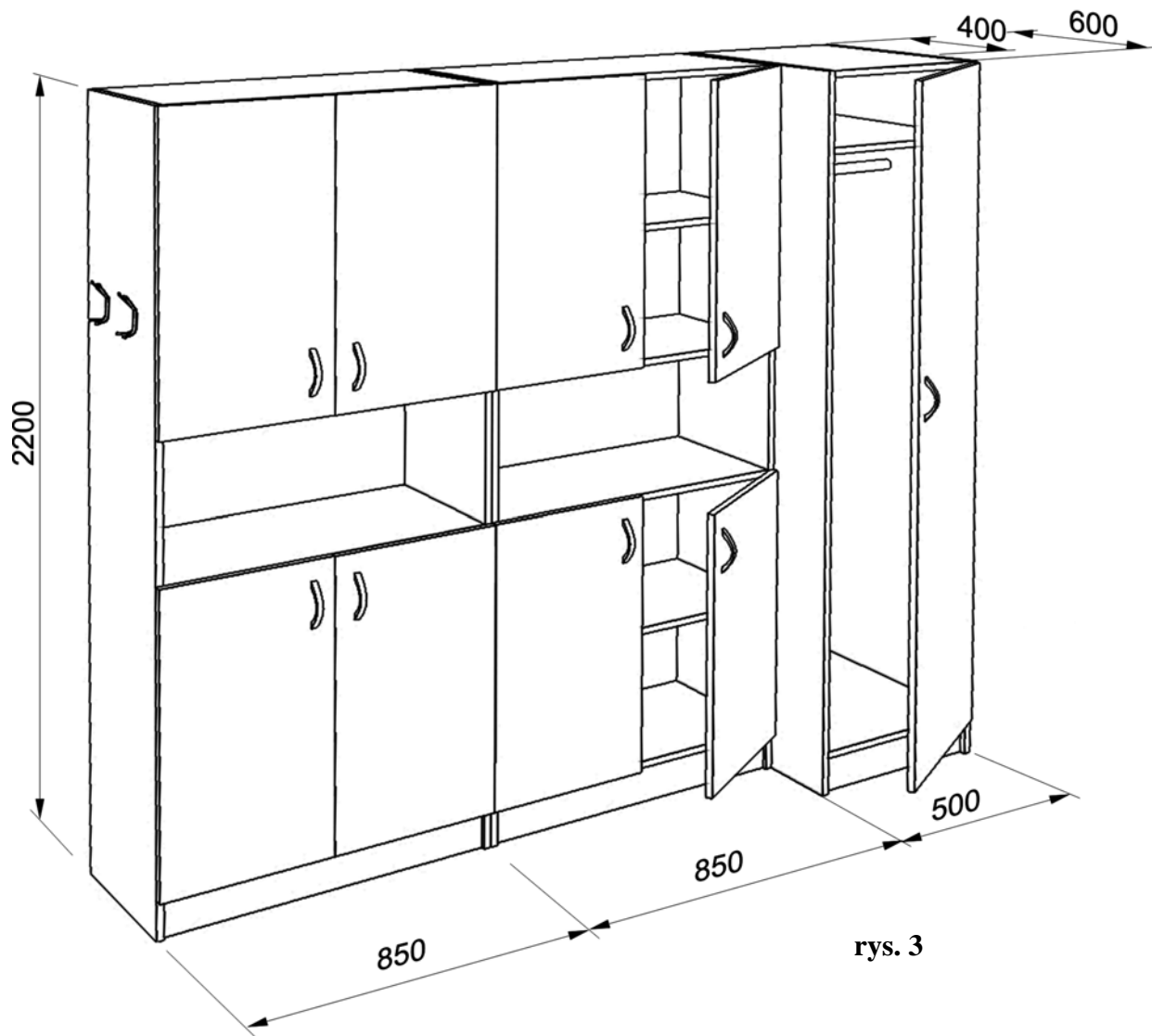

#### **20.0.0. BIURKO (rys.4)**

##### **20.1.1. WYKONANIE**

Wykonane na stelażu metalowym z kanałem kablowym Płyta robocza w całości z płyty wiórowej laminowanej o gr.25 mm . Kolor i rysunek dopasować do pozostałych mebli znajdujących się w pokoju (wg próbnika Kronopolu), widoczne powierzchnie wąskich płaszczyzn płyty roboczej okleinowane taśmą ABS firmy REHAU lub innej o gr.2 mm. Taśma ABS powinna być o tej samej kolorystyce i rysunku zbliżonym do płyty laminowanej użytej do wykonania mebla. Nie dopuszcza się płyt foliowanych.

Nogi biurka wykonane w kolorze RAL 9006 malowane proszkowo ( Ø40 mm) z regulatorem wysokości w granicach 630 –730 mm, regulator osłonięty osłoną z tworzywa wykonaną w tej samej kolorystyce co nogi biurka. Osłona regulatora powinna posiadać zaczepy umożliwiające obrót regulatora. Biurko powinno posiadać jedną szufladę na klawiaturę , trzy przeloty kablowe, oraz płyty maskujące Miejsce umocowania szuflady pod klawiaturę ustalić z użytkownikiem.

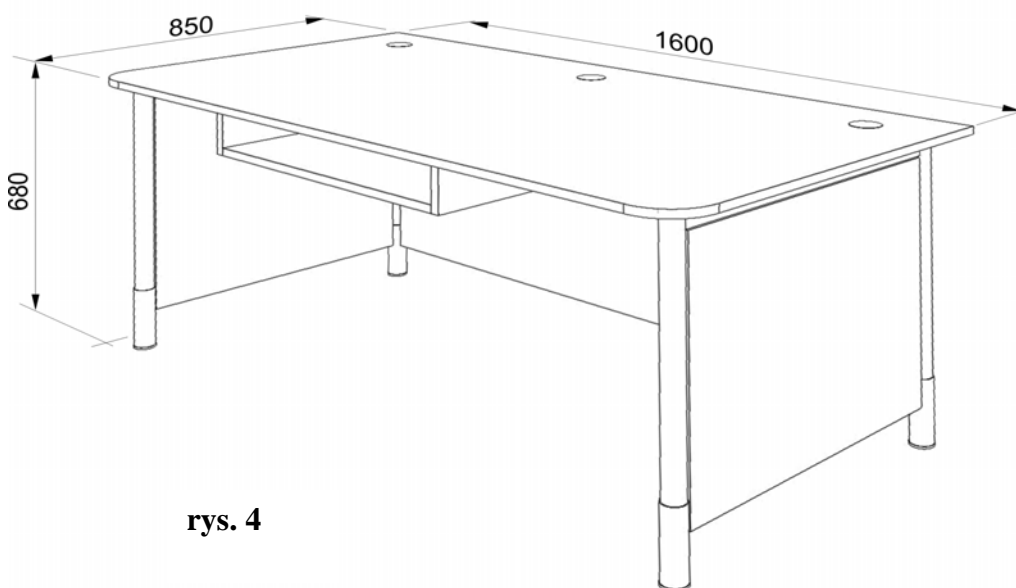

**rys. 4**

#### **21.0.0. WÓZEK POD KOMPUTER (rys.5)**

##### **21.1.0. WYKONANIE**

Ogólne warunki wykonania pkt.1.1.0.Zastosować rolki samoskrętne.

#### **22.0.0. STOLIK (rys.6)**

##### **22.1.0. WYKONANIE**

Ogólne warunki wykonania pkt.1.1.0. Stelaż metalowy wg pkt.3.1.0. płyta robocza grubość 25 mm.

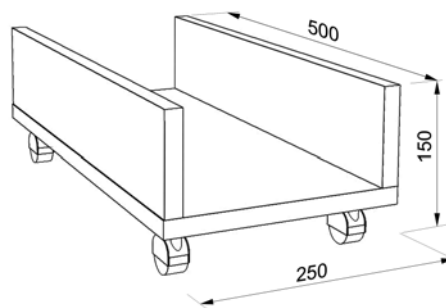

**rys. 5**

#### **23.0.0. SZAFKA NA ROLKACH POD KSERO(rys.7)**

##### **23.1.0. WYKONANIE**

Ogólne warunki wykonania pkt.1.1.0.Zastosować rolki samoobrotowe o podwyższonej wytrzymałości.

#### **24.0.0. ODBOJNICE NA ŚCIANĘ**

##### **24.1.0. WYKONANIE**

Ogólne warunki wykonania pkt.1.1.0. Płyta wiórowa laminowana o gr.18 mm KLON NATURALNY D375 Wymiary 1800 x 500 mm. szt.2

**25.0.0. WIESZAK (rys.8)**

**25.1.0. WYKONANIE**

Ogólne warunki wykonania . pkt.1.1.0. Wieszaki w kolorze satyna.

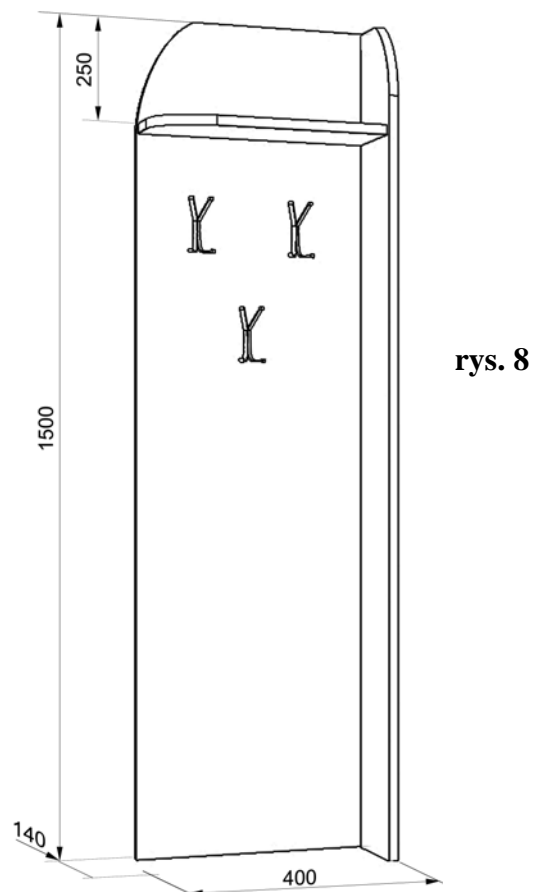
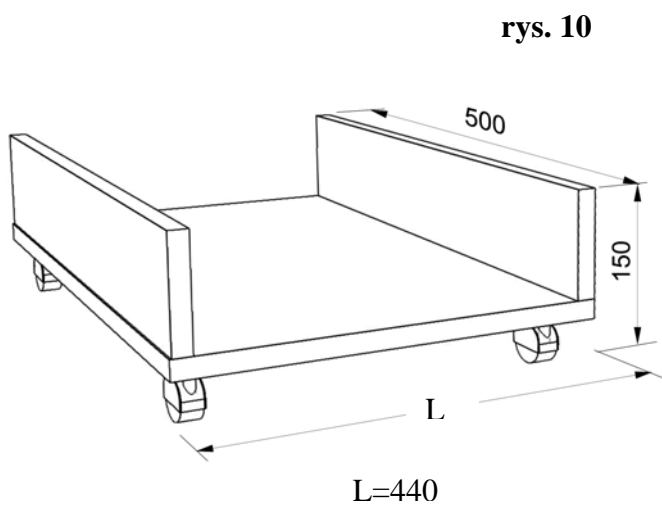
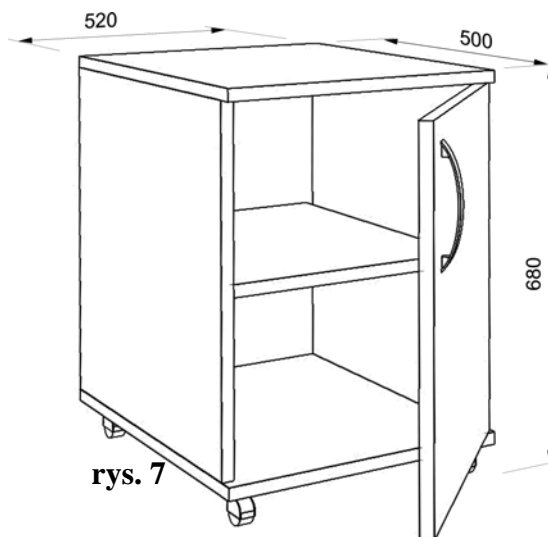
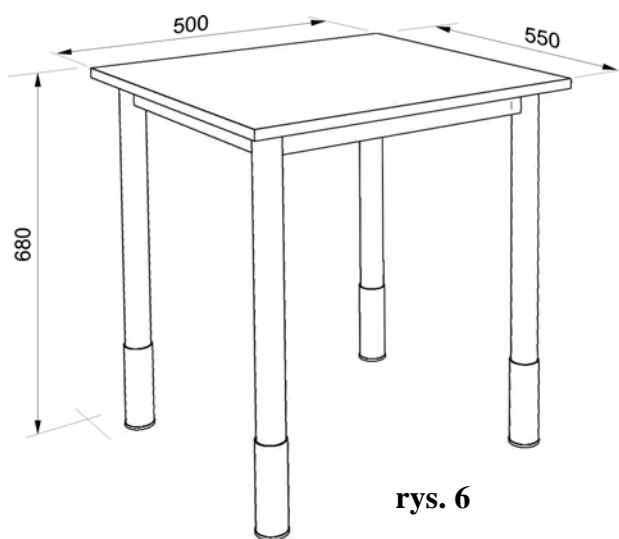

**26.0.0. WIESZAK (rys.9)**

**26.1.1. WYKONANIE**

Ogólne warunki wykonania pkt.1.1.0. Wieszaki w kolorze satyna L=600

**27.0.0. WIESZAK (rys.9)**

**27.1.0. WYKONANIE**

Ogólne warunki wykonania pkt.1.1.0. Wieszaki w kolorze satyna L=750

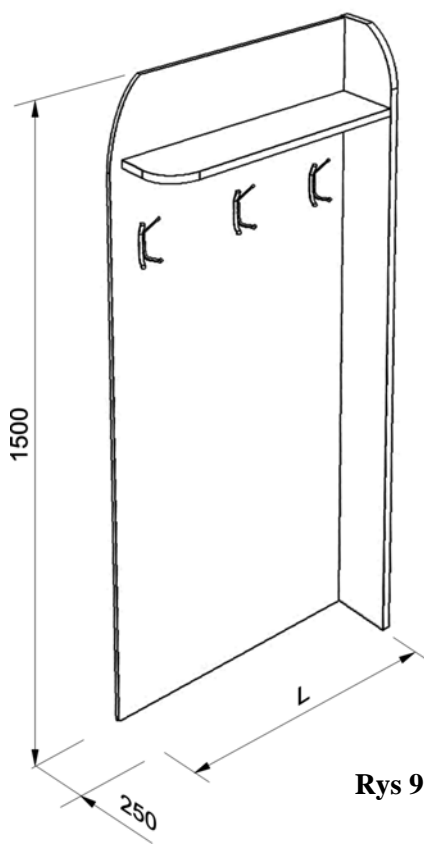

**28.0.0. PÓŁKA DO SZAFY ZLEWOZMYWAKOWEJ**

**28.1.0. WYKONANIE**

Wykonanie płyta wiórowa laminowana gr.18mm. KLON NATURALNY D375. Do kalkulacji przyjąć wymiary półki 550 x 280 wraz z mocowaniem. Miejsce zamocowania ustalić z użytkownikiem.

**29.0.0. SKRZYŃKA**

**29.1.0. WYKONANIE**

Ogólne warunki wykonania pkt.1.1.0. W dolnej części zastosować ślizgacze. Wymiary skrzynki 400 x 320 wysok. 500..

### **30.0.0. WÓZEK POD KOMPUTER I UPS (rys.10)**

#### **30.1.0. WYKONANIE**

Wykonanie pkt.4.1.1.

### **31.0.0. STOLIK (rys.11)**

#### **31.1.0. WYKONANIE**

Wykonanie pkt.6.1.1. płyta wiórowa laminowana gr.18mm. KLON NATURALNY D375

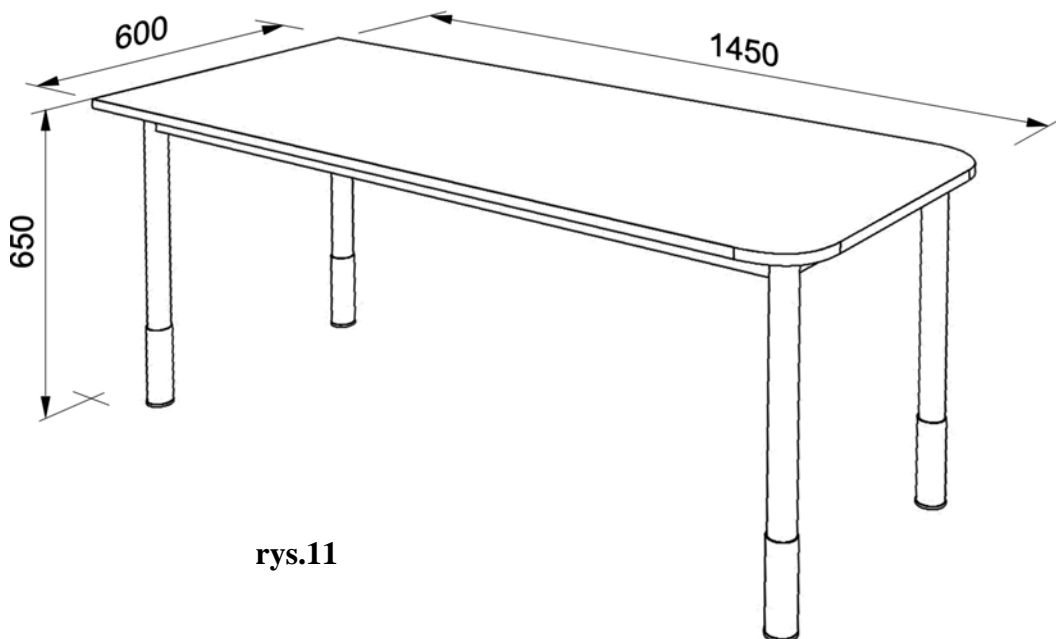

rys.11

### **32.0.0. SZAFKA NA ROLKACH (rys.12)**

#### **32.1.0. WYKONANIE**

Wykonanie pkt.8.1.0.

### **33.0.0. WÓZEK POD KOMPUTER (rys. 5 )**

#### **33.1.0. WYKONANIE**

Wykonanie pkt.4.1.0.

### **34.0.0. ODBOJNICE**

#### **34.1.0. WYKONANIE**

Wykonanie pkt.5.1.0. Wymiary odbojnic 1400 x 500

### 35.0.0. SZAFKA NA ROLKACH (rys.13)

#### 35.1.0. WYKONANIE

Wykonanie pkt.6.1.0.

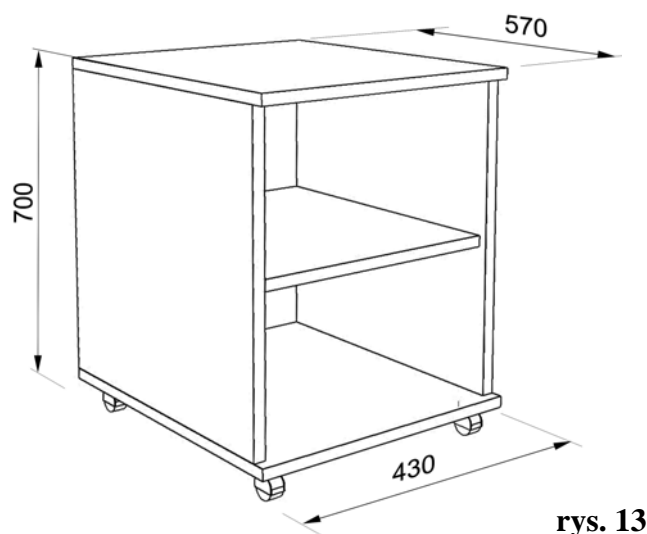
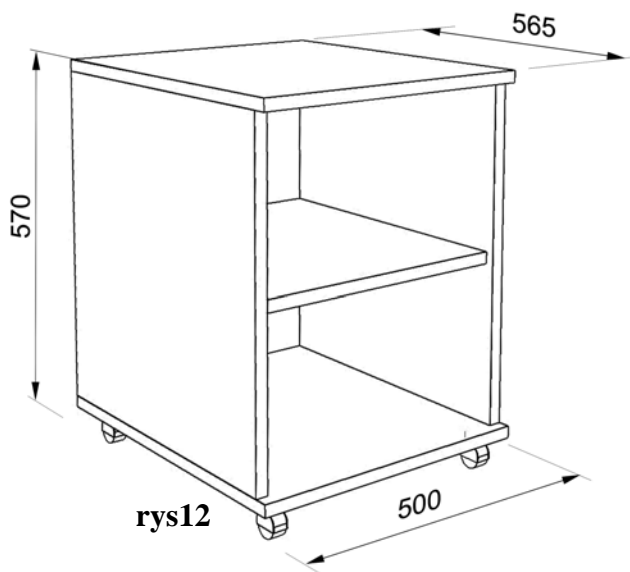

### 36.0.0 KRZESŁO OBROTOWE ( rys. 14.)

#### 36.1.0 WYKONANIE

Krzesło obrotowe typu Prestige GTP lub równoważne, z podłokietnikami z poliuretanu, posiadające podnośnik pneumatyczny do płynnej regulacji wysokości siedziska, regulację głębokości siedziska, wysokości oparcia oraz kąta nachylenia oparcia względem siedziska, wysokie oparcie, pięcioramienna podstawa wyposażona w kółka do miękkich powierzchni, Całość tapicerowana pianką o wysokiej gęstości. Kolor tkaninę z atestem odporności na żar papierosa zostanie ustalony w momencie realizacji umowy



Rys. 14



### 37.0.0 KRZESŁO ( rys.15)

#### 37.1.0 WYKONANIE

Krzesło o metalowej lakierowanej ramie w kolorze aluminium .

W oparciu uchwyt ułatwiający przenoszenie. Siedzisko i oparcie tapicerowane pianką o wysokiej gęstości. Siedzisko i oparcie wykonane z sklejki , Kolor tkaniny z atestem odporności na żar papierosa ustalić z zleceniodawcą.

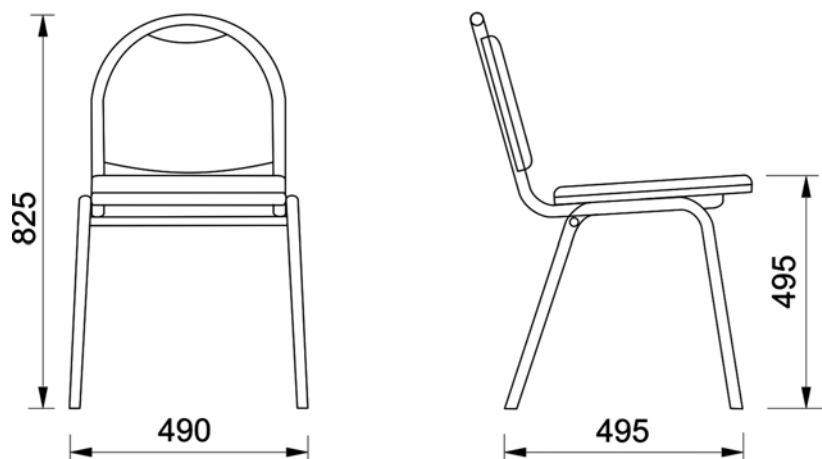

Rys. 15

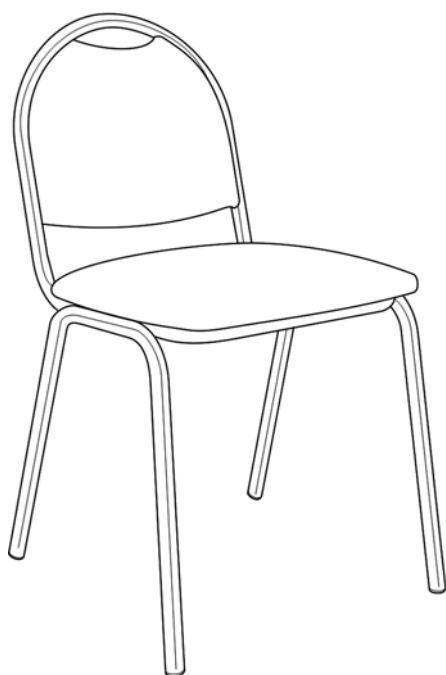

### III. 3. D WYKAZ MEBLI BIUROWYCH DLA BIURA REKTORA

38.Szafa ubraniowa + segment narożny DĄB	rys.1;rys.2	kpl.1
39. Segment biblioteczny + segment narożny DĄB	rys.3; rys.4	kpl.1
40.Zabudowa lodówki DĄB	rys.5 ; rys.6	szt.1
41.Zabudowa zlewozmywaka DĄB	rys.5 ; rys.6	szt.1
42.Szafka wisząca + narożnik DĄB	rys.5 ; rys.6	kpl.1
43.Biurko prawe + kontener + wózek pod komp. DĄB	rys.7 ; rys.8	kpl.1
44. Biurko lewe + kontener + wózek pod komp. DĄB	rys.7 ; rys.8	kpl.1
45.Stół DĄB	rys.9	szt.1
46.Stolik DĄB	rys.10	szt.1
47.Szafki na rolkach DĄB	rys.11	szt.2
48.Odbojnice DĄB		szt.2
49.Półka wisząca DĄB	rys.12	szt.1
50.Zabudowa kaloryfera DĄB	rys.13	kpl.2
51.Zestaw szafek dolnych + półka narożna GRUSZA DZIKA	rys.5 ; rys.6	kpl.1
52.Zestaw segmentowy narożny GRUSZA DZIKA	rys.14	kpl.1
53.Biurko + kontener + wózek pod komp GRUSZA DZIKA	rys.15	kpl.1
54.Stół GRUSZA DZIKA	rys.16	szt.1

55.Fotel	rys.17	szt.1
56.Krzesło	rys.18	szt.6
57.Krzesło	rys.19	szt.2

### 38.0.0 SZAFKA UBRANIOWA + SEGMENT NAROŻNY ( rys.1 ; rys.2)

#### 38.1.0 WYKONANIE

Szafka wykonana z płyt wiórowej laminowanej o gr.18 mm. Kolor i strukturę płyty ustalić z użytkownikiem ( nie dopuszcza się płyty wiórowej foliowanej). W drzwiach zastosować zawiasy puszkowe równoważne firmie BLUM (wymagany atest wytrzymałościowy). Wąskie płaszczyzny korpusów okleinowane obrzeżem o gr.0,8 mm, natomiast wąskie płaszczyzny drzwi okleinowane obrzeżem o gr.2 mm.

W wszystkich drzwiach zastosować zamki patentowe meblowe. Poszczególne segmenty połączone ze sobą za pomocą śrub M6 i nakrętki typu ERICSON. Zestaw segmentowy wykonać na połączenia kołkowe nierozłączne . Na wszystkich płaszczyznach niedopuszczalne rysy , ubytki laminatu ,oraz niechlujnie wykonane zaprawki. Całość mocować do ściany za pomocą kątowników i kołków rozporowych. Położenie półek wynika z podziału wysokości , regulacja półek w zakresie 64 mm . Zastosować uchwyty meblowe w kolorze satyna (nie dopuszcza się uchwytów wykonanych z tworzyw sztucznych). **Uwaga sprawdzić listwy przypodłogowe ! Wysokość listwy cokołowej uzależnić od listwy przypodłogowej.**

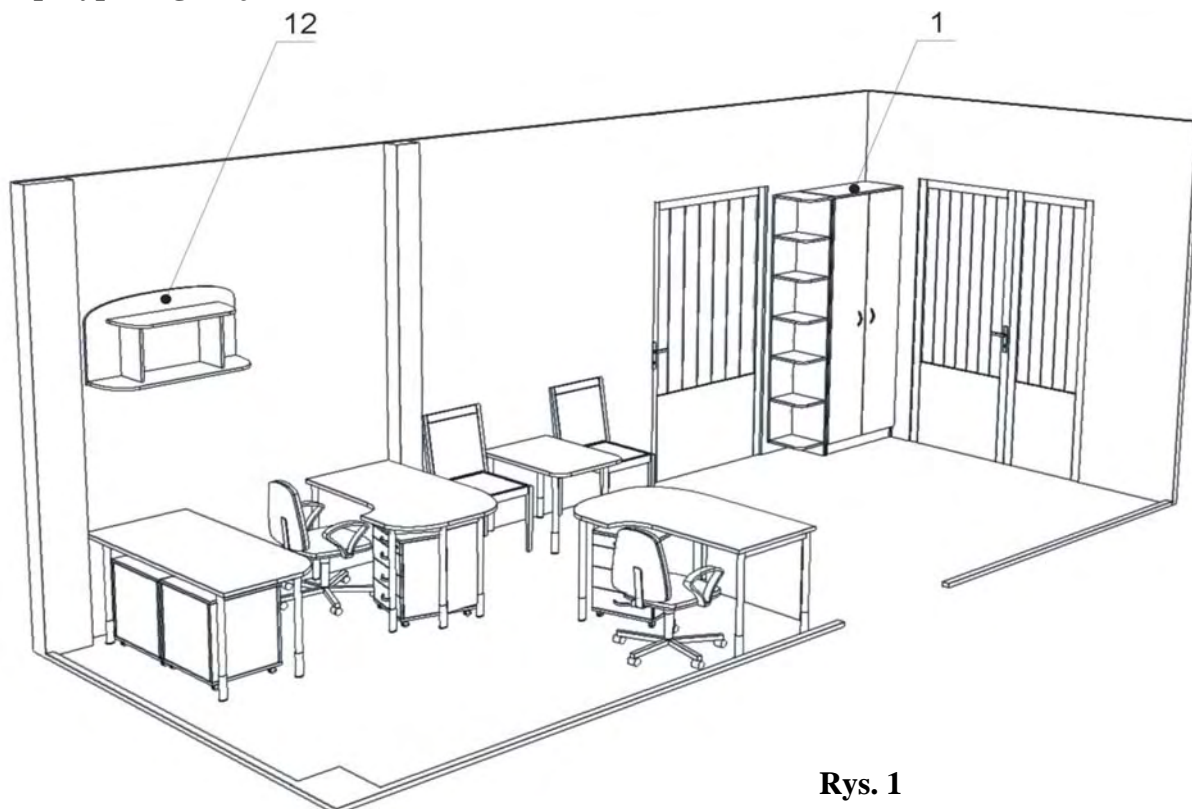

Rys. 1

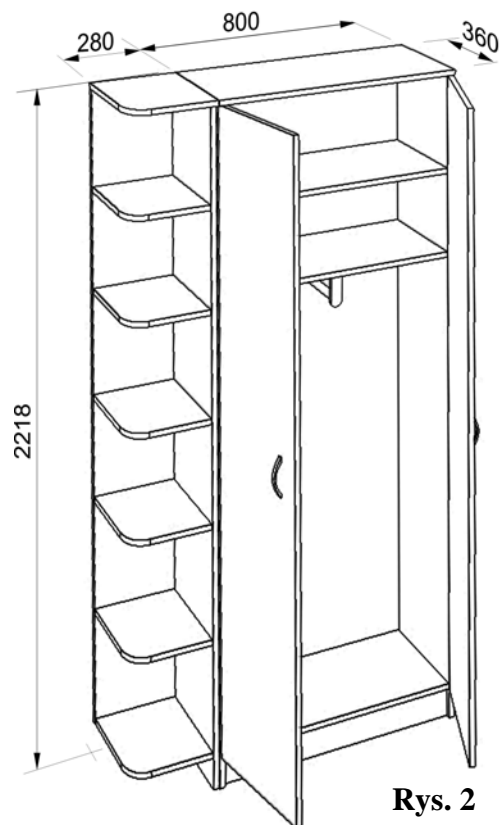

Rys. 2

**39.0.0. SEGMENT BIBLIOTECZNY + SEGMENT NAROŻNY (rys.3 ; rys.4)**

**39.1.0. WYKONANIE**

Wykonanie pkt.1.1.0.

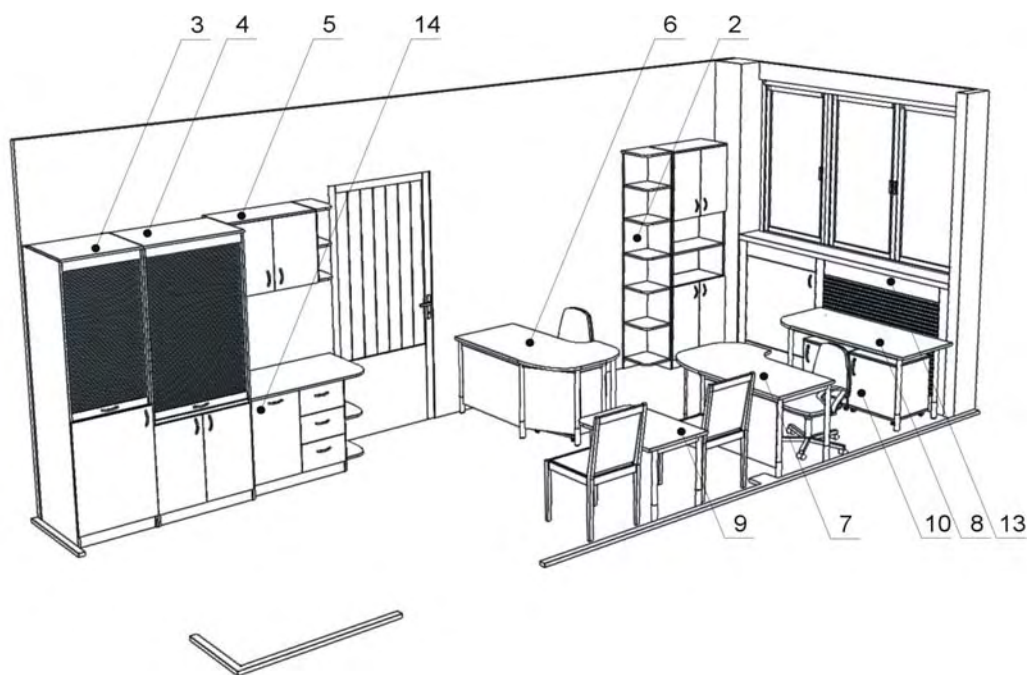

Rys. 3

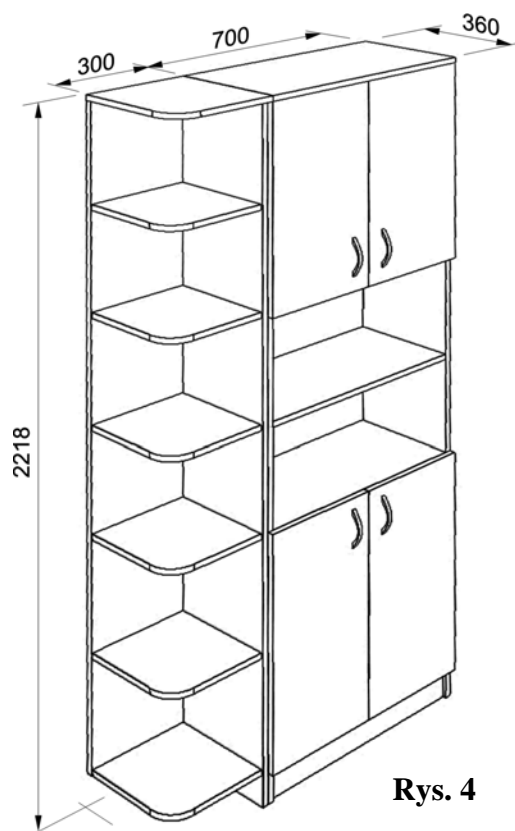

**Rys. 4**

#### **40.0.0. ZABUDOWA LODÓWKI (rys.5,6)**

##### **40.1.0. WYKONANIE**

Ogólne warunki wykonania pt.1.1.0. (poz.1 z rys.6) . Zastosować żaluzje które nie będą samoczynnie opadały w kolorze aluminium , zamykane na zamek patentowy. W tylnej części zabudowy zastosować kanał wentylacyjny o głębokości 100 mm , natomiast w liście cokołowej zastosować kratkę wentylacyjną w kolorze płyty laminowanej.

#### **41.0.0. ZABUDOWA ZLEWOZMYWAKA (rys.5,6)**

##### **41.1.0. WYKONANIE**

Ogólne warunki wykonania pkt.1.1.0. (poz.2 z rys.6) Zastosować żaluzje które nie będą samoczynnie opadały w kolorze aluminium , zamykane na zamek patentowy. W tylnej części zabudowy zastosować kanał wentylacyjny o głębokości 50 mm. W bocznych ścianach zastosować kratkę wentylacyjną poniżej szafki wiszącej. Zlewozmywak dwukomorowy wraz z baterią dostarcza zleceniobiorca. Miejsce styku blatu z ścianą i innymi meblami zabezpieczyć listwami przybłatowymi w kolorze aluminium

#### **42.0.0. SZAFKA WISZĄCA + NAROŻNIK (rys.5,6)**

##### **42.1.0. WYKONANIE**

Ogólne warunki wykonania pkt.1.1.0. (poz.6 i 7 z rys.6)

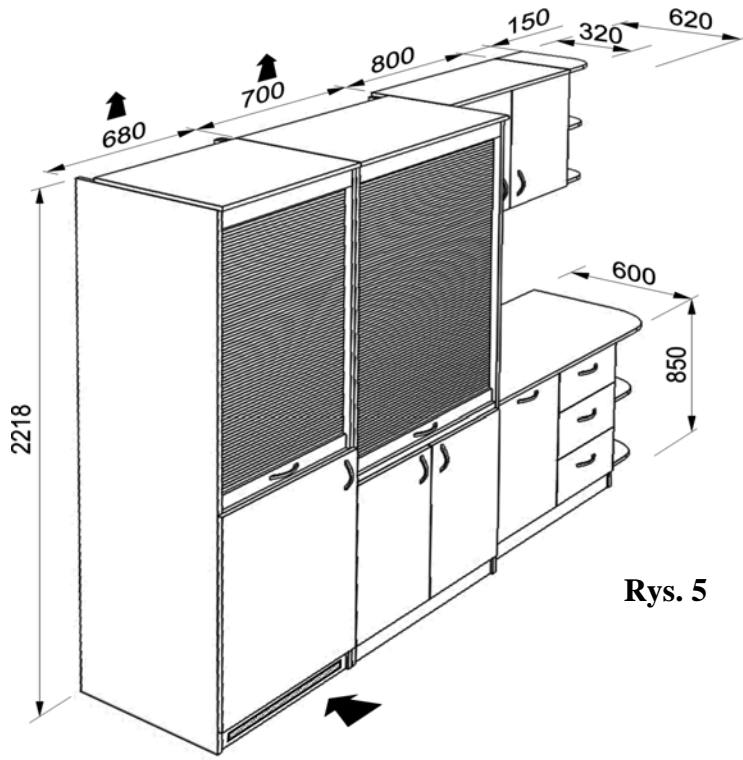

Rys. 5

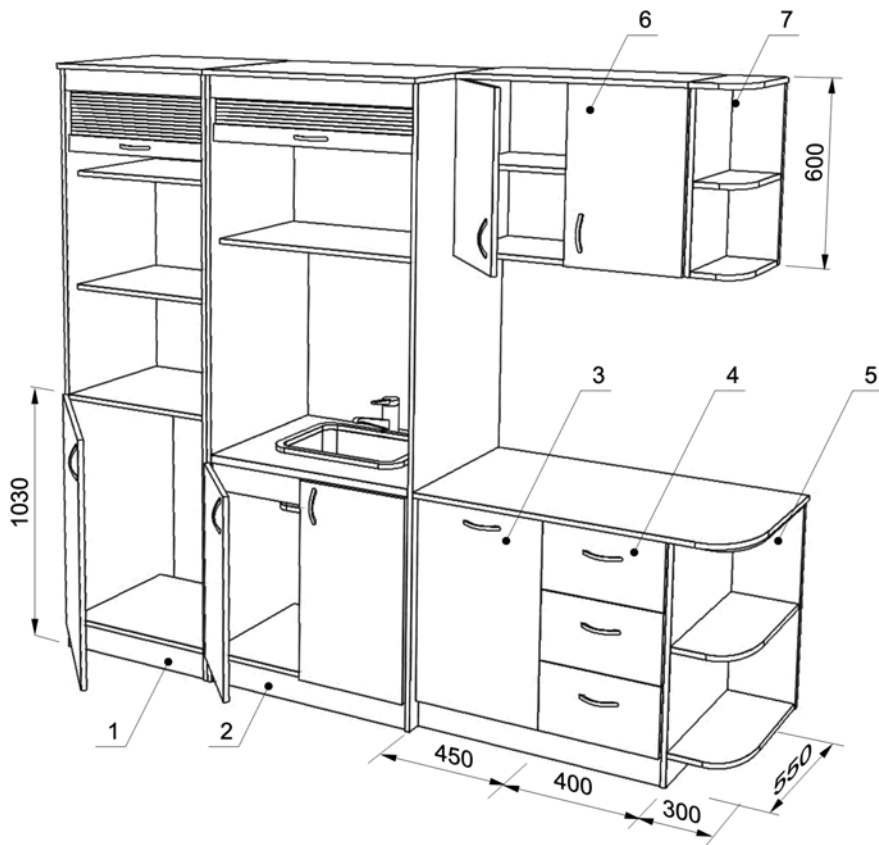

Rys. 6

### **43.0.0. BIURKO PRAWE ( rys.7 ,8)**

#### **43.1.0. WYKONANIE**

Wykonany na stelażu metalowym z kanałem kablowym .Płyta robocza wykonana z płyty wiórowej laminowanej o gr. 25mm .Wąskie płaszczyzny okleinowane taśmą ABS firmy REHAU lub innej o gr.2 mm (nie dopuszcza się płyty wiórowej pokrytej folią).Dokładny kolor płyty ustalić z użytkownikiem. Taśma ABS powinna być o tej samej kolorystyce i rysunku zbliżonym do płyty laminowanej użytej do wykonania mebla.

W skład zestawu wchodzi kontener, półka pod klawiaturę oraz wózek pod komputer (2). Nogi biurka wykonane w kolorze RAL 9006 malowane proszkowo ( Ø40 mm) z regulatorem wysokości w granicach 650 –750 mm, regulator osłonięty osłoną wykonaną w tej samej kolorystyce co nogi biurka .Osłona z zaczepami pasującymi do regulatorów wysokości i jej obrót powinien powodować ruch regulatora w pionie.

W kontenerze zastosować uchwyty meblowe w kolorze satyna (nie dopuszcza się uchwytów wykonanych z tworzyw sztucznych).Prowadnice szuflad wykonane z blachy o gr.1,5 mm. lub równoważne do prowadnic wykonanych przez Firmę BLUM.

Wszystkie okleinowane krawędzie załamane i wypolerowane bez widocznych fal po obróbce skrawaniem. Na wszystkich płaszczyznach niedopuszczalne rysy , ubytki laminatu ,oraz niechlujnie wykonane zaprawki.

Wąskie płaszczyzny okleinować obrzeżem o gr.0.8 mm. , natomiast czoła szuflad okleinować obrzeżem o gr. 2 mm. Kontener i wózek pod komputer powinny posiadać rolki samoskrętne o maksymalnej wysokości 50 mm.

Wymiary :

- kontener (wys. x szer. x gł.) 570 x 380 x 500 mm            szt.1
- wózek 150 x 250 x 500 mm    szt.1
- półka pod klawiaturę 100 x 650 x 400                                szt.1

Poszczególne biurka posiadają osłony maskujące .Kolor przelotów kablowych dobrać kolorystycznie do płyt wiórowej laminowanej.

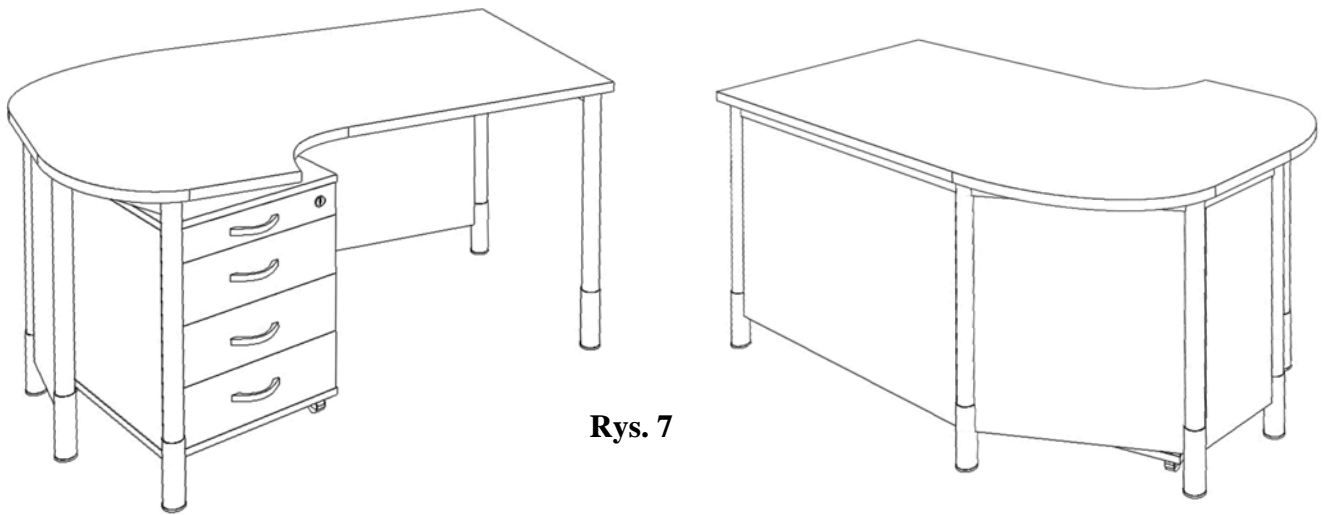

Rys. 7

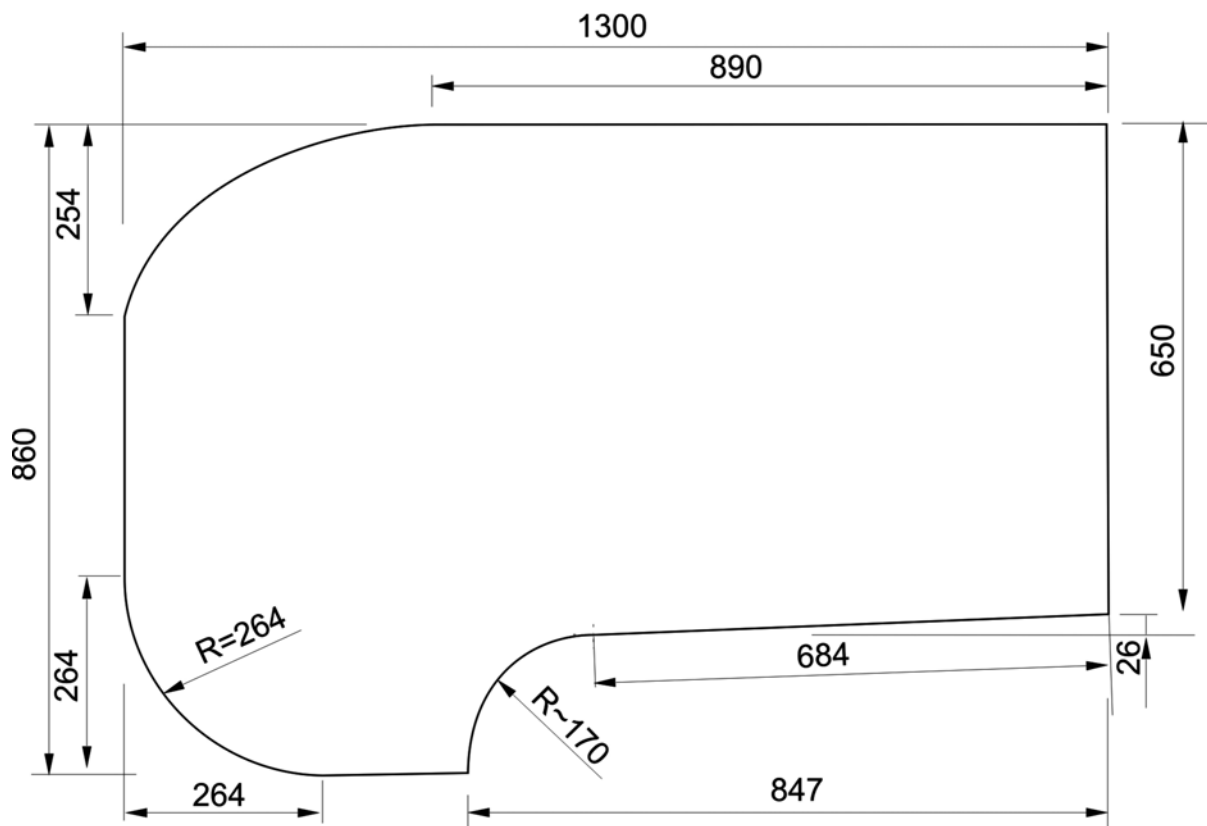

Rys. 8

#### 44.0.0. BIURKO LEWE

##### 44.1.0. WYKONANIE

Wykonanie pkt.6.1.0. (lustrzane odbicie)



#### 45.0.0. STÓŁ (rys.9)

##### 45.1.0. WYKONANIE

Wykonany na stelażu metalowym wg pkt. 6.1.0. Płyta robocza wykonana z płyty wiórowej laminowanej o gr.25 mm.

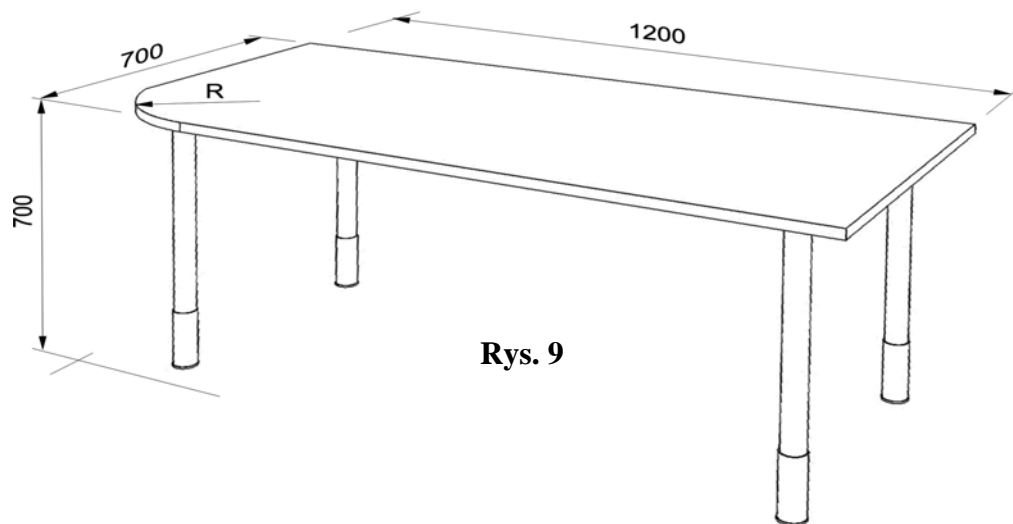

Rys. 9

#### 46.0.0. STOLIK (rys.10)

##### 46.1.0. WYKONANIE

Wykonanie pkt. 8.1.0. wysokość stolika w zakresie 600 - 700 mm.

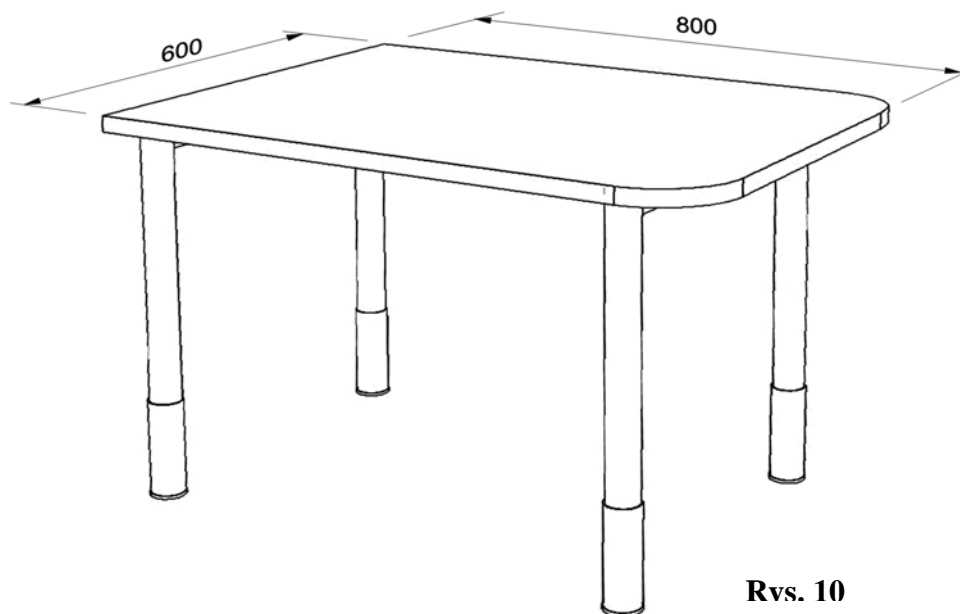

Rys. 10

#### **47.0.0. SZAFKA NA ROLKACH (rys.11)**

##### **47.1.0. WYKONANIE**

Ogólne warunki wykonania wg pkt.1.1.0. Wysokość rolek samoskrętnych 50 mm.

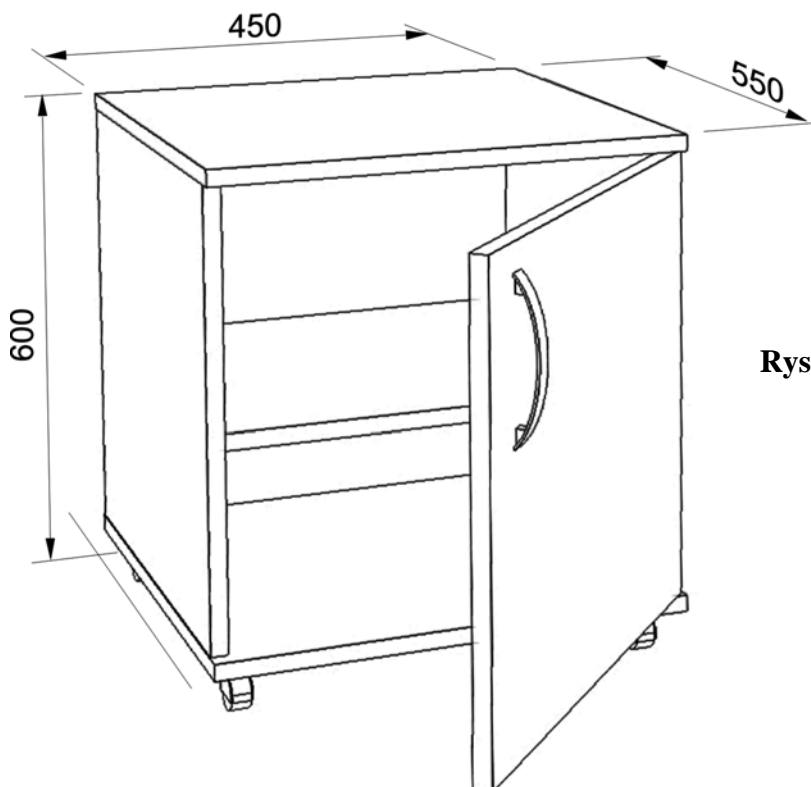

**Rys. 11**

#### **48.0.0 ODBOJNICE**

##### **48.1.0 WYKONANIE**

Ogólne warunki wykonania pkt.1.1.0. Płyta wiórowa laminowana o gr.18 mm .Wymiary ustalić z użytkownikiem do wyceny przyjąć 1200 x 500 mm. szt.2.

#### **49.0.0 PÓŁKA (rys.12)**

##### **49.1.0.WYKONANIE**

Ogólne warunki wykonania pkt.1.1.0. Płyta tylna wykonana z płyty wiórowej o gr.10 mm. Całość mocowana do ściany poprzez płytę tylną za pomocą kołków rozporowych. Końce kołków rozporowych zamaskować zaślepkami z tworzywa w kolorze płyty.

#### **50.0.0.ZABUDOWA KALORYFERA (rys.13)**

##### **50.1.0.WYKONANIE**

Ogólne warunki wykonania pkt.1.1.0.W zabudowę kaloryfera wchodzi renowacja parapetu (szlifowanie, szpachlowanie , lakierowanie ,oraz wymiana blachy perforowanej malowanej proszkowo w kolorze RAL 9006 ). Osłonę kaloryfera wykonać z blachy perforowanej w kolorze RAL 9006. Do wyceny przyjąć wymiary podane na rysunku ,oraz głębokość zabudowy 500 mm.

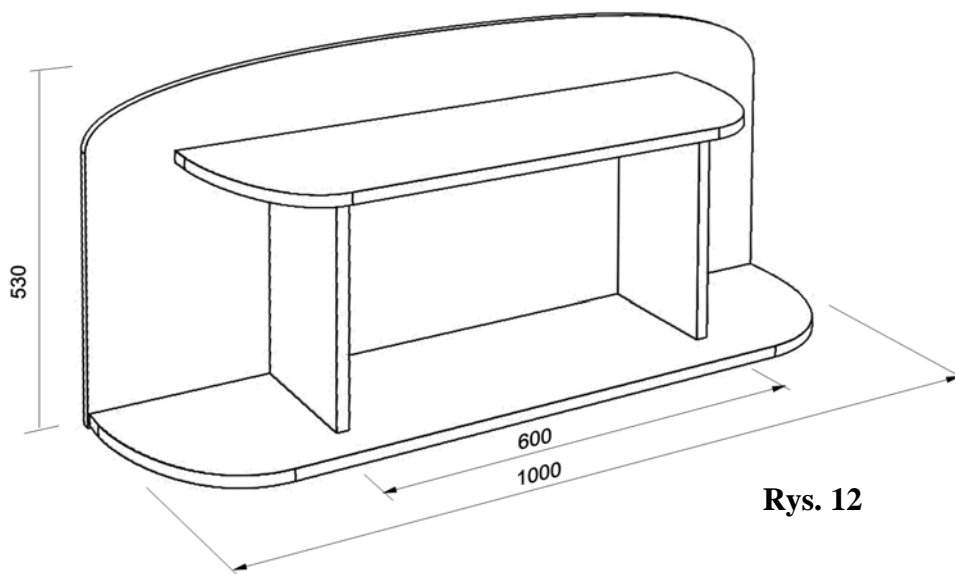

Rys. 12

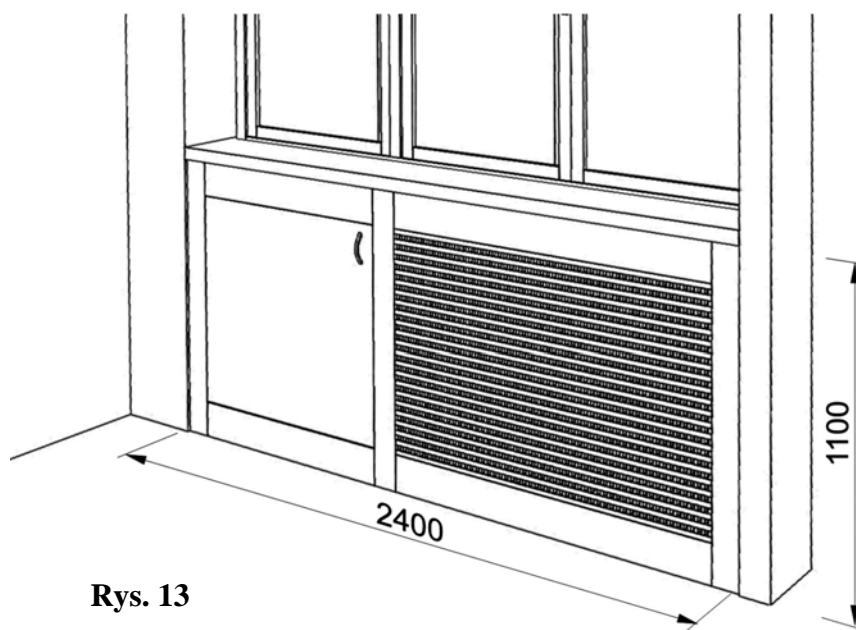

Rys. 13

### 51.0.0 ZESTAW SZAFEK DOLNYCH + PÓLKA NAROŻNA (rys.5;6)

#### 51.1.0 WYKONANIE

Ogólne warunki wykonania wg pkt. 1.1.0. W Zestaw szafek dolnych wchodzi :

- zabudowa zmywarki poz.3 (szerokość zmywarki 450 mm.)
- szafka dolna z szufladami poz.4
- półki narożne poz.5

Na szafki położony blat kuchenny ( kolor i strukturę ustalić z użytkownikiem) .Miejsce styku blatu z ścianą i innymi meblami zabezpieczyć listwami przyblatowymi w kolorze aluminium. Wąską profilowaną płaszczyznę okleinować obrzeżem do blatów kuchennych o kolorze i strukturze blatu.

#### 52.0.0 ZESTAW SEGMENTOWY NAROŻNY (rys.14)

#### 52.1.0 WYKONANIE

Ogólne warunki wykonania pkt. 1.1.0. Kolor płyty wiórowej ustalić z użytkownikiem. Przestrzeń powstałą pomiędzy bokiem a ścianą wypełnić listwami maskującymi wykonanymi z płyty wiórowej laminowanej o tej samej kolorystyce. Szkło w drzwiach szklanych o grubości 4 mm w kolorze grafitu

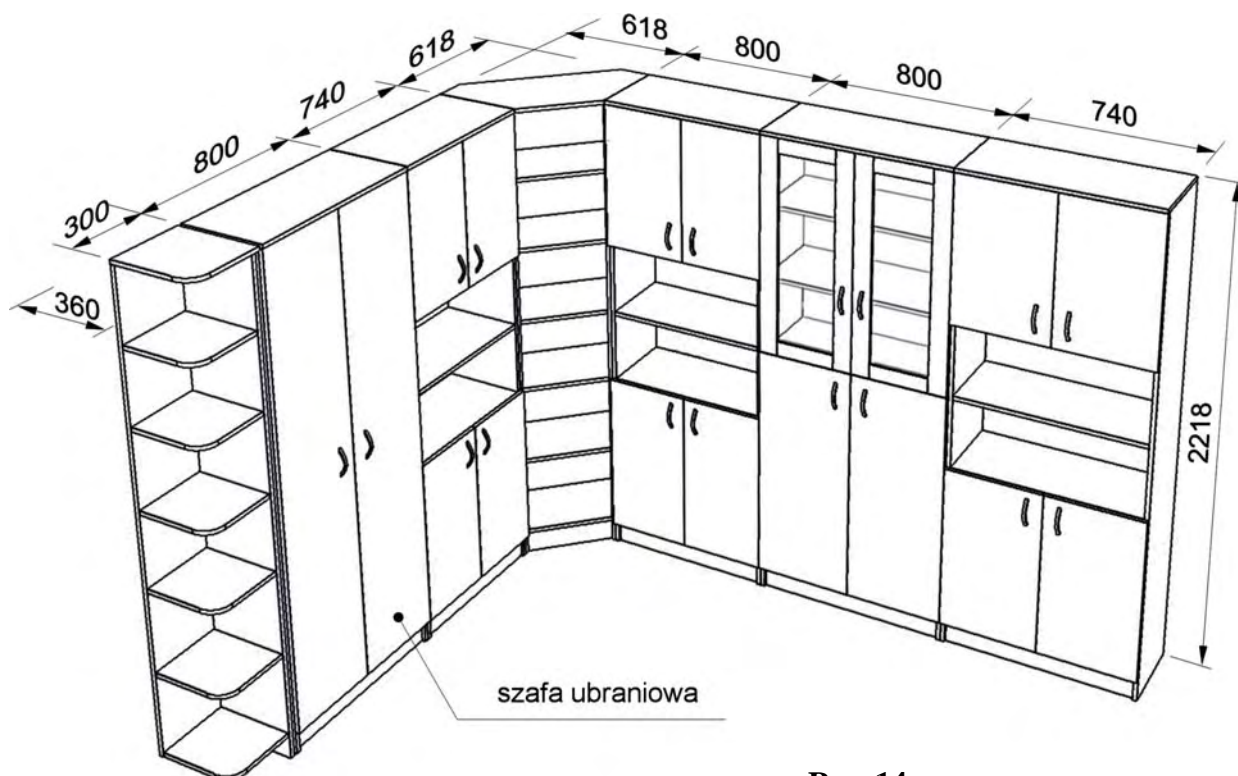

Rvs. 14

### 53.0.0 BIURKO (rys.15)

#### 53.1.1 WYKONANIE

Ogólne warunki wykonania pkt. 6.1.0. Nogi wykonane kształtownika o profilu kwadrat 40 x 40 mm i osłoną regulatora wysokości o profilu kwadratowym .Zastosować regulator wysokości w zakresie 100 mm. Stelaż w kolorze czarnym mat z kanałem kablowym .

Wysokość biurka w zakresie 650 – 750 mm.

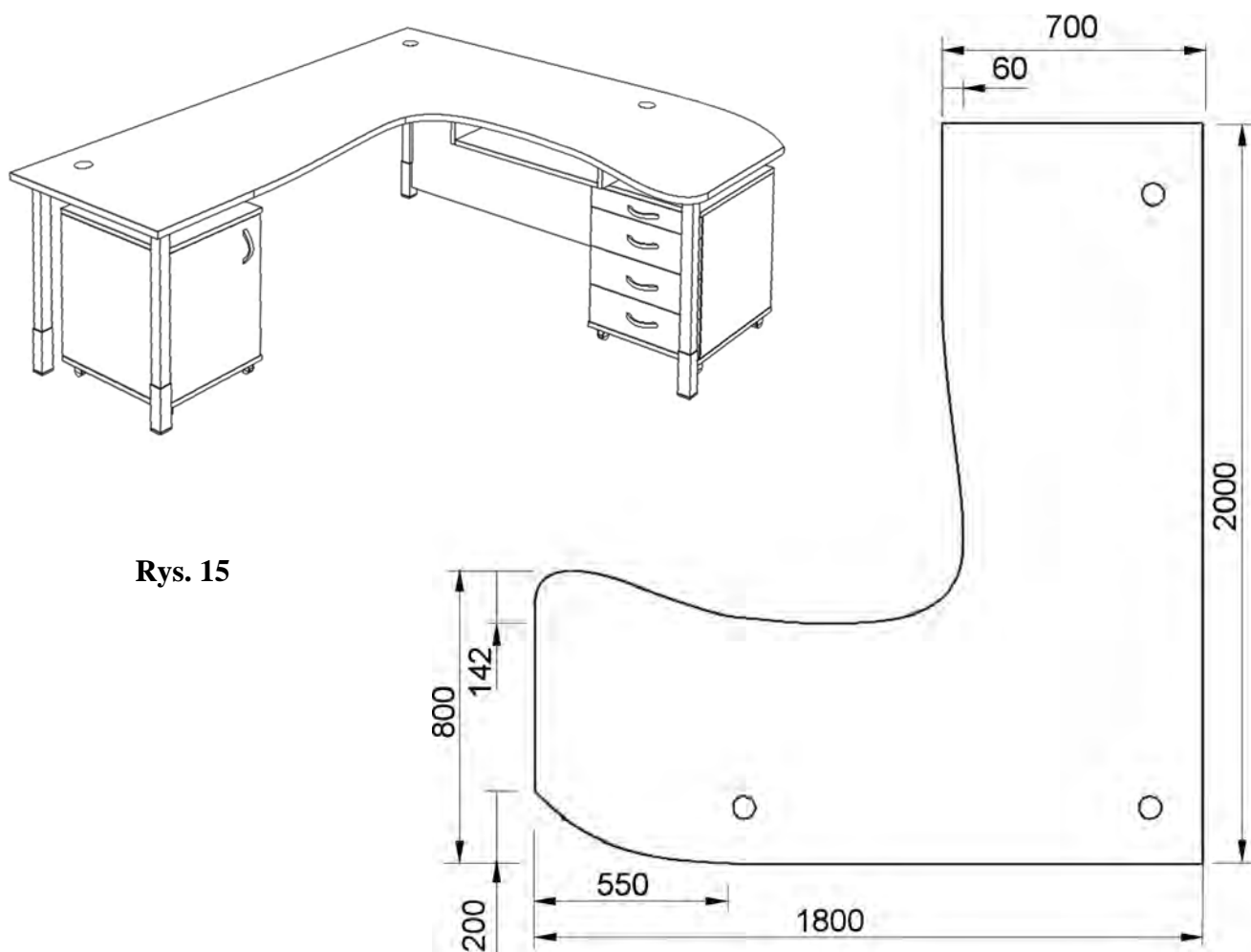

Rys. 15

#### Wymiary :

- kontener (wys. x szer. x gł.) 570 x 430 x 600 mm      szt.1
- wózek 150 x 250 x 500 mm      szt.1
- półka pod klawiaturę 100 x 650 x 400      szt.1
- szafka na rolkach 570 x 500 x 600      szt.1

#### 54.0.0 STÓŁ (rys.16)

##### 54.1.0 WYKONANIE

Stół wykonany na stelażu metalowym wg warunków z pkt.16.1.0.

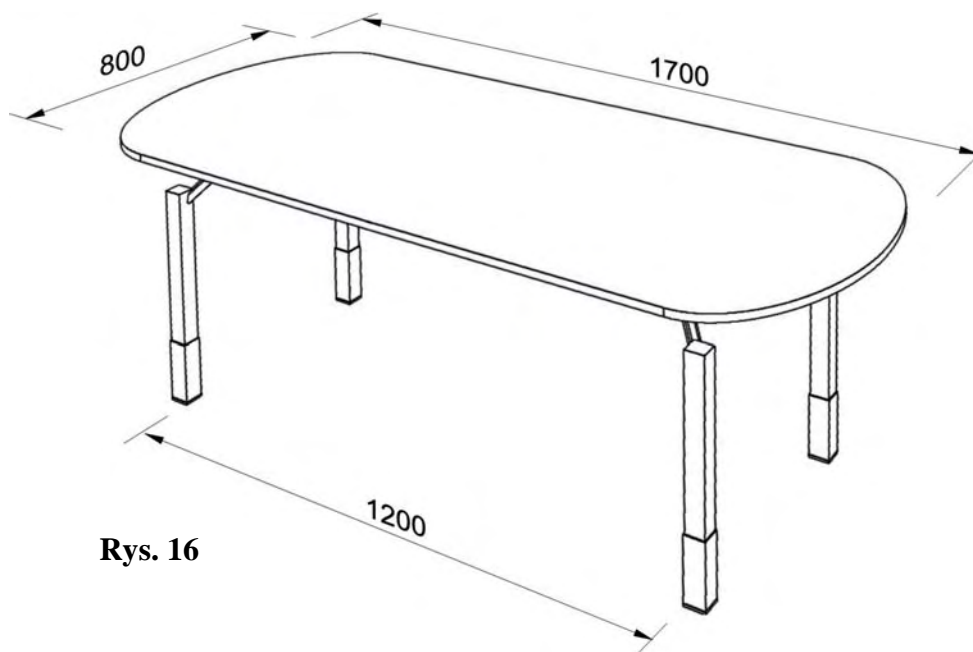

Rys. 16

#### 55.0.0 FOTEL (rys.17)

##### 55.1.0 WYKONANIE

Fotel obrotowy z zagłówkiem i podłokietnikami z poliuretanu, z regulacją wysokości siedziska za pomocą podnośnika pneumatycznego, oraz regulacją głębokości. Pięcioramienna podstawa wyposażona w kółka do miękkich powierzchni. Całość tapicerowana pianką o wysokiej gęstości. Kolor tkaniny z atestem odporności na żar papierosa ustalić z zleceniodawcą. Kółka samohamowne do powierzchni twardych i parkietów.



Rys. 17

### 56.0.0 KRZESŁO(rys.18)

#### 56.1.0 WYKONANIE

Krzesło z drewna litego barwionego w kolorze segmentu narożnego i lakierowanego lakierem poliuretanowym odpornym na ścieranie. Siedzisko i oparcie tapicerowane pianką o wysokiej gęstości. Kolor tkaniny z atestem odporności na żar papierosa ustalić z zleceniodawcą

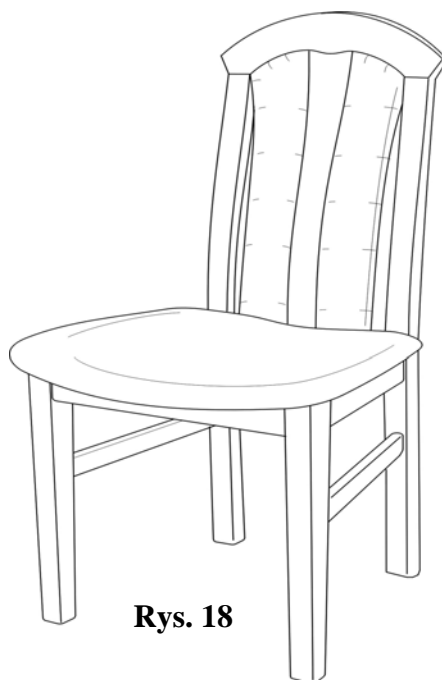

**Rys. 18**

### 57.0.0 KRZESŁO (rys.19)

#### 57.1.0 WYKONANIE

Krzesło o metalowej lakierowanej ramie w kolorze srebrny mat . Siedzisko i oparcie tapicerowane pianką o wysokiej gęstości. Kolor tkaniny z atestem odporności na żar papierosa ustalić z zleceniodawcą

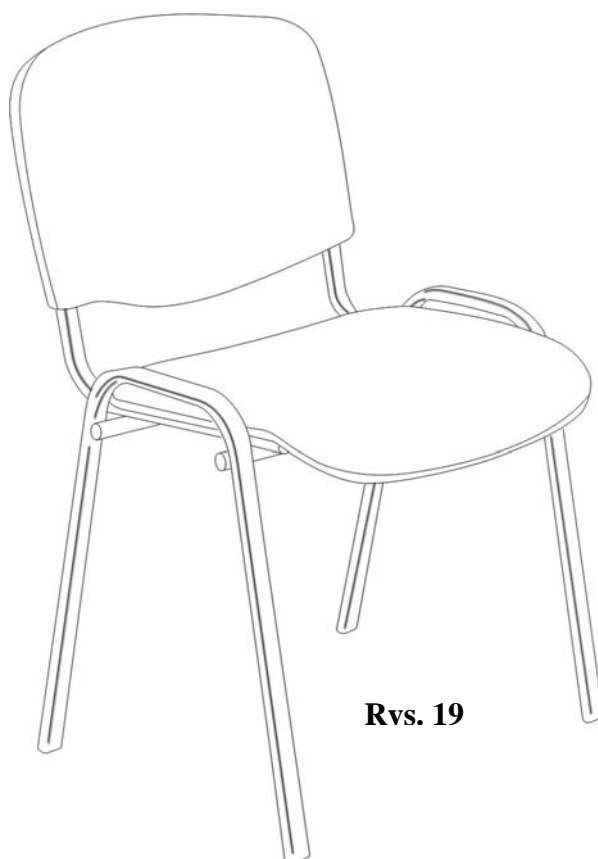

**Rvs. 19**

### III.3.E WYKAZ MEBLI BIUROWYCH DLA DZIAŁU GOSPODARCZEGO

---

58. Krzesło obrotowe

rys.1

szt.20

#### 58.0.0. KRZESŁO OBROTOWE (rys.1)

#### 58.1.0. WYKONANIE

Krzesło obrotowe typu Prestige GTP lub równoważne, z podłokietnikami z poliuretanu, posiadające podnośnik pneumatyczny do płynnej regulacji wysokości siedziska, regulację głębokości siedziska, wysokości oparcia oraz kąta nachylenia oparcia względem siedziska, wysokie oparcie, pięcioramienna podstawa wyposażona w kółka do miękkich powierzchni, Całość tapicerowana pianką o wysokiej gęstości. Kolor tkaninę z atestem odporności na żar papierosa zostanie ustalony w momencie realizacji umowy



**Rys. 1**



#### IV. TERMIN REALIZACJI PRZEDMIOTU ZAMÓWIENIA

Termin realizacji zamówienia - **45 dni** od dnia zawarcia umowy, dotyczy wszystkich części zamówienia.

#### V. OPIS WARUNKÓW UDZIAŁU W POSTĘPOWANIU WYMAGANYCH OD WYKONAWCÓW ORAZ SPOSÓB DOKONYWANIA OCENY SPEŁNIENIA TYCH WARUNKÓW.

##### Dotyczy wszystkich części zamówienia

O udzielenie zamówienia mogą ubiegać się wykonawcy, którzy:

1. Posiadają uprawnienia do wykonywania określonej działalności lub czynności, jeżeli ustawy nakładają obowiązek posiadania takich uprawnień,
2. Posiadają niezbędną wiedzę i doświadczenie oraz dysponują potencjałem technicznym i osobami zdolnymi do wykonania zamówienia,
  - Zamawiający uzna, że Wykonawca posiada niezbędną wiedzę i doświadczenie, jeżeli zrealizował w okresie ostatnich trzech lat przed dniem wszczęcia postępowania o udzielenie zamówienia, a jeżeli okres prowadzenia działalności jest krótszy - w tym okresie, minimum **jedną dostawę**, odpowiadającą swoim rodzajem i wartością dostawie stanowiącej przedmiot zamówienia. Należy podać minimum jedną dostawę dla każdej części zamówienia na którą składana jest oferta. Jeżeli oferta składana jest na więcej niż na jedną część zamówienia należy podać minimum jedną dostawę odpowiadającą wartością sumie części .
3. Znajdują się w sytuacji ekonomicznej i finansowej zapewniającej wykonanie zamówienia.
  - Zamawiający uzna, że Wykonawca znajduje się w sytuacji ekonomiczno – finansowej zapewniającej wykonanie zamówienia jeżeli osiągnął w ostatnim roku obrotowym a jeżeli okres prowadzenia działalności był krótszy to w tym okresie, przychód netto ze sprzedaży produktów, towarów i materiałów nie mniejszy niż podany poniżej dla każdej części zamówienia :  
  
A – 20 000 zł  
B – 80 000 zł

W przypadku składania oferty na obydwie części zamówienia wymagany przychód netto ze sprzedaży produktów, towarów i materiałów musi być nie mniejszy niż suma wymaganego przychodu dla każdej części..

4. Nie podlegają wykluczeniu z postępowania o udzielenie zamówienia w oparciu o przepisy z art. 24 Ustawy Pzp.

***Ocena spełniania w/w warunków dokonana zostanie zgodnie z formułą „spełnienie spełnia”, w oparciu o informacje zawarte w wymaganych dokumentach i oświadczeniach. Z treści załączonych dokumentów musi wynikać jednoznacznie, iż w/w warunki Wykonawca spełnia.***

## **VI. WYKAZ OŚWIADCZEŃ I DOKUMENTÓW, JAKIE MAJĄ DOSTARCZYĆ WYKONAWCY W CELU POTWIERZENIA SPEŁNIENIA WARUNKÓW UDZIAŁU W POSTĘPOWANIU**

Wykonawcy ubiegający się o udzielenie zamówienia w celu potwierdzenia spełnienia warunków udziału w postępowaniu, muszą wraz z ofertą ( formularz ofertowy wg wzoru stanowiącego załącznik nr 1 do SIWZ) załączyć niżej wymienione dokumenty i oświadczenia:

1. Oświadczenie o spełnieniu warunków udziału w postępowaniu określonych, w art. 22 ust. 1 ustawy PZP – **załącznik nr 2 do SIWZ**. Oświadczenie musi być podpisane przez Wykonawcę.
2. **W celu potwierdzenia, że wykonawca posiada uprawnienia do wykonywania działalności lub czynności określonej w SIWZ oraz nie podlega wykluczeniu na podstawie art. 24 ustawy z dnia 29 stycznia 2004 r. – „Prawo zamówień publicznych”**
  - a) aktualny odpis z właściwego rejestru lub aktualne zaświadczenie o wpisie do ewidencji działalności gospodarczej, jeżeli odrębne przepisy wymagają wpisu do rejestru lub zgłoszenia do ewidencji działalności gospodarczej, wystawionego nie wcześniej niż 6 miesięcy przed upływem terminu składania ofert
  - b) aktualne zaświadczenie właściwego naczelnika urzędu skarbowego potwierdzające, że Wykonawca nie zalega z opłacaniem podatków, opłat lub zaświadczenie, że uzyskał przewidziane prawem zwolnienie, odroczenie lub rozłożenie na raty zaległych płatności lub wstrzymanie w całości wykonania decyzji właściwego organu - wystawione nie wcześniej niż 3 miesiące przed upływem terminu składania ofert.
  - c) aktualne zaświadczenie właściwego oddziału Zakładu Ubezpieczeń Społecznych lub Kasy Rolniczego Ubezpieczenia Społecznego potwierdzającego, że Wykonawca nie zalega z opłacaniem składek na ubezpieczenie zdrowotne lub społeczne, lub zaświadczenie, że uzyskał przewidziane prawem zwolnienie, odroczenie lub rozłożenie na raty zaległych płatności lub wstrzymanie w całości wykonania decyzji właściwego organu - wystawione nie wcześniej niż 3 miesiące przed upływem terminu składania ofert
  - d) aktualna informacja z Krajowego Rejestru Karnego w zakresie określonym w art. 24 ust. 1 pkt. 4 do 8 ustawy „Prawo zamówień publicznych”, wystawiona nie wcześniej niż 6 miesięcy przed upływem terminu składania` ofert.
  - e) aktualna informacja z Krajowego Rejestru Karnego w zakresie określonym w art. 24 ust 1 pkt. 9 ustawy „Prawo zamówień publicznych”, wystawiona nie wcześniej niż 6 miesięcy przed upływem terminu składania ofert
3. **W celu potwierdzenia, że wykonawca posiada niezbędną wiedzę i doświadczenie oraz dysponuje potencjałem technicznym, a także osobami zdolnymi do wykonania zamówienia:**
  - Wykaz wykonanych dostaw w okresie **ostatnich trzech lat** przed dniem wszczęcia postępowania o udzielenie zamówienia, a jeżeli okres prowadzenia działalności jest krótszy – w tym okresie, odpowiadających swoim rodzajem i wartością dostawom stanowiącym przedmiot zamówienia, z podaniem ich wartości, przedmiotu, dat wykonania i odbiorców, oraz **załączyć dokumenty potwierdzające (np. referencje lub inne), że dostawy zostały wykonane należycie, załącznik nr 5 do SIWZ**.

Wykaz musi być podpisany przez osoby upoważnione do reprezentowania Wykonawcy.

#### **4 W celu potwierdzenia, że Wykonawca znajduje się w sytuacji ekonomicznej i finansowej zapewniającej wykonanie zamówienia**

- Rachunek zysków i strat z ostatniego roku obrotowego a jeżeli okres działalności był krótszy to za ten okres. Jeżeli Wykonawca nie był zobowiązany do sporządzenia sprawozdania finansowego, to zobowiązany jest dostarczyć inny dokument potwierdzający podany przychód netto ze sprzedaży produktów, towarów i materiałów np. PIT/B.

**Dokumenty mogą być złożone w formie oryginału lub w formie kserokopii potwierdzonej za zgodność z oryginałem przez osobę uprawnioną do reprezentowania Wykonawcy.**

*W stosunku do dokumentów potwierdzających spełnianie warunków udziału w postępowaniu o udzielenie zamówienia publicznego zastosowanie mają przepisy Rozporządzenia Prezesa Rady Ministrów z dnia 19 maja 2006r. (Dz. U. Nr. 87 poz. 605) w sprawie rodzajów dokumentów, jakich może żądać zamawiający od wykonawcy oraz form, w jakich te dokumenty mogą być składane.*

*Jeżeli Wykonawca ma siedzibę lub miejsce zamieszkania poza terytorium Rzeczypospolitej Polskiej składa dokumenty zgodnie z powyższym rozporządzeniem.*

5. Zamawiający nie dopuszcza składania elektronicznej formy oświadczeń i dokumentów.
6. Dokumenty nie wymagane przez Zamawiającego a załączone do oferty nie będą brane pod uwagę. Zamawiający prosi o ich nie załączanie.

## **VII.ZASADY SKŁADANIA OFERT WSPÓLNYCH PRZEZ WYKONAWCÓW**

1. Zgodnie z art. 23 ustawy PZP Wykonawcy mogą wspólnie ubiegać się o udzielenie zamówienia publicznego.
2. Wykonawcy wspólnie ubiegający się o udzielenie zamówienia ustanawiają pełnomocnika do reprezentowania wykonawców w postępowaniu o udzielenie zamówienia publicznego albo reprezentowania w postępowaniu i zawarciu umowy w sprawie zamówienia publicznego.
3. Pełnomocnictwo musi wskazywać pełnomocnika i określić zakres pełnomocnictwa. W dokumencie tym powinni być wymienieni wszyscy Wykonawcy wspólnie ubiegający się o zamówienie. Upoważnieni przedstawiciele tych Wykonawców muszą się pod nim podpisać.
4. Spełnienie warunków wymaganych od Wykonawców w przypadku składania oferty wspólnej:
  - a) każdy z Wykonawców musi spełnić warunki, o których mowa w rozdz. V w pkt 1 i 4
  - b) warunki, o których mowa w rozdz. V w pkt. 2 i 3, a także inne wymagania określone w SIWZ, Wykonawcy mogą spełniać łącznie (wspólnie).
5. Oferta winna zawierać oświadczenia i dokumenty opisane w rozdz. VI w pkt. 1 i 2 dla każdego wykonawcy z osobna, pozostałe dokumenty składane są wspólnie.
6. Oferta winna być podpisana przez każdego z Wykonawców występujących wspólnie lub upoważnionego przedstawiciela – pełnomocnika.

7. Podmioty występujące wspólnie ponoszą solidarną odpowiedzialność za niewykonanie lub nienależyte wykonanie zobowiązań.
8. W przypadku dokonania wyboru oferty wykonawców występujących wspólnie, przed zawarciem umowy w sprawie zamówienia publicznego należy zamawiającemu przedłożyć umowę regulującą współpracę wykonawców występujących wspólnie. Termin, na jaki została zawarta umowa nie może być krótszy od terminu określonego na wykonanie zamówienia wraz z okresem udzielonej gwarancji.

## VIII. WADIUM

1. Przystępując do postępowania Wykonawca obowiązany jest wnieść wadium.
2. Wysokość wadium na poszczególne części wynosi:

- Część A - 600 PLN
- Część B - 2 000 PLN

### **Wadium należy wnieść przed upływem terminu składania ofert.**

3. Oferta musi być zabezpieczona wadium na cały okres związania ofertą.
4. Dopuszczalne formy wniesienia wadium:
  - w pieniądzu,
  - poręczenie bankowe lub poręczenie spółdzielczej kasy oszczędnościowo-kredytowej, z tym że poręczenie kasy jest zawsze poręczeniem pieniężnym,
  - gwarancja bankowa,
  - gwarancja ubezpieczeniowa,
  - poręczenie udzielane przez podmioty, o których mowa w art. 6b ust.5 pkt 2 ustawy z dnia 9 listopada 2000 r. o utworzeniu Polskiej Agencji Rozwoju Przedsiębiorczości (Dz.U. Nr 109, poz. 1158 z późn. zm.)
5. Sposób wnoszenia wadium:  
Wadium wnoszone w pieniądzu należy wpłacić przelewem na rachunek bankowy Zamawiającego:  
Bank Zachodni WBK S.A I O/ Gdańsk nr 41 1090 1098 0000 0000 0901 5569  
z dopiskiem – **wadium „ Dostawa mebli ”**
6. W przypadku wnoszenia wadium przelewem liczy się moment wpływu środków na konto Zamawiającego.
7. Wykonawca składa wraz z ofertą dowód potwierdzenia przelewu lub jego kserokopię potwierdzoną za zgodność z oryginałem.
8. W przypadku wnoszenia wadium w innej formie niż w pieniądzu, należy złożyć oryginał dokumentu za pokwitowaniem w kasie Kwestury Politechniki Gdańskiej na I piętrze skrzydła B Gmachu Głównego w Gdańsku przy ul. G. Narutowicza 11/12 od poniedziałku do piątku w godzinach 9.00 do 13.00. Pokwitowanie wniesienia wadium należy załączyć do oferty.
9. Poręczenie lub gwarancja musi być bezwarunkowa, płatna na każde wezwanie oraz obejmować odpowiedzialność za wszystkie przypadki powodujące utratę wadium przez Wykonawcę określone w art. 46 ust. 5 ustawy Pzp, a także musi obejmować cały okres związania ofertą.
10. Nie wniesienie wadium lub wniesienie po terminie składania ofert spowoduje wykluczenie Wykonawcy z postępowania.
11. Zamawiający dokona zwrotu wadium na zasadach określonych w art. 46 ustawy Pzp.
12. W przypadku wadium wniesionego w pieniądzu zwrot wadium nastąpi przelewem na rachunek bankowy wskazany na piśmie przez Wykonawcę, a wniesionego w innej formie poprzez odbiór z depozytu przez upoważnioną osobę.

13. Wykonawca, którego oferta została wybrana traci wadium wraz z odsetkami na rzecz Zamawiającego w przypadkach, o których mowa w art. 46 ust.5 ustawy Pzp.

## IX. ISTOTNE POSTANOWIENIA, KTÓRE ZOSTANĄ WPROWADZONE DO TREŚCI ZAWIERANEJ UMOWY W SPRAWIE ZAMÓWIENIA PUBLICZNEGO

1. Zamawiający zawrze Umowę z Wykonawcą na warunkach określonych w załączonym wzorze umowy – **załącznik nr 3 do SIWZ**.
2. Zamawiający wymaga, aby Wykonawca zaakceptował przez złożenie podpisu osoby uprawnionej do reprezentowania firmy wzór Umowy i załączył go do oferty.

## X . OPIS SPOSOBU PRZYGOTOWANIA OFERTY

1. Każdy z Wykonawców może złożyć tylko jedną ofertę na dowolną ilość części zamówienia.
2. Ofertę należy napisać w języku polskim, w sposób trwały (np. na maszynie do pisania, długopisem lub nieścieralnym atramentem). Zamawiający nie dopuszcza możliwości składania oferty w postaci elektronicznej.
3. Oferta musi być przygotowana zgodnie z wymogami niniejszej SIWZ. Treść oferty musi odpowiadać treści SIWZ.
4. **DOKUMENTY KTÓRE NALEŻY ZŁOŻYĆ W POSTĘPOWANIU zawiera poniższa tabela.** Pożądane jest ułożenie dokumentów zgodnie z podaną kolejnością.

Lp.	Dokument
1	Formularz oferty – <b>załącznik nr 1</b>
2	Oświadczenie Wykonawcy o spełnieniu warunków udziału w postępowaniu (art.22 ust.1 ustawy Pzp.) - <b>załącznik nr 2</b>
3	Zaakceptowany wzór umowy <b>załącznik nr 3</b>
4	Formularz cenowy – <b>załączniki nr 4/1,4/2,</b>
5	Aktualny odpis z właściwego rejestru lub aktualne zaświadczenie o wpisie do ewidencji działalności gospodarczej
6	Aktualne zaświadczenie właściwego naczelnika urzędu skarbowego
7	Aktualne zaświadczenie właściwego oddziału Zakładu Ubezpieczeń Społecznych lub Kasy Rolniczego Ubezpieczenia Społecznego
8	Aktualna informacja z Krajowego Rejestru Karnego w zakresie określonym w art. 24 ust. 1 pkt. 4 - 8 ustawy Pzp
9	Aktualna informacja z Krajowego Rejestru Karnego w zakresie określonym w art. 24 ust. 1 pkt. 9 ustawy Pzp
10	Wykaz wykonanych dostaw – <b>załącznik 5</b> , do którego należy dołączyć dokumenty potwierdzające należyte wykonanie dostaw.
11	Rachunek zysków i strat z ostatniego roku obrotowego, a jeżeli okres działalności był krótszy to za ten okres. Jeżeli Wykonawca nie był zobowiązany do sporządzania rachunku zysków i strat, to zobowiązany jest dostarczyć inny dokument potwierdzający przychód netto ze sprzedaży towarów i materiałów np. PIT/B.
12	Potwierdzenie wniesienia wadium

5. Oferta powinna być podpisana przez upoważnionego przedstawiciela Wykonawcy. Pełnomocnictwo do podpisania oferty winno być dołączone do oferty, o ile prawo do podpisania oferty nie wynika z innych dokumentów dołączonych do oferty.

**Uwaga :**

**Wykonawcy z wymaganą reprezentacją łączną powinni przyjąć, że w każdym przypadku, gdy w specyfikacji jest mowa o osobie uprawnionej do reprezentowania Wykonawcy, chodzi o osoby uprawnione do reprezentowania Wykonawcy.**

6. Wykonawcy mogą wspólnie ubiegać się o udzielenie zamówienia (wymagania określono w rozdziale VII niniejszej specyfikacji istotnych warunków zamówienia).
7. Zamawiający **nie dopuszcza składania ofert wariantowych.**
8. Zamawiający **nie przewiduje zawarcia umowy ramowej.**
9. Zamawiający **nie przewiduje aukcji elektronicznej.**
10. Zamawiający **dopuszcza składanie ofert częściowych.**
11. Wykonawca ponosi wszelkie koszty związane z przygotowaniem i złożeniem oferty oraz udziałem w postępowaniu.
12. Zamawiający nie przewiduje zwrotu kosztów udziału w postępowaniu z zastrzeżeniem art.93 ust.4 ustawy Pzp.
13. Wszystkie miejsca, w których naniesiono poprawki muszą być parafowane przez osobę podpisującą ofertę. Poprawki powinny być dokonane poprzez czytelne przekreślenie błędnego zapisu i wstawianie „nad” lub „obok” poprawnego
14. Informacje składane w ofercie stanowiące tajemnicę przedsiębiorstwa w rozumieniu przepisów ustawy o zwalczaniu nieuczciwej konkurencji, co do których Wykonawca zastrzega, że nie mogą być udostępniane innym uczestnikom postępowania, muszą być oznaczone klauzulą: „NIE UDOSTĘPNIAC INNYM UCZESTNIKOM POSTĘPOWANIA. INFORMACJE STANOWIĄ TAJEMNICĘ PRZEDSIĘBIORSTWA W ROZUMIENIU ART. 11 UST. 4 USTAWY O ZWALCZANIU NIEUCZCIWEJ KONKURENCJI (Dz. U. z 1993r. Nr.47 poz. 211 z późn. zm.)” i załączone jako odrębna część nie złączona z ofertą w sposób trwały.
15. Zgodnie z art. 96 ust.3 ustawy Pzp, oferty składane w postępowaniu o udzielenie zamówienia udostępnia się od chwili ich otwarcia
16. W toku badania ofert Zamawiający może żądać od Wykonawców wyjaśnień dotyczących treści złożonych ofert.
17. Zamawiający poprawi w tekście ofert oczywiste omyłki pisarskie oraz zgodnie z art. 88 ustawy Pzp, omyłki rachunkowe w obliczeniu ceny, niezwłocznie zawiadamiając o tym wszystkich Wykonawców, którzy złożyli oferty.
18. Ofertę należy umieścić w dwóch zamkniętych kopertach:
  - 1) koperta wewnętrzna powinna posiadać nazwę i adres Wykonawcy
  - 2) koperta zewnętrzna powinna posiadać nazwę i adres Zamawiającego oraz być oznaczona w następujący sposób:

**„Oferta na dostawę mebli wraz z montażem dla jednostek organizacyjnych Politechniki Gdańskiej ”**

**ZP 35 /036/D/07**

**NIE OTWIERAĆ PRZED 11.04.2007.r godz. 10:00**

- 19 Złożone w ramach oferty materiały i dokumenty nie podlegają zwrotowi.
20. Wykonawca zobowiązany jest do przekazania w ofercie prawdziwych danych i informacji. Zamawiający wykluczy z postępowania Wykonawcę, jeśli stwierdzi, że

złożone przez niego informacje mające wpływ na wynik prowadzonego postępowania są nieprawdziwe.

21. Wykonawca może przed upływem terminu do składania ofert zmienić lub wycofać ofertę.
22. Zmiany muszą być złożone wg takich samych zasad jak składana oferta tj: w dwóch kopertach ( zewnętrznej i wewnętrznej), dodatkowo opisanych : „ZMIANA”
23. Wycofanie oferty z postępowania następuje przez złożenie pisemnego powiadomienia ( wg takich samych zasad jak wprowadzenie zmian) z napisem na zewnętrznej kopercie „ WYCOFANIE”. Do powiadomienia o wycofaniu oferty musi być dołączony dokument uprawniający Wykonawcę do występowania w obrocie prawnym, a powiadomienie musi być podpisane przez upoważnionego przedstawiciela Wykonawcy.
24. Koperty wewnętrzne ofert wycofanych przez Wykonawców nie będą otwierane. Koperty wewnętrzne oznakowane dopiskiem „Zmiana” zostaną otwarte przy otwieraniu oferty Wykonawcy, który wprowadził zmiany i zostaną dołączone do oferty.

## **XI OPIS SPOSOBU OBLICZENIA CENY OFERTY**

1. Cenę oferty należy obliczyć na podstawie **formularza cenowego** sporządzonego i opisanego dla każdej części oddzielnie stanowiącego załączniki **nr 4/1, 4/2 do SIWZ**.
2. **Suma wartości brutto z kolumny 9 Formularza Cenowego poszczególnych części ( A , B ) stanowi cenę oferty i tak obliczone kwoty należy przenieść do formularza oferty zał. nr 1 do SIWZ.**
3. Jeżeli złożono ofertę, której wybór prowadziłby do powstania obowiązku podatkowego zamawiającego zgodnie z przepisami o podatku od towarów i usług w zakresie dotyczącym wewnątrz wspólnotowego nabycia towarów, zamawiający w celu oceny takiej oferty dolicza do przedstawionej w niej ceny podatek od towarów i usług, który miałby obowiązek wpłacić zgodnie z obowiązującymi przepisami.
4. Cena oferty nie będzie podlegać żadnym negocjacjom.
5. Ceny zaoferowane w ofercie obowiązują przez cały okres związania ofertą i będą wiążące dla stron umowy.
6. Cenę oferty należy obliczyć uwzględniając wszystkie elementy związane z prawidłową i terminową realizacją zamówienia. W szczególności powinna ona obejmować koszty dostawy przedmiotu zamówienia do siedziby Zamawiającego, załadunku, wyładunku, transportu oraz wszystkie inne koszty związane z wykonaniem przedmiotu zamówienia przez Wykonawcę.
7. Cena oferty i ceny jednostkowe muszą być podane w złotych polskich (PLN), z dokładnością do dwóch miejsc po przecinku.
8. W przypadku zastosowania stawki VAT innej niż 22% należy wskazać podstawę prawną, pożądane jest także dołączenie dokumentów potwierdzających taką zasadność.

## **XII. INFORMACJE DOTYCZĄCE WALUT OBCYCH W JAKICH MOGĄ BYĆ PROWADZONE ROZLICZENIA MIĘDZY ZAMAWIAJĄCYM A WYKONAWCĄ**

- 1 Rozliczenia finansowe między Zamawiającym a Wykonawcą prowadzone będą w walucie złotych polskich (PLN).

### **XIII. MIEJSCE ORAZ TERMIN SKŁADANIA I OTWARCIA OFERT**

1. Oferty należy składać w siedzibie zamawiającego: Politechnika Gdańska, ul. G. Narutowicza 11/12, 80-952 Gdańsk, Dział Gospodarczy budynek „Misiówka” pokój nr 2
2. Oferty można składać od poniedziałku do piątku w godz. od 7:30 do 15:30.
3. Termin składania ofert upływa w dniu **11.04. 2007 r. o godz. 9:45**
4. Wszystkie oferty otrzymane przez Zamawiającego po terminie określonym w pkt. 3 zostaną zwrócone bez otwierania po upływie terminu przewidzianego na wniesienie protestu.
5. Otwarcie ofert nastąpi w dniu **11.04.2007 r. o godz. 10:00** w siedzibie zamawiającego: Politechnika Gdańska, ul. G. Narutowicza 11/12, 80-952 Gdańsk, Dział Gospodarczy budynek „Misiówka” pokój nr 2.
6. Otwarcie ofert jest jawne.
7. Bezpośrednio przed otwarciem ofert Zamawiający poda kwotę, jaką zamierza przeznaczyć na sfinansowanie zamówienia.
8. Podczas otwarcia ofert Zamawiający poda nazwy Wykonawców, ich adresy, ceny ofertowe oraz pozostałe informacje określone w 86 ust. 4 ustawy. W przypadku, gdy Wykonawca nie był obecny przy otwarciu ofert, na jego wniosek Zamawiający prześle mu powyższe informacje.

### **XIV INFORMACJA O SPOSOBIE POROZUMIEWANIA SIĘ ZAMAWIAJĄCEGO Z WYKONAWCAMI ORAZ UDZIELANIA WYJAŚNIEŃ DOTYCZĄCYCH TREŚCI SIWZ I SPOSOBIE PRZEKAZYWANIA OŚWIADCZEŃ I DOKUMENTÓW**

1. Osobami upoważnionymi przez Zamawiającego do kontaktu z Wykonawcami, w sprawach proceduralnych i merytorycznych są: Aleksandra Cegiel tel. (058) 348 –69 –24, w dniach od poniedziałku do piątku w godzinach od 8.00 do 15.00, Waldemar Sobczyński tel. (058) 347-20-68 w dniach od poniedziałku do piątku w godzinach od 8.00 do 15.00.
2. Oświadczenia, wnioski, zawiadomienia, zapytania, oraz informacje Zamawiający i Wykonawcy przekazują faksem: nr faksu Zamawiającego (058) 341 30 36 .
3. Wykonawca może zwrócić się do Zamawiającego o wyjaśnienie treści specyfikacji istotnych warunków zamówienia. Zamawiający niezwłocznie udzieli wyjaśnień, chyba że prośba o wyjaśnienie treści SIWZ wpłynęła do Zamawiającego na mniej niż 6 dni przed terminem składania ofert.
4. Modyfikacje treści SIWZ oraz treść zapytań i odpowiedzi na zadane Zamawiającemu pytania będą zamieszczane na stronie internetowej Zamawiającego – [www.dzp.pg.gda.pl](http://www.dzp.pg.gda.pl) oraz przekazuje Wykonawcom który przekazano SIWZ .
5. W szczególnie uzasadnionych przypadkach zamawiający może, w każdym czasie, przed upływem terminu składania ofert, zmodyfikować treść specyfikacji istotnych warunków zamówienia.
6. Modyfikacja treści SIWZ nie może dotyczyć kryteriów oceny ofert, warunków udziału w postępowaniu oraz sposobu oceny ich spełniania.
7. Zamawiający przedłuży termin składania ofert, jeżeli w wyniku modyfikacji treści SIWZ niezbędny będzie dodatkowy czas na wprowadzenie zmian w ofertach.



## **XV. OPIS KRYTERIÓW I SPOSOBU DOKONYWANIA OCENY OFERT**

1. Przy wyborze najkorzystniejszej oferty Zamawiający będzie kierował się następującym kryterium oceny:

**Cena oferty - 100%.**

2. Za najkorzystniejszą ofertę w danej części zostanie uznana oferta z najniższą ceną, spełniająca wszystkie wymogi SIWZ oraz ustawy PZP.
3. Zamawiający przyzna zamówienie Wykonawcy, który nie podlega wykluczeniu z postępowania o zamówienie publiczne, którego oferta nie zostanie odrzucona z postępowania oraz zaproponuje najkorzystniejszą ofertę.
4. W przypadku gdy zostaną złożone dwie lub więcej ofert z taką samą ceną, Zamawiający wezwie Wykonawców, którzy złożyli te oferty, do złożenia w terminie określonym przez Zamawiającego ofert dodatkowych. Wykonawcy składając oferty dodatkowe nie mogą zaoferować cen wyższych niż zaoferowane we wcześniej złożonych ofertach.

## **XVI. TERMIN DO KTÓREGO WYKONAWCA BĘDZIE ZWIĄZANY ZŁOŻONĄ OFERTĄ**

1. Wykonawca składający ofertę będzie nią związany przez okres 60 dni od upływu terminu składania ofert.
2. W przypadku wniesienia protestu po upływie terminu składania ofert, bieg terminu związania ofertą ulega zawieszeniu do czasu ostatecznego rozstrzygnięcia protestu.

## **XVII. INFORMACJE O FORMALNOŚCIACH, JAKIE POWINNY ZOSTAĆ DOPEŁNIONE PO WYBORZE OFERTY W CELU ZAWARCIA UMOWY W SPRAWIE ZAMÓWIENIA PUBLICZNEGO**

1. W zawiadomieniu o wyborze najkorzystniejszej oferty wysłanym do Wykonawcy, którego oferta zostanie wybrana zamawiający poda informacje dotyczące szczegółów podpisania umowy.
2. Zamawiający zawiera umowę w sprawie zamówienia publicznego w terminie nie krótszym niż 7 dni od dnia przekazania zawiadomienia o wyborze oferty, nie później jednak niż przed upływem terminu związania ofertą. Umowa zostanie zawarta w siedzibie Zamawiającego.
3. Zamawiający nie będzie żądał od Wykonawcy zabezpieczenia należytego wykonania umowy.

## **XVIII. ŚRODKI OCHRONY PRAWNEJ**

1. Wykonawcom ubiegającym się o zamówienie publiczne przysługują środki ochrony prawne określone w dziale VI ustawy Prawo zamówień publicznych, jeżeli ich interes prawny w uzyskaniu zamówienia doznał lub może doznać uszczerbku w wyniku naruszenia przez Zamawiającego przepisów ustawy .

## **XIX. ZAŁĄCZNIKI**

Załącznik nr 1 - formularz oferty

Załącznik nr 2 - oświadczenie Wykonawcy o spełnieniu warunków udziału w postępowaniu,  
(art.22 ust. 1 ustawy PZP)

Załącznik nr 3 - wzór umowy

Załącznik nr 4 - formularz cenowy dla poszczególnych części zamówienia

Załącznik nr 5 - wykaz wykonanych w okresie ostatnich trzech lat dostaw

.....  
(nazwa i adres wykonawcy)

Załącznik nr 1 do SIWZ

## OFERTA

Zamawiający:

**POLITECHNIKA GDAŃSKA**  
**ul. G. NARUTOWICZA 11/12**  
**80-952 GDAŃSK**

**Nawiązując do zaproszenia do wzięcia udziału w postępowaniu o zamówienie publiczne prowadzonym w trybie przetargu nieograniczonego powyżej 211 000 euro na dostawę mebli wraz z montażem dla jednostek organizacyjnych Politechniki Gdańskiej.**

**My niżej podpisani:**

1.....

2.....

**występujący w imieniu i na rzecz :**

Pełna nazwa Wykonawcy:
Adres firmy:

Nr KRS lub wpisu do ewidencji działalności gospodarczej	
REGON nr:	NIP nr:
Nr telefonu:	Nr fax:
Nazwa banku :	Nr rachunku bankowego

**1 Oferujemy realizację powyższego przedmiotu zamówienia, zgodnie z zapisami SIWZ, w części A\***

**za cenę brutto: ..... PLN, słownie.....**

.....  
zgodnie z formularzem cenowym załącznik 4/1 do SIWZ stanowiącym integralną część oferty.

**części B\***

**za cenę brutto: ..... PLN, słownie.....**

.....  
zgodnie z formularzem cenowym załącznik 4/2 do SIWZ stanowiącym integralną część oferty.

*\*Należy wypełnić tylko te części zamówienia na które składana jest oferta*

- 2 **Oświadczamy**, że wykonamy zamówienie w terminie **45 dni** od dnia podpisania umowy.
- 3 **Oświadczamy**, że udzielamy ..... **miesięcznej** gwarancji jakości na dostarczone meble, licząc **od dnia dostawy**.
- 4 **Oświadczamy**, że zapoznaliśmy się ze specyfikacją, nie wnosimy do jej treści zastrzeżeń i uznajemy się za związanych określonymi w niej postanowieniami i zasadami postępowania.
- 5 **Oświadczamy**, że zapoznaliśmy się z postanowieniami umowy, która stanowi załącznik nr 3 do specyfikacji. Zobowiązujemy się w przypadku wyboru naszej oferty do zawarcia umowy na określonych w niej warunkach, w miejscu i terminie wyznaczonym przez Zamawiającego.
- 6 **Uważamy** się za związanych niniejszą ofertą na czas wskazany w specyfikacji, czyli przez okres 60 dni od upływu terminu składania ofert.
- 7 **Zamówienie** zrealizujemy bez udziału **podwykonawców**, z wyjątkiem .....
- 8 **Akceptujemy** warunki płatności to jest: **14 dni** od dnia dostarczenia faktury Zamawiającemu.
- 9 **Oświadczamy**, że wadium o wartości ..... PLN wnieśliśmy w dniu..... w formie .....
- 10 **Oświadczamy**, iż tajemnicę przedsiębiorstwa w rozumieniu przepisów o zwalczaniu nieuczciwej konkurencji, stanowią informacje które nie mogą być udostępnione innym uczestnikom postępowania zawarte w ofercie na stronach nr: .....
- 11 **Oświadczamy**, że w cenie oferty uwzględniliśmy wszystkie elementy cenotwórcze wynikające z zakresu i sposobu realizacji przedmiotu zamówienia.
- 12 **Oświadczamy**, że oferowany przedmiot zamówienia nie jest przedmiotem praw osób trzecich
- 13 **Osobą/Osobami uprawnionymi** do bezpośredniego kontaktu z Zamawiającym i obsługi realizacji zamówienia ze strony Wykonawcy będzie/ będą :

.....,tel. ....

.....,tel. ....

14. **Załącznikami** do niniejszej oferty, stanowiącymi jej integralną część są:

- 1) .....
- 2) .....
- 3) .....
- 4) .....
- 5) .....
- 6) .....
- 7) .....
- 8) .....
- 9) .....
- 10) .....
- 11) .....
- 12) .....
- 13) .....
- 14) .....

....., dn. ....

.....  
(podpis i pieczęć uprawnionego przedstawiciela Wykonawcy)

.....  
(nazwa i adres wykonawcy)

Załącznik nr 2 do SIWZ

## OŚWIADCZENIE

o spełnianiu warunków udziału w postępowaniu  
(art. 22 ust. 1 ustawy prawo zamówień publicznych)

**Nawiązując do zaproszenia do wzięcia udziału w postępowaniu o zamówienie publiczne prowadzonym w trybie przetargu nieograniczonego powyżej 211 000 euro na dostawę mebli wraz z montażem dla jednostek organizacyjnych Politechniki Gdańskiej.**

**oświadczamy, że:**

- 1) posiadamy uprawnienia niezbędne do wykonania działalności lub czynności określonych w specyfikacji istotnych warunków zamówienia;
- 2) posiadamy niezbędną wiedzę i doświadczenie oraz dysponujemy potencjałem technicznym i osobami zdolnymi do wykonania zamówienia;
- 3) znajdujemy się w sytuacji ekonomicznej i finansowej zapewniającej wykonanie zamówienia;
- 4) nie podlegamy wykluczeniu z postępowania o udzielenie zamówienia na podstawie art. 24 ustawy Prawo zamówień publicznych

....., dn. ....

.....  
(podpis i pieczęć uprawnionego przedstawiciela Wykonawcy)

## WZÓR UMOWY

Na dostawę mebli wraz z montażem ,

Nr postępowania: .....

Zawarta w dniu ..... ,

pomiędzy:

**Politechniką Gdańską**, ul. G. Narutowicza 11/12, 80-952 Gdańsk,  
reprezentowaną przez:

1. Zastępcę Kanclerza ds. Gospodarczych - mgr Mirosławę Mielczarek,
2. Kwestora Politechniki Gdańskiej - Zofię Kułagę,

działającymi na podstawie pełnomocnictwa Rektora Politechniki Gdańskiej

zwaną dalej „Zamawiającym”

oraz

.....  
z siedzibą w ..... zarejestrowanym w

.....  
nr rej. .... Regon: .....

NIP.....

reprezentowanym przez :

1 .....

2 .....

zwanym dalej „Wykonawcą”.

## § 1 PRZEDMIOT UMOWY

- 1 Umowa zostaje zawarta zgodnie z przepisami ustawy z dnia 29 stycznia 2004 roku Prawo Zamówień Publicznych ( Dz. U. Nr 19, poz. 177 z póź. zm) na podstawie wyboru oferty Wykonawcy, dokonanego w postępowaniu o udzielenie zamówienia publicznego w trybie przetargu nieograniczonego powyżej 211 000 EURO.
- 2 Przedmiotem umowy jest **dostawa mebli wraz z montażem dla jednostek organizacyjnych Politechniki Gdańskiej** wg załącznika numer 1 do umowy – formularz cenowy oraz załącznika nr 2 do umowy – szczegółowy opis wraz z rysunkami mebli .
- 3 Dostarczone meble muszą być nowe, wykonane wg szczegółowego opisu zawartego na rysunkach w załączniku nr 2 do umowy
- 4 Wykonawca dostarczy Zamawiającemu dokładnie takie meble, które zaproponował w złożonej ofercie i które spełniają wymagania postawione w SIWZ.
5. Montaż mebli we wskazanych pomieszczeniach oraz ich transport zapewni Wykonawca na własny koszt.
6. Zamawiający nie wyraża zgody na wykonanie zamówienia przez podwykonawców, za wyjątkiem transportu.
7. Wykonawca jest odpowiedzialny wobec Zamawiającego za wszelkie wady prawne wyrobów, w tym za ewentualne roszczenia osób trzecich wynikające z naruszenia praw własności intelektualnej lub przemysłowej, w tym praw autorskich, patentów, praw ochronnych na znaki towarowe oraz praw rejestracji na wzory użytkowe i przemysłowe, pozostające w związku z prowadzeniem wyrobów do obrotu na terytorium Rzeczypospolitej Polskiej.

## § 2

### TERMIN REALIZACJI

- 1 Czas realizacji dostawy : **45 dni od dnia podpisania umowy**

to jest do : .....

## § 3

### WARUNKI REALIZACJI

1. Miejscami dostarczenia mebli oraz ich montażu są :

#### **CZĘŚĆ A**

Dział Kształcenia - pok. 201 skrzydła B gmachu głównego – ul. G. Narutowicza 11/12, 80 –952 Gdańsk

#### **CZĘŚĆ B**

Dział Wydawnictw – pok. 407 skrzydła B gmachu głównego ul. G. Narutowicza 11/12, 80 –952 Gdańsk



Dział Socjalny – pok. 106 i 107 skrzydła B gmachu głównego ul. G. Narutowicza 11/12, 80 –952 Gdańsk

Dział Organizacyjno – Prawny ( Biuro rektora) pokój 216 i 217 Gmachu Głównego PG ul. G. Narutowicza 11/12, 80 –952 Gdańsk

Dział gospodarczy - Magazyn Działu Gospodarczego – ul. Sobieskiego 21 a, 80 –216 Gdańsk

2. Faktury VAT należy wystawić na ww. jednostki organizacyjne Politechniki Gdańskiej
3. Odbioru jakościowego przedmiotu umowy we wszystkich częściach, na podstawie protokołu zdawczo – odbiorczego dokona upoważniony pracownik Zamawiającego Pan Waldemar Sobczyński , tel. 058 347 20 68
4. Wykonawca zobowiązany jest zawiadomić Zamawiającego na co najmniej 5 dni roboczych przed planowanym dostarczeniem mebli.
5. Ceny jednostkowe przedmiotu umowy oraz nazwy przedmiotu umowy na fakturze VAT winny być zgodne z nazwami i cenami z formularza cenowego.
6. Wykonawca zobowiązuje się do dostarczenia narzędzi potrzebnych do montażu przedmiotu umowy.
7. Koszty przewozu, załadunku, rozładunku, wniesienia mebli do miejsc docelowych, spedycji, montażu oraz wszystkie pozostałe związane z terminową i prawidłową realizacją zamówienia ponosi Wykonawca i uwzględnia je w cenie oferowanych wyrobów.
8. Specyfikacja istotnych warunków zamówienia wraz z ofertą i formularzem cenowym stanowią integralną część umowy.

## **GWARANCJA JAKOŚCI I REKLAMACJE**

1. Wykonawca gwarantuje Zamawiającemu, że wyroby dostarczone w ramach niniejszego zamówienia będą wolne od wad.
2. Wykonawca udzieli na dostarczone meble gwarancji jakości na okres minimum .....miesiące licząc od dnia dostawy.
3. W przypadku dostarczenia mebli wadliwych, Zamawiający zastrzega sobie prawo żądania wymiany wadliwych mebli na nowe wolne od wad lub usunięcia wad w drodze naprawy mebli, w zależności od wyboru Zamawiającego, w terminie 5 dni roboczych od dnia złożenia reklamacji przez Zamawiającego.
4. W przypadku dostarczenia mebli nie spełniających warunków zamówienia, Zamawiający zastrzega sobie prawo żądania ich wymiany na zgodne z przedmiotem zamówienia, w terminie 5 dni roboczych od dnia złożenia reklamacji przez Zamawiającego.
5. Wykonawca zobowiązany jest dokonać ww. napraw lub wymian na swój koszt.
6. Odpowiedzialność z tytułu gwarancji jakości obejmuje zarówno wady powstałe z przyczyn tkwiących w wyrobach w chwili dokonywania ich odbioru przez Zamawiającego, jak i wszelkie inne wady wyrobów, ujawnione później, za które Wykonawca ponosi odpowiedzialność, pod warunkiem, że wady te ujawnią się w okresie obowiązywania gwarancji.
7. Jeżeli Wykonawca, po wezwaniu do wymiany wyrobu lub usunięcia wad nie dopełni obowiązku wymiany wyrobów na wolne od wad lub usunięcia wad w drodze naprawy w terminie określonym pkt 3 i 4 niniejszego rozdziału, Zamawiający jest uprawniony do usunięcia wad w drodze naprawy na ryzyko i koszt Wykonawcy, zachowując przy tym inne uprawnienia przysługujące mu na podstawie umowy.
8. Osobą upoważnioną do składania reklamacji jest upoważniony pracownik Zamawiającego : Pan Waldemar Sobczyński , tel. 058 347 20 68

## § 4

### WYNAGRODZENIE

1. Za wykonanie przedmiotu umowy zgodnie ze złożoną ofertą ustala się wynagrodzenie w kwocie, którą dysponuje Zamawiający do realizacji zamówienia:

**Dla CZEŚCI „A”**

..... zł brutto;

słownie:.....zł

**Dla CZEŚCI „B”**

..... zł brutto;

słownie: .....zł

2. Cena oferty brutto, w poszczególnych częściach, zawiera wszystkie elementy zawarte w przedmiocie zamówienia.

## § 5

### FINANSOWANIE

1. Zamawiający zabezpiecza finansowanie dostawy przedmiotu umowy objętego umową.
2. Wynagrodzenie będzie płatne przelewem z konta Zamawiającego:

Bank Zachodni WBK S.A. | O /Gdańsk  
41 1090 1098 0000 0000 0901 5569

**na konto Wykonawcy nr:**

.....

3. Zapłata należności za fakturę będzie płatna przelewem w ciągu 14 dni od daty jej otrzymania przez Zamawiającego. Dniem zapłaty będzie dzień obciążenia rachunku dłużnika.

## § 6 KARY UMOWNE

1. W przypadku, gdy kwota rzeczywista szkody przekroczy kary umowne Zamawiający zastrzega sobie prawo dochodzenia odszkodowania przekraczającego wysokość kar umownych do wysokości rzeczywiście poniesionej szkody, na zasadach ogólnych przewidzianych w kodeksie cywilnym
2. Wykonawca zapłaci Zamawiającemu kary umowne:
  - a) za zwłokę w realizowaniu przedmiotu umowy w wysokości 200 zł za każdy dzień opóźnienia,
  - b) za zwłokę w usunięciu wad w wysokości 100 zł za każdy dzień zwłoki, liczony od dnia wyznaczonego na usunięcie wady,
  - c) za odstąpienie od umowy z przyczyn zależnych od Wykonawcy w wysokości 30% wartości umowy.
3. Wykonawca zastrzega sobie prawo do naliczania kary w wysokości 3% wartości umowy za odstąpienie Zamawiającego od wykonania przedmiotu umowy przez Wykonawcę z wyłączeniem okoliczności określonych w art. 145 ustawy o zamówieniach publicznych.
4. Zamawiający może odstąpić od umowy bez konsekwencji w razie zaistnienia istotnej zmiany okoliczności powodującej, że dalsze wykonywanie umowy nie leży w interesie publicznym, czego nie można było przewidzieć w chwili zawarcia umowy.

## § 7 POSTANOWIENIA KOŃCOWE

1. W sprawach nie uregulowanych niniejszą umową stosuje się przepisy Kodeksu cywilnego oraz przepisy ustawy Prawo zamówień publicznych
2. Zakazuje się zmian postanowień zawartej umowy w stosunku do treści oferty, na podstawie której dokonano wyboru Wykonawcy, chyba że konieczność wprowadzenia takich zmian wynika z okoliczności, których nie można było przewidzieć w chwili zawarcia umowy lub zmiany te są korzystne dla Zamawiającego.
3. W sprawach spornych strony mogą zwrócić się do Sądu właściwego dla siedziby Zamawiającego, spory rozstrzygane będą według prawa polskiego.
4. Wszelkie zmiany w treści umowy wymagają formy pisemnej w postaci aneksu do umowy pod rygorem nieważności.
5. Zamawiający nie dopuszcza cesji wierzytelności wynikających z niniejszej umowy na osoby trzecie bez jego zgody.
6. Umowę niniejszą sporządza się w 2 egzemplarzach, po 1 dla każdej ze stron.
7. Osobą /Osobami upoważnionymi ze strony Wykonawcy do kontaktu z Zamawiającym w trakcie realizacji umowy jest / są:  
.....

**ZAŁĄCZNIKI DO UMOWY:**

- 1. Formularz cenowy.**
- 2. Szczegółowy opis mebli wraz z rysunkami**

PODPISY

ZAMAWIAJĄCY

WYKONAWCA

---

**Akceptuję treść powyższego wzoru :**

.....,dn. ....

.....  
(podpis i pieczęćka uprawnionego przedstawiciela Wykonawcy)

**FORMULARZ CENOWY****CZĘŚĆ A****CZĘŚĆ A – Meble dla Działu Kształcenia**

L.p	Nazwa i typ urządzenia	J. m	Ilość	Cena jednostkowa netto	Wartość netto	Stawka VAT %	Wartość brutto
1	2	4	5	6	7	8	9
1	Zestaw biurek I	Kpl.	1				
2	Zestaw mebli I	Kpl.	1				
3	Zestaw mebli II	Kpl.	1				
4	Szafa ubraniowa	Szt.	1				
5	Szafa z drzwiami przesuwanymi	Szt.	1				
6	Stół	Szt.	1				

7	Biurko komputerowe	Szt.	1				
8	Zestaw biurek II	Kpl.	1				
9	Biurko	Szt.	1				
10	Odbojnica 1200 x 500	Szt.	2				
11	Segment gospodarczy	Szt.	1				
12	Krzesełto obrotowe	Szt.	1				
13	Krzesełto z uchwytem	Szt.	4				
<b>RAZEM WARTOŚĆ BRUTTO</b>							

....., dn. ....

.....

(podpis i pieczęćka uprawnionego przedstawiciela Wykonawcy)

(nazwa i adres Wykonawcy)

Załącznik nr 4/2 do SIWZ

## FORMULARZ CENOWY

### CZĘŚĆ B

#### CZĘŚĆ B - MEBLE DLADZIAŁU SOCJALNEGO, DIZAŁU WYDAWNICTWA, DZIAŁU ORGANIZACYJNO- PRAWNEGO, DZIAŁU GOSPODARCZEGO

L.p	Nazwa i typ urządzenia	J. m	Ilość	Cena jednostkowa netto	Wartość netto	Stawka VAT %	Wartość brutto
1	2	4	5	6	7	8	9
<b>MEBLE DLA DZIAŁU SOCJALNEGO</b>							
1	Zestaw segmentowy I	Kpl.	1				
2	Zestaw segmentowy II	Kpl.	1				
3	Zestaw segmentowy III	Kpl.	1				
4	Biurko + kontener + wózek pod komp.	Szt.	1				
5	Szafka na rolkach prawa	Szt.	1				
6	Półka	Szt.	1				
7	Stolik	Szt.	1				

8	Zestaw segmentowy IV	Kpl.	1				
9	Zestaw segmentowy V	Kpl.	1				
10	Zabudowa zlewozmywaka	Szt.	1				
11	Szafka	Szt.	1				
12	Szafka pod ksero	Szt.	1				
13	Zestaw biurek	Kpl.	1				
14	Stół	Szt.	1				
15	Szafka na rolkach pod ksero lewa	Szt.	1				
16	Krzesło obrotowe	Szt.	3				
17	Krzesło	Szt.	7				
<b>MEBLE DLA DZIAŁU WYDAWNICTW</b>							
18	Szafa z zlewozmywakiem 2000 x 900 x 500	Szt.	1				



19	Zestaw mebli I ( 2200 x 2200 x 400/600)	Kpl.	1				
20	Biurko 1600 x 850	Szt.	1				
21	Wózek pod komputer	Szt.	2				
22	Stolik	Szt.	1				
23	Szafka na rolkach 680 x 520 x 600 z drzwiami	Szt.	2				
24	Odbojnicza na ścianę 1800 x 500	Szt.	2				
25	Wieszak	Szt.	1				
26	Wieszak	Szt.	1				
27	Wieszak	Szt.	1				
28	Półka do szafy zlewozmywakowej	Szt.	2				
29	Skrzynka 500 x 400 x 320	Szt.	2				
30	Wózek pod komputer i UPS	Szt.	1				
31	Stolik 1400 x 600 x 650	Szt.	1				

32	Szafka na rolkach 570 x 500 x 570	Szt.	2				
33	Wózek pod komputer	Szt.	3				
34	Odbojnica 1400 x 500	Szt.	2				
35	Szafka na rolkach 700 x 430 x 570	Szt.	3				
36	Krzesło obrotowe	Szt.	1				
37	Krzesło	Szt.	2				
<b>MEBLE DLA DZIAŁU ORGANIZACYJNO – PRAWNEGO ( BIURO REKTORA)</b>							
38	Szafa ubraniowa + segment narożny	Kpl.	1				
39	Segment biblioteczny + segment narożny	Kpl.	1				
40	Zabudowa lodówki	Szt.	1				
41	Zabudowa zlewozmywaka	Szt.	1				
42	Szafka wisząca + narożnik	Kpl.	1				

43	Biurko prawe + kontener + wózek pod komputer	Kpl.	1				
44	Biurko lewe + kontener + wózek pod komputer	Kpl.	1				
45	Stół	Szt.	1				
46	Stolik	Szt.	1				
47	Szafki na rolkach	Szt.	2				
48	Odbojnice	Szt.	2				
49	Półka wisząca	Szt.	1				
50	Zabudowa kaloryfera	Kpl.	2				
51	Zestaw szafek dolnych + półka narożna	Kpl.	1				
52	Zestaw segmentowy narożny	Kpl.	1				

53	Biurko + kontener + wózek pod komputer	Kpl.	1				
54	Stół	Szt.	1				
55	Fotel	Szt.	1				
56	Krzesło	Szt.	6				
57	Krzesło	Szt.	2				
<b>MEBLE DLA DZIAŁU GOSPODARCZEGO</b>							
58	Krzesło obrotowe	Szt.	20				
<b>RAZEM WARTOŚĆ BRUTTO</b>							

....., dn. ....

.....

(podpis i pieczęćka uprawnionego przedstawiciela Wykonawcy)

.....  
Nazwa Wykonawcy

### WYKAZ WYKONANYCH DOSTAW

do postępowania o zamówienie publiczne prowadzonym w trybie przetargu nieograniczonego powyżej 211 000 euro na dostawę mebli wraz z montażem dla jednostek organizacyjnych Politechniki Gdańskiej.

L.p.	Część zamówienia	Nazwa firmy odbierającej dostawę i adres	Data (okres realizacji)	Przedmiot zamówienia	Wartość zrealizowanej dostawy brutto [zł]
	1	2	4	5	6

#### Uwagi:

1. Należy podać z okresu ostatnich trzech lat przed dniem wszczęcia postępowania o udzielenie zamówienia, a jeżeli okres prowadzenia działalności jest krótszy - z tego okresu, minimum **jedną dostawę**, odpowiadającą swoim rodzajem i wartością dostawie stanowiącej przedmiot zamówienia. Należy podać minimum jedną dostawę dla części zamówienia na którą składana jest oferta. Jeżeli oferta składana jest na więcej niż na jedną część zamówienia należy podać minimum jedną dostawę odpowiadającą wartością sumie części .

2. Należy wypełnić wszystkie kolumny zestawienia w częściach na które składana jest oferta, w kolumnie 6 należy podać wartość dostaw wyszczególnionych w kolumnie 5 przedmiotu zamówienia w danej części

3. Do wykazu należy załączyć dokumenty wystawione przez wszystkich wyszczególnionych w kol. 3 tabeli odbiorców potwierdzające należyte wykonanie dostawy (np. referencje).

\_\_\_\_\_  
(miejsowość, data)

\_\_\_\_\_  
(podpis i pieczęć upoważnionego przedstawiciela  
Wykonawcy)