

**POLITECHNIKA GDAŃSKA**  
**WYDZIAŁ ZARZĄDZANIA I EKONOMII**  
**ul. Narutowicza 11/12, 80-233 Gdańsk**  
**www.pg.gda.pl**

**Nr sprawy: ZP/33/018/D/16**

## **SPECYFIKACJA ISTOTNYCH WARUNKÓW ZAMÓWIENIA**

do zamówienia w trybie przetargu nieograniczonego na podstawie ustawy z dnia 29 stycznia 2004 r. Prawo zamówień publicznych (tj. Dz. U. z 2015 r., poz. 2164) o wartości szacunkowej powyżej kwoty 209 000 euro dla dostaw

**Dostawa wyposażenia ruchomego wraz z wniesieniem i  
montażem mebli biurowych  
dla Wydziału Zarządzania i Ekonomii Politechniki Gdańskiej**

ZATWIERDZAM

DZIEKAN  
WYDZIAŁU ZARZĄDZANIA I EKONOMII  
dr hab. Julita Wasilczuk, prof. nadzw. PG

GDAŃSK, LUTY 2015

## I. NAZWA I ADRES ZAMAWIAJĄCEGO

Politechnika Gdańska  
ul. G. Narutowicza 11/12  
80-233 GDAŃSK  
NIP 584-020-35-93  
REGON P-000001620  
Postępowanie prowadzi:  
Wydział Zarządzania i Ekonomii  
ul. G. Narutowicza 11/12 (siedziba ul. Traugutta 79)  
80-233 GDAŃSK  
fax : +48 (58) 347-24-53  
e-mail: [edyta.cirocka@zie.pg.gda.pl](mailto:edyta.cirocka@zie.pg.gda.pl)  
godziny pracy od 7:00 do 15:00  
<http://www.dzp.pg.gda.pl>

## II. TRYB UDZIELENIA ZAMÓWIENIA

Postępowanie o udzielenie zamówienia publicznego prowadzone jest w trybie przetargu nieograniczonego powyżej 209 000 euro na podstawie przepisów Ustawy z dnia 29 stycznia 2004 r. Prawo zamówień publicznych (t.j. Dz. U. z 2015 r., poz. 2164 ), zwanej dalej „ustawą Pzp”, zgodnie z wymaganiami określonymi w niniejszej specyfikacji istotnych warunków zamówienia zwanej dalej „SIWZ”.

## III. OPIS PRZEDMIOTU ZAMÓWIENIA

1. Przedmiotem zamówienia jest dostawa wyposażenia ruchomego tj. krzeseł, foteli obrotowych, puf, siedzisk z oparciem, stołów, szaf, tablic sucho ścieralnych, biurek, wieszaków wolnostojących, zestaw mebli kuchennych wraz z sprzętem AGD oraz wykładzina wraz z montażem oraz z wypoziomowaniem dla Wydziału Zarządzania i Ekonomii.

2. Szczegółowy opis przedmiotu zamówienia wraz z wymaganiami użytkowymi poszczególnych mebli określają:

2.1 wykaz mebli wraz z rysunkami, opisem i sposobem wykonania mebli, stanowiącym załącznik – załącznik nr 10 do SIWZ,

2.2 formularz rzeczowo-cenowy stanowiący załącznik nr 1a do SIWZ.

**CPV: 39100000-3 – meble**

**CPV: 39112000-0 - krzesła**

**CPV: 39111100-4 - siedziska obrotowe**

3. Zamawiający nie dopuszcza składania ofert częściowych.

4. Zamawiający nie dopuszcza składania ofert wariantowych.

### **WARUNKI REALIZACJI ZAMÓWIENIA**

1. Zamawiający, przed przystąpieniem do wykonania mebli, zobowiązuje wykonawcę do dokonania pomiarów pomieszczeń. W przypadku wystąpienia różnic w pomiarach mebli podanych w SIWZ należy je skonsultować z zamawiającym.

2. Zamawiający wymaga, aby wykonawca przed podjęciem produkcji mebli objętych zamówieniem ustalił odcień mebli oraz przedstawił do akceptacji i wyboru tkaninę na meble z tapicerką. Wybrany obustronnie odcień koloru wymaga akceptacji przez upoważnionego przedstawiciela zamawiającego.

3. Dostarczone krzesła, fotele obrotowe, pufy, siedziska z oparciem, stoły, szafy, tablice sucho ścieralne, biurka, wieszaki wolnostojące, zestaw mebli kuchennych wraz z sprzętem AGD oraz wykładzina muszą być fabrycznie nowe, wykonane z fabrycznie nowych, bezpiecznych materiałów wg szczegółowego opisu zawartego w załączniku nr 9 nie będące przedmiotem praw osób trzecich.

4. Zamówienie obejmuje dostawę krzeseł, foteli obrotowych, puf, siedzisk z oparciem, stołów, szaf, tablic sucho ścieralnych, biurek, zestaw mebli kuchennych wraz z sprzętem AGD oraz wykładzina wraz z montażem i wniesieniem do pomieszczeń wskazanych przez pracowników Zamawiającego.

5. Na wszystkich płaszczyznach niedopuszczalne rysy, ubytki laminatu, oraz niechlujnie wykonane zaprawki.
6. Wykonawca z którym zawarta będzie umowa będzie zobowiązany zawiadomić osoby upoważnione o gotowości dostawy i montażu mebli, na co najmniej 48 godzin przed planowaną dostawą i montażem a także winien wcześniej ustalić kolory tapicerek mebli i rodzaj kółek krzeseł obrotowych do odpowiedniej nawierzchni.
7. Dostawy przedmiotu zamówienia muszą odbywać się od poniedziałku do piątku w godzinach od 8:00 do 14:00. Zamawiający dopuszcza możliwość dostaw w innych godzinach po uprzednim telefonicznym uzgodnieniu z osobami uprawnionymi do odbioru mebli.
7. Odbioru mebli dokonają upoważnieni pracownicy Zamawiającego spisując wraz z przedstawicielem Wykonawcy protokół zdawczo-odbiorczy.
8. Zamawiający wymaga dołączenia do oferty atestów, protokołów, sprawozdań z badań powyższe dokumenty winny być wydane (wystawione) przez podmioty uprawnione do kontroli jakości na potwierdzenie, że dostarczane produkty odpowiadają określonym normom lub specyfikacjom technicznym.
9. **Wykonawca w formularzu cenowym w miejscach wykropkowanych wpisuje model i producenta zaoferowanego krzesła, fotela obrotowego i pozostałych produktów.**
10. Zamawiający zawrze z Wykonawcą którego oferta będzie najkorzystniejsza umowę na okres 12 miesięcy.
11. **Zamawiający zaleca, aby Wykonawca przed sporządzeniem oferty przeprowadził wizję lokalną w terenie po uprzednim telefonicznym uzgodnieniu terminu z osobą wyznaczoną do kontaktu.**
12. **Wykonawca przed podpisaniem umowy ma obowiązek przywieść i pokazać po jednej sztuce krzeseł z każdego rodzaju.**
13. Wszystkie użyte do wykończenia materiały i zastosowane technologie powinny posiadać odpowiednie atesty dopuszczające je do stosowania na terenie RP i odpowiednie certyfikaty. Wykonawca wyposażenia meblowego pokaże próbki materiałów, z których będą wykonane wszystkie elementy zabudowy i uzyska akceptację projektanta oraz użytkownika.
14. Wykonawca dostarczy meble i krzesła fabrycznie nowe, wykonane z fabrycznie nowych, bezpiecznych materiałów, które nie będą przedmiotem praw osób trzecich.
15. Załadunek, transport oraz rozładunek należy do obowiązków wykonawcy, którego koszt jest wliczony w cenę dostawy.
16. Zamawiający nie ponosi odpowiedzialności za uszkodzony, zniszczony lub zagubiony przedmiot zamówienia.
17. **Uwaga! Przed wykonaniem mebli należy dokonać dokładnego pomiaru pomieszczeń.**
18. Wykonawca udziela gwarancji jakości na dostarczony przedmiot umowy (meble) w wymiarze **24 miesięcy**, licząc od daty podpisania protokołu zdawczo – odbiorczego bez zastrzeżeń.

#### **PRAWO OPCJI**

18. Zamawiający przewiduje zwiększenie zakresu zamówienia w tym celu Zamawiający skorzysta z prawa opcji w wysokości: 20 % wartości umowy.

#### **IV. TERMIN I MIEJSCE WYKONANIA ZAMÓWIENIA**

1. Wykonawca zrealizuje zamówienie w nieprzekraczalnym terminie 42 dni kalendarzowych od dnia podpisania umowy, dotyczy zamówienia podstawowego i prawa opcji.
2. Miejsce realizacji przedmiotu zamówienia: Politechnika Gdańska – Wydział Zarządzania i Ekonomii ul. G. Narutowicza 11/12 (siedziba ul. Traugutta 79), 80-233 Gdańsk.

#### **V. WARUNKI UDZIAŁU W POSTĘPOWANIU ORAZ OPIS DOKONYWANIA OCENY ICH SPEŁNIANIA**

1. O udzielenie zamówienia mogą ubiegać się Wykonawcy spełniający warunki, o których mowa w art. 22 ust.1 ustawy Pzp, dotyczące:

1.1. posiadania uprawnień do wykonywania określonej działalności lub czynności, jeżeli przepisy prawa nakładają obowiązek ich posiadania:

*Do prowadzenia działalności w zakresie niniejszego przedmiotu zamówienia nie jest wymagane posiadanie specjalnych uprawnień. Zamawiający uzna warunek za spełniony na podstawie złożonego przez Wykonawcę oświadczenia.*

1.2. posiadania wiedzy i doświadczenia:

*Zamawiający nie wyznacza szczegółowego warunku w tym zakresie. Zamawiający uzna warunek za spełniony na podstawie złożonego przez Wykonawcę oświadczenia.*

1.3. dysponowania odpowiednim potencjałem technicznym oraz osobami zdolnymi do wykonania zamówienia:

*Zamawiający nie wyznacza szczegółowego warunku w tym zakresie. Zamawiający uzna warunek za spełniony na podstawie złożonego przez Wykonawcę oświadczenia.*

1.4. sytuacji ekonomicznej i finansowej

*Zamawiający nie wyznacza szczegółowego warunku w tym zakresie. Zamawiający uzna warunek za spełniony na podstawie złożonego przez Wykonawcę oświadczenia.*

2. O udzielenie zamówienia mogą ubiegać się wyłącznie Wykonawcy, którzy wykażą brak podstaw do wykluczenia z postępowania o udzielenie zamówienia publicznego w okolicznościach, o których mowa w art. 24 ust.1 Ustawy Pzp.
3. Wykonawcy, którzy nie wykażą braku podstaw do wykluczenia z postępowania o udzielenie zamówienia w okolicznościach, o których mowa w art.24 ust. 1 ustawy Pzp, zostaną wykluczeni z udziału w niniejszym postępowaniu.
4. Wykonawca może polegać na wiedzy i doświadczeniu, potencjale technicznym, osobach zdolnych do wykonania zamówienia lub zdolnościach finansowych innych podmiotów niezależnie od charakteru prawnego łączących go z nim stosunków. Wykonawca w takiej sytuacji zobowiązany jest udowodnić Zamawiającemu, iż będzie dysponował zasobami niezbędnymi do realizacji zamówienia, w szczególności przedstawiając w tym celu pisemne zobowiązanie tych podmiotów do oddania mu do dyspozycji niezbędnych zasobów na okres korzystania z nich, przy wykonaniu zamówienia.
5. Zamawiający dokona oceny spełniania powyższych warunków na podstawie złożonych przez Wykonawców oświadczeń i dokumentów, zgodnie z formułą „spełnia/nie spełnia”. Z treści załączonych oświadczeń i dokumentów musi wynikać jednoznacznie, iż w/w warunki Wykonawca spełnia.

## VI. WYKAZ OŚWIADCZEŃ LUB DOKUMENTÓW JAKIE MAJĄ DOSTARCZYĆ WYKONWCY W CELU POTWIERDZENIA SPEŁNIANIA WARUNKÓW UDZIAŁU W POSTĘPOWANIU

1. W celu wykazania spełniania przez Wykonawcę warunków, o których mowa w art. 22 ust. 1 ustawy Pzp, których opis sposobu oceny spełniania został określony w dziale V pkt 1 niniejszej SIWZ, należy złożyć:
  - 1.1 Oświadczenie o spełnianiu warunków udziału w postępowaniu – w formie oryginału - (wg wzoru stanowiącego załącznik nr 2 do SIWZ).
  2. W celu wykazania braku podstaw do wykluczenia z postępowania o udzielenie zamówienia w okolicznościach, o których mowa w art. 24 ust. 1 ustawy Pzp, Zamawiający żąda złożenia oświadczenia o braku podstaw do wykluczenia z postępowania o udzielenie zamówienia publicznego – w formie oryginału - (wg wzoru stanowiącego załącznik nr 3 do SIWZ) oraz następujących dokumentów:
    - 2.1. aktualny odpis z właściwego rejestru lub z centralnej ewidencji i informacji o działalności gospodarczej, jeżeli odrębne przepisy wymagają wpisu do rejestru, w celu wykazania braku podstaw do wykluczenia w oparciu o art. 24 ust. 1 pkt 2 ustawy, wystawiony nie wcześniej niż 6 miesięcy przed upływem terminu składania ofert, a w stosunku do osób fizycznych oświadczenie w zakresie art.24 ust. 1 pkt 2 ustawy Pzp.
    - 2.2. aktualne zaświadczenie właściwego naczelnika Urzędu Skarbowego potwierdzające, że Wykonawca nie zalega z opłaceniem podatków lub zaświadczenie, że uzyskał przewidziane prawem zwolnienie, odroczenie lub rozłożenie na raty zaległych płatności lub wstrzymanie w całości wykonania decyzji właściwego organu – wystawione nie wcześniej niż 3 miesiące przed upływem terminu składania ofert;

- 2.3. aktualne zaświadczenie właściwego oddziału Zakładu Ubezpieczeń Społecznych lub Kasy Rolniczego Ubezpieczenia Społecznego potwierdzające, że Wykonawca nie zalega z opłacaniem składek ubezpieczenie zdrowotne i społeczne lub potwierdzenie, że uzyskał przewidziane prawem zwolnienie, odroczenie lub rozłożenie na raty zaległych płatności lub wstrzymanie w całości wykonania decyzji właściwego organu – wystawione nie wcześniej niż 3 miesiące przed upływem terminu składania ofert;
- 2.4. aktualną informację z Krajowego Rejestru Karnego w zakresie określonym w **art. 24 ust. 1, pkt. 4-8** ustawy, wystawioną nie wcześniej niż 6 miesięcy przed upływem terminu składania ofert.
- 2.5. aktualną informację z Krajowego Rejestru Karnego w zakresie określonym w **art. 24 ust. 1, pkt. 9** ustawy, wystawioną nie wcześniej niż 6 miesięcy przed upływem terminu składania ofert.
- 2.6. aktualną informację z Krajowego Rejestru Karnego w zakresie określonym w **art. 24 ust. 1, pkt. 10 i 11** ustawy, wystawioną nie wcześniej niż 6 miesięcy przed upływem terminu składania ofert.
3. W celu wykazania braku podstaw do wykluczenia Wykonawcy z postępowania o udzielenie zamówienia w okolicznościach, o których mowa w art. 24 ust. 2 pkt. 5 ustawy należy złożyć – informację o tym, czy Wykonawca należy do grupy kapitałowej, w rozumieniu definicji zawartej w art. 4 pkt. 14 ustawy z dnia 16 lutego 2007 roku o ochronie konkurencji i konsumentów (Dz. U. 2007 r., nr 50, poz. 331 z późn. zmianami), załącznik nr 7 do SIWZ - w formie oryginału W przypadku przynależności do grupy kapitałowej zgodnie z art. 26 ust. 2d ustawy, załącznik nr 7 do SIWZ - w formie oryginału.
4. Jeżeli Wykonawca ma siedzibę lub miejsce zamieszkania poza terytorium Rzeczypospolitej Polskiej, zamiast dokumentu, o którym mowa w pkt 2 ppkt 2.1, składa dokument lub dokumenty wystawione w kraju, w którym ma siedzibę lub miejsce zamieszkania, potwierdzające, że nie otwarto jego likwidacji ani nie ogłoszono upadłości – wystawione nie wcześniej niż 6 miesięcy przed terminem składania ofert.  
Jeżeli w miejscu zamieszkania osoby lub kraju, w którym Wykonawca ma siedzibę lub miejsce zamieszkania, nie wydaje się tych dokumentów, zastępuje się je dokumentem zawierającym oświadczenie złożone przed notariuszem, właściwym organem sądowym, administracyjnym albo organem samorządu zawodowego lub gospodarczego odpowiednio miejsca zamieszkania osoby lub kraju, w którym Wykonawca ma siedzibę lub miejsce zamieszkania – wystawionych nie wcześniej niż 6 miesięcy przed upływem terminu składania ofert.
5. Szczegółowe postanowienia dotyczące składanych dokumentów określa Rozporządzenie Prezesa Rady Ministrów z dnia 19 lutego 2013 r. w sprawie rodzajów dokumentów, jakich może żądać Zamawiający od Wykonawcy oraz form, w jakich te dokumenty mogą być składane.
6. Oświadczenia muszą być podpisane przez upoważnionych przedstawicieli Wykonawcy.
7. Dokumenty powinny być złożone w oryginale lub kopii poświadczonej za zgodność z oryginałem przez Wykonawcę.
8. Dokumenty sporządzone w języku obcym są składane wraz z tłumaczeniem na język polski.
9. Zamawiający nie dopuszcza elektronicznej formy dokumentów i oświadczeń.
10. Złożone wraz z ofertą dokumenty, po otwarciu ofert nie podlegają zwrotowi.
11. Brak jakiegokolwiek z wyżej wymienionych dokumentów lub złożenie go w nie właściwej formie spowoduje wykluczenie Wykonawcy z postępowania, z zastrzeżeniem art. 26 ust. 3 Ustawy Pzp.

VII. INFORMACJA O SPOSOBIE POROZUMIEWANIA SIĘ ZAMAWIAJĄCEGO Z WYKONAWCĄ ORAZ PRZEKAZYWANIA OŚWIADCZEŃ LUB DOKUMENTÓW, A TAKŻE WSKAZANIE OSÓB UPRAWNIONYCH DO POROZUMIEWANIA SIĘ Z WYKONAWCAMI

1. Postępowanie prowadzone jest w języku polskim.
2. Postępowanie, którego dotyczy niniejszy dokument, oznaczone jest znakiem:  
**ZP/33/018/D/16**
3. Wykonawcy we wszystkich kontaktach z Zamawiającym powinni powoływać się na ten znak.

4. Oświadczenia, wnioski, zawiadomienia oraz inne informacje mogą być przekazywane przez strony postępowania w formie pisemnej, elektronicznie lub faksem. W wypadku porozumiewania się za pomocą poczty elektronicznej (e-mail) lub faksu, każda ze stron postępowania na żądanie drugiej niezwłocznie potwierdza fakt otrzymania poczty elektronicznej (e-mail) lub faksu.
  - 4.1. pisemnie, na adres: POLITECHNIKA GDAŃSKA Wydział Zarządzania i Ekonomii, ul. G. Narutowicza 11/12 (siedziba: ul. Traugutta 79), 80-233 Gdańsk;
  - 4.2. za pomocą faksu: (58) 347 24 53
  - 4.3. za pomocą poczty elektronicznej, na adres: [edyta.cirocka@zie.pg.gda.pl](mailto:edyta.cirocka@zie.pg.gda.pl)
5. Zamawiający nie będzie udzielał ustnie lub telefonicznie informacji, wyjaśnień lub odpowiedzi na kierowane do niego zapytania związane z postępowaniem.
6. Osobą upoważnioną do porozumiewania się z Wykonawcami w dniach od poniedziałku do piątku w godzinach od 7<sup>30</sup> do 15<sup>00</sup> jest: Edyta Cirocka
7. Wykonawca może zwrócić się do Zamawiającego o wyjaśnienie treści Specyfikacji Istotnych Warunków Zamówienia. Zamawiający jest obowiązany udzielić wyjaśnień niezwłocznie, jednak nie później niż na 2 dni przed upływem terminu składania ofert pod warunkiem, że wniosek o wyjaśnienie treści specyfikacji istotnych warunków zamówienia wpłynął do zamawiającego nie później niż do końca dnia, w którym upływa połowa wyznaczonego terminu składania ofert.
8. Treść zapytań wraz z wyjaśnieniami zostanie przekazana Wykonawcom, którym Zamawiający przekazał SIWZ, bez ujawnienia źródła zapytania oraz zamieszczona na stronie internetowej, na której udostępniona jest SIWZ.
9. W uzasadnionych przypadkach Zamawiający może przed upływem terminu składania ofert, zmienić treść niniejszej SIWZ. Dokonaną zmianę SIWZ Zamawiający przekaże niezwłocznie wszystkim Wykonawcom, którym przekazano SIWZ oraz zamieści ją na stronie internetowej, na której udostępniona jest SIWZ.
10. Wszelkie zmiany treści SIWZ oraz wyjaśnienia udzielone na zapytania Wykonawców stają się integralną częścią SIWZ i są wiążące dla Wykonawców.
11. Jeżeli w wyniku zmiany treści SIWZ nie prowadzącej do zmiany treści ogłoszenia o zamówieniu będzie niezbędny dodatkowy czas na wprowadzenie zmian w ofertach, Zamawiający przedłuży termin składania ofert i poinformuje o tym Wykonawców, którym przekazano SIWZ oraz zamieści tę informację na stronie internetowej, na której udostępniona jest SIWZ.
12. Jeżeli wprowadzona zmiana treści SIWZ prowadzi do zmiany treści ogłoszenia o zamówieniu Zamawiający zamieści w Biuletynie Zamówień Publicznych ogłoszenie o zmianie ogłoszenia, przedłużając jednocześnie termin składania ofert o czas niezbędny na wprowadzenie zmian w ofertach, zgodnie z art. 12 a ust. 1 i 2 ustawy Pzp.
13. Zamawiający nie zamierza zwoływać zebrania wszystkich Wykonawców w celu wyjaśnienia wątpliwości dotyczących treści SIWZ.

## VIII. WYMAGANIA DOTYCZĄCE WADIUM

- 8.1 Warunkiem przystąpienia do przetargu jest wniesienie, przed upływem terminu składania ofert, wadium w wysokości **8000,00 zł (słownie: osiem tysięcy złotych)**.
- 8.2 Wadium może być wniesione w jednej lub kilku następujących formach:
  - 8.2.1 w pieniądzu
  - 8.2.2 poręczeniach bankowych lub poręczeniach spółdzielczej kasy oszczędnościowo – kredytowej, z tym że poręczenie kasy jest zawsze poręczeniem pieniężnym,
  - 8.2.3 gwarancjach bankowych
  - 8.2.4 gwarancjach ubezpieczeniowych
  - 8.2.5 poręczeniach udzielanych przez podmioty, o których mowa w art. 6b, ust. 5, pkt 2 ustawy z dnia 9 listopada 2000 r. o utworzeniu Polskiej Agencji Rozwoju Przedsiębiorczości (tekst jednolity Dz. U. z 2007 r. Nr 42, poz. 275)
- 8.3 Wadium wnoszone w pieniądzu wpłacić należy przelewem na rachunek bankowy Zamawiającego nr 64 1160 2202 0000 0001 8607 3782, w Banku Milenium z dopiskiem: „**Dostawa mebli WZiE PG –ZP/33/018/D/2016 – wadium**”  
Wniesienie wadium w pieniądzu za pomocą przelewu bankowego Zamawiający będzie uważał za skuteczne tylko wówczas, gdy bank prowadzący rachunek Zamawiającego potwierdzi, że

otrzymał taki przelew przed upływem terminu składania ofert tj. do dnia **22.03.2016 r.** do godz. **10:30.**

W wymienionym przypadku dołączenie do oferty kopii polecenia przelewu wystawionego przez Wykonawcę nie jest warunkiem koniecznym do stwierdzenia przez zamawiającego terminowego wniesienia wadium przez Wykonawcę.

8.4 Wadium wnoszone w jednej z form określonych w pkt 10.2 ppkt 10.2.2-10.2.5 następuje poprzez zdeponowanie za pokwitowaniem oryginału dokumentu w Kwesturze Politechniki Gdańskiej, I Pietro Gmachu „B” PG w Gdańsku, przy ul. G. Narutowicza 11/12, w dniach od poniedziałku do piątku, w godz. 9:00 do 13:00 lub przesłanie pocztą na adres Kwestura Politechniki Gdańskiej, ul. G. Narutowicza 11/12, 80-233 Gdańsk.

Wadium wniesione w jednej z form określonych w pkt 10.2 ppkt 10.2.2-10.2.5 Zamawiający będzie uważał za skuteczne tylko wówczas, gdy w terminie najpóźniej składania ofert tj. do dnia **22.03.2016 r.** do godz. **10:30** Zamawiający otrzyma stosowny dokument.

8.5 dokument wadialny (poręczenie lub gwarancja) musi być sporządzony zgodnie z obowiązującym prawem i zawierać następujące elementy:

8.5.1 nazwę oraz wskazanie siedziby: dającego zlecenie (Wykonawcy), beneficjenta gwarancji/poręczyciela (Zamawiającego), oraz gwaranta/poręczyciela (banku; instytucji ubezpieczeniowej lub podmiotu poręczającego)

8.5.2 określenie postępowania o udzielenie zamówienia publicznego, którego dotyczy

8.5.3 kwotę

8.5.4 termin ważności

8.5.5 mieć formę oświadczenia bezwarunkowego płatnego na pierwsze pisemne żądanie Zamawiającego

8.5.6 być nieodwołalny

8.5.7 obejmować odpowiedzialność za **wszystkie przypadki** powodujące utratę wadium przez Wykonawcę, określone w art. 46 ust. 4a, 5 ustawy PZP

8.5.8 a także obejmować **cały okres związania ofertą**, określony w specyfikacji.

8.6 Zamawiający dokona zwrotu wadium wszystkim Wykonawcom zgodnie z art. 46 ust. 1 do 4 ustawy.

## IX. TERMIN ZWIĄZANIA Z OFERTĄ

1. Termin związania ofertą wynosi **60 dni**.
2. Bieg terminu rozpoczyna się wraz z upływem terminu składania ofert.
3. Wykonawca może przedłużyć termin związania ofertą na wniosek Zamawiającego, z tym że Zamawiający może tylko raz, co najmniej 3 dni przed upływem terminu związania ofertą, zwrócić się do Wykonawców o wyrażenie zgody na przedłużenie tego terminu o oznaczony okres, nie dłuższy jednak niż 60 dni.
4. Wykonawca może przedłużyć termin związania ofertą samodzielnie, zawiadamiając o tym Zamawiającego.
5. W przypadku wniesienia odwołania po upływie terminu składania ofert bieg terminu związania ofertą ulega zawieszeniu do czasu ogłoszenia przez Krajową Izbę Odwoławczą orzeczenia.

## X. OPIS SPOSOBU PRZYGOTOWYWANIA OFERT

1. Każdy Wykonawca może złożyć tylko jedną ofertę.
2. Ofertę należy przygotować zgodnie z wymogami niniejszej SIWZ. Treść oferty musi odpowiadać treści SIWZ.
3. Na kompletną ofertę składają się dokumenty i oświadczenia wymienione w tabeli:

L.p.	Dokument	Numer załącznika
1	Formularz oferty.	załącznik nr 1

2	Formularz rzeczowo-cenowy	załącznik nr 1a
3	<i>Opcjonalnie</i> - Pełnomocnictwo dla osoby reprezentującej w niniejszym postępowaniu Wykonawcę lub pełnomocnictwo dla osoby lub podmiotu reprezentującego kilku Wykonawców składających ofertę wspólną.	załącznik nr 6
<i>A. Dokumenty wykazujące spełnianie warunków udziału w postępowaniu</i>		
4	Oświadczenie o spełnianiu warunków udziału w postępowaniu.	załącznik nr 2
5	<i>Opcjonalnie</i> - Pisemne zobowiązanie podmiotu(ów) do oddania Wykonawcy do dyspozycji niezbędnych zasobów na okres korzystania z nich przy wykonywaniu zamówienia (w przypadku gdy Wykonawca będzie polegać na wiedzy i doświadczeniu, osobach zdolnych do wykonania zamówienia lub zdolnościach finansowych innych podmiotów, niezależnie od charakteru prawnego łączących go z nimi stosunków).	
<i>B. Dokumenty wykazujące brak podstaw do wykluczenia z postępowania</i>		
6	Oświadczenie o braku podstaw do wykluczenia z postępowania.	załącznik nr 3
7	Aktualny odpis z właściwego rejestru lub z centralnej ewidencji i informacji o działalności gospodarczej, jeżeli odrębne przepisy wymagają wpisu do rejestru, w celu wykazania braku podstaw do wykluczenia w oparciu o art. 24 ust. 1 pkt 2 ustawy, wystawiony nie wcześniej niż 6 miesięcy przed upływem terminu składania ofert	
8	Aktualne zaświadczenie właściwego naczelnika Urzędu Skarbowego potwierdzające, że Wykonawca nie zalega z opłaceniem podatków lub zaświadczenie, że uzyskał przewidziane prawem zwolnienie, odroczenie lub rozłożenie na raty zaległych płatności lub wstrzymanie w całości wykonania decyzji właściwego organu – wystawione nie wcześniej niż 3 miesiące przed upływem terminu składania ofert;	
9	Aktualne zaświadczenie właściwego oddziału Zakładu Ubezpieczeń Społecznych lub Kasy Rolniczego Ubezpieczenia Społecznego potwierdzające, że Wykonawca nie zalega z opłacaniem składek ubezpieczenie zdrowotne i społeczne lub potwierdzenie, że uzyskał przewidziane prawem zwolnienie, odroczenie lub rozłożenie na raty zaległych płatności lub wstrzymanie w całości wykonania decyzji właściwego organu – wystawione nie wcześniej niż 3 miesiące przed upływem terminu składania ofert;	
10	Aktualna informacja z Krajowego Rejestru Karnego w zakresie określonym w <b>art. 24 ust. 1, pkt. 4-8</b> ustawy, wystawioną nie wcześniej niż 6 miesięcy przed upływem terminu składania ofert.	
11	Aktualna informacja z Krajowego Rejestru Karnego w zakresie określonym w <b>art. 24 ust. 1, pkt. 9</b> ustawy, wystawioną nie wcześniej niż 6 miesięcy przed upływem terminu składania ofert.	
12	Aktualna informacja z Krajowego Rejestru Karnego w zakresie określonym w <b>art. 24 ust. 1, pkt. 10 i 11</b> ustawy, wystawioną nie wcześniej niż 6 miesięcy przed upływem terminu składania ofert.	
13	Informacja o tym, czy Wykonawca należy do grupy kapitałowej, w przypadku przynależności do grupy kapitałowej w rozumieniu definicji zawartej w art. 4 pkt. 14 ustawy z dnia 16 lutego 2007 r. o ochronie konkurencji i konsumentów Dz. U. z 2007 r., nr 50, poz. 331 z późn. zmianami) – listę podmiotów należących do tej samej grupy kapitałowej zgodnie z art. 26 ust. 2d ustawy Pzp	załącznik nr 8



4. W celu wykluczenia przypadkowego zdekompletowania oferty zaleca się, aby wszystkie karty oferty były spięte, a strony ponumerowane.
5. Formularz oferty oraz pozostałe dokumenty, dla których Zamawiający określił wzory w formie załączników do niniejszej SIWZ, powinny być sporządzone zgodnie z tymi wzorami, co do treści oraz opisu kolumn i wierszy.
6. Oferta musi być sporządzona z zachowaniem formy pisemnej pod rygorem nieważności, trwałą i czytelną techniką.
7. Każdy dokument składający się na ofertę musi być czytelny.
8. Oferta musi być podpisana przez Wykonawcę. Zamawiający wymaga, aby ofertę podpisano zgodnie z zasadami reprezentacji wskazanymi we właściwym rejestrze lub ewidencji działalności gospodarczej (w przypadku osób fizycznych).  
*Zaleca się aby, dla ułatwienia identyfikacji, podpis osoby podpisującej ofertę i pozostałe dokumenty, lub poświadczającej za zgodność z oryginałem kopie dokumentów, był opatrzony **imienną pieczętką**.*
9. Dokumenty składane wraz z ofertą mogą być złożone w oryginale lub kserokopii, poświadczonych za zgodność z oryginałem przez osobę uprawnioną do składania oświadczeń w imieniu Wykonawcy.
10. Wykonawca jest zobowiązany do wskazania, w formularzu oferty, części zamówienia, której wykonanie powierzy podwykonawcom.
11. Ofertę należy złożyć w dwóch (jedno w drugim) nieprzejrzystych, zamkniętych opakowaniach (kopertach), w sposób gwarantujący zachowanie poufności jej treści oraz zabezpieczających jej nienaruszalność do terminu otwarcia ofert. Zewnętrzne opakowanie winno być zaadresowane:

Adres: Politechnika Gdańska,

Wydział Zarządzania i Ekonomii,

ul. G. Narutowicza 11/12 (siedziba ul. Traugutta 79), 80-233 Gdańsk, pok. 518

Opis: „**Dostawa wyposażenia ruchomego wraz z wniesieniem i montażem mebli biurowych dla Wydziału Zarządzania i Ekonomii Politechniki Gdańskiej**

**ZP/33/018/D/2016”**

**NIE OTWIERAĆ PRZED DNIEM 22.03.2016 r. godz. 11:00**

12. Wewnętrzne opakowanie winno być opatrzone dokładnym adresem Wykonawcy, w celu umożliwienia niezwłocznego zwrócenia oferty bez jej otwierania, w przypadku złożenia oferty po terminie.
13. Przed upływem terminu składania ofert, Wykonawca może wprowadzić zmiany do złożonej oferty lub ją wycofać. Zarówno zmiana, jak i wycofanie oferty powinny być doręczone Zamawiającemu na piśmie pod rygorem nieważności przed upływem terminu składania ofert. Oświadczenie o wprowadzeniu zmian lub wycofaniu oferty powinno być opakowane i oznaczone tak, jak oferta, a opakowanie powinno zawierać dodatkowe oznaczenie wyrazem, odpowiednio: „ZMIANA” lub „WYCOFANIE”.
14. Wszystkie miejsca, w których naniesiono poprawki muszą być parafowane własnoręcznie przez osobę podpisującą ofertę. Poprawki powinny być dokonane poprzez czytelne przekreślenie błędnego zapisu i wstawienie „nad” lub „obok” poprawnego.
15. Zgodnie z art. 96 ust. 3 ustawy Pzp oferty składane w postępowaniu o zamówienie publiczne udostępnia się od chwili ich otwarcia.
16. Wykonawcy ponoszą wszelkie koszty związane z udziałem w postępowaniu, przygotowaniem i złożeniem oferty, z zastrzeżeniem art. 93 ust. 4 ustawy Pzp.
17. Zamawiający nie wyraża zgody na złożenie oferty w postaci elektronicznej, opatrzonej bezpiecznym podpisem elektronicznym weryfikowanym przy pomocy ważnego kwalifikowanego certyfikatu.

#### PEŁNOMOCNICTWO

Pełnomocnictwo do reprezentowania Wykonawcy powinno być dołączone do oferty, o ile prawo do jej podpisania nie wynika z dokumentów załączonych do oferty. Pełnomocnictwo musi być udzielone w formie pisemnej, wskazywać w szczególności:

- postępowanie o zamówienie publiczne, którego dotyczy;
- Wykonawcę ubiegającego się o udzielenie zamówienia;
- ustanowionego pełnomocnika;
- zakres jego umocowania.

Pełnomocnictwo musi być podpisane w imieniu Wykonawcy ubiegającego się o udzielenie zamówienia, przez osobę(y) uprawnioną(e) do składania oświadczeń woli wymienioną(e) we właściwym rejestrze lub ewidencji działalności gospodarczej Wykonawcy. Pełnomocnictwo może być złożone w formie oryginału lub kserokopii potwierdzonej za zgodność z oryginałem. Zamawiający uznaje, że pełnomocnictwo do podpisywania oferty obejmuje także czynność potwierdzania za zgodność z oryginałem dokumentów złożonych w formie kserokopii.

#### TAJEMNICA PRZEDSIĘBIORSTWA

1. W przypadku, gdyby oferta, oświadczenia lub dokumenty zawierały informacje, stanowiące tajemnicę przedsiębiorstwa, to w rozumieniu art. 11 ust. 4 ustawy z dnia 16 kwietnia 1993 r. o zwalczaniu nieuczciwej konkurencji (Dz. U. z 2003 r. Nr 153 poz. 1503, z późn. zm.), Wykonawca powinien, nie później niż w terminie składania ofert, w sposób nie budzący wątpliwości zastrzec, które informacje stanowią tajemnicę przedsiębiorstwa oraz że nie mogą być one udostępniane.
2. Nie mogą stanowić tajemnicy przedsiębiorstwa informacje podawane do wiadomości podczas otwarcia ofert, tj. informacje dotyczące ceny, terminu wykonania zamówienia, okresu gwarancji i warunków płatności zawartych w ofercie.
3. Stosowne zastrzeżenie Wykonawca powinien złożyć na formularzu oferty. W przeciwnym razie cała oferta zostanie ujawniona. Zamawiający zaleca, aby informacje zastrzeżone jako tajemnica przedsiębiorstwa były złożone przez Wykonawcę w osobnej wewnętrznej kopercie, z oznakowaniem „Tajemnica przedsiębiorstwa” lub zostały spięte (zszyte) oddzielnie od pozostałych, jawnych elementów oferty.

#### ZASADY SKŁADANIA OFERT WSPÓLNYCH PRZEZ WYKONAWCÓW

1. Zgodnie z art. 23 ustawy Pzp Wykonawcy mogą wspólnie ubiegać się o udzielenie zamówienia publicznego.
2. Wykonawcy wspólnie ubiegający się o udzielenie zamówienia muszą ustanowić pełnomocnika do ich reprezentowania w postępowaniu o udzielenie zamówienia publicznego lub ich reprezentowania w postępowaniu i zawarciu umowy w sprawie zamówienia publicznego.
3. Pełnomocnictwo musi wskazywać pełnomocnika i określać zakres pełnomocnictwa. W dokumencie tym powinni być wymienieni wszyscy Wykonawcy wspólnie ubiegający się o zamówienie. Pełnomocnictwo musi być podpisane przez upoważnionych przedstawicieli tych Wykonawców. Wzór pełnomocnictwa stanowi załącznik nr 4 do SIWZ.
4. Spełnienie warunków wymaganych od Wykonawców w przypadku składania oferty wspólnej:
  - a. Każdy z Wykonawców musi spełnić warunek, o którym mowa w dziale V ppkt 1.1.;
  - b. Warunki, o których mowa w dziale V w ppkt 1.2, 1.3, 1.4, a także inne wymagania określone w SIWZ, Wykonawcy mogą spełnić łącznie (wspólnie).
5. Dokumenty i oświadczenia wymienione w dziale VI pkt.1, pkt.2, ppkt 2.1, powinny być złożone przez każdego Wykonawcę (każdy Wykonawca składa je w imieniu własnym), pozostałe dokumenty Wykonawcy mogą złożyć wspólnie.
6. Oferta, dokumenty oraz oświadczenia muszą być podpisane przez każdego z Wykonawców występujących wspólnie lub upoważnionego przedstawiciela – pełnomocnika.
7. Podmioty występujące wspólnie ponoszą solidarną odpowiedzialność za niewykonanie lub nienależyte wykonanie zobowiązań.
8. W przypadku dokonania wyboru oferty Wykonawców występujących wspólnie, przed zawarciem umowy w sprawie zamówienia publicznego, Zamawiający zażąda przedłożenia umowy regulującej współpracę Wykonawców występujących wspólnie.

## **XI. MIEJSCE ORAZ TERMIN SKŁADANIA OFERT**

1. Oferty należy składać w siedzibie Zamawiającego: Politechnika Gdańska, Wydział Zarządzania i Ekonomii 80-233 Gdańsk ul. G. Narutowicza 11/12, (siedziba ul. Traugutta 79), pok. 518, w dniach od poniedziałku do piątku w godz. **od 7:00 do 15:00**.
2. Termin składania ofert upływa w dniu **22.03.2016 r. o godz. 10:30**
3. Wykonawca otrzyma pisemne potwierdzenie złożenia oferty wraz z numerem, jakim oznakowana zostanie oferta.

4. Jeżeli oferta wpłynie do Zamawiającego pocztą lub inną drogą (np. pocztą kurierską), o terminie jej złożenia decyduje termin dostarczenia oferty do Zamawiającego, a nie termin np. wysłania listem poleconym lub złożenia zlecenia dostarczenia oferty pocztą kurierską.
5. Oferta otrzymana przez Zamawiającego po terminie składania ofert zostanie niezwłocznie zwrócona Wykonawcy bez otwierania.
6. Otwarcie ofert nastąpi w dniu **22.03.2016 r. o godz. 11:00** w siedzibie Zamawiającego: Politechnika Gdańska, 80-233 Gdańsk ul. G. Narutowicza 11/12 (siedziba ul. Traugutta 79), pok. nr 518.
7. Otwarcie ofert jest jawne.
8. Bezpośrednio przed otwarciem ofert Zamawiający poda kwotę, jaką zamierza przeznaczyć na sfinansowanie zamówienia.
9. Podczas otwierania ofert Zamawiający poda nazwy Wykonawców, ich adresy, ceny ofert oraz pozostałe informacje określone w art. 86 ust. 4 ustawy Pzp. W przypadku, gdy Wykonawca nie był obecny przy otwarciu ofert, na jego wniosek Zamawiający prześle mu powyższe informacje.
10. W toku badania i oceny złożonych ofert Zamawiający może żądać od Wykonawców wyjaśnień dotyczących treści złożonych ofert.
11. Zamawiający poprawi w tekstach ofert oczywiste omyłki pisarskie, oczywiste omyłki rachunkowe z uwzględnieniem konsekwencji rachunkowych dokonanych poprawek oraz inne omyłki polegające na niezgodności oferty z SIWZ, nie powodujące istotnych zmian w treści oferty – niezwłocznie zawiadamiając o tym Wykonawcę, którego oferta została poprawiona.
12. Przez oczywistą omyłkę rachunkową Zamawiający rozumieć będzie każdy wadliwy wynik działania matematycznego (rachunkowego) przy założeniu, że składniki działania są prawidłowe.
13. Zamawiający wykluczy Wykonawcę z postępowania, jeżeli zaistnieją przesłanki określone w art. 24 ust. 1 i 2 ustawy Pzp.
14. Zamawiający odrzuci ofertę Wykonawcy, jeżeli zaistnieją przesłanki określone w art. 89 ust.1 ustawy Pzp.
15. Zamawiający unieważni postępowanie, jeżeli zaistnieją przesłanki określone w art. 93 ust.1 ustawy Pzp.

## XII. OPIS SPOSOBU OBLICZANIA CENY

1. Cena oferty musi uwzględniać wszystkie elementy cenotwórcze związane z pełną, prawidłową i terminową realizacją zamówienia w tym koszty: załadunku, transportu oraz rozładunku towaru, opakowań transportowych, podatków, dodatkowy transport w razie reklamacji, ubezpieczenie podczas załadunku, transportu i rozładunku, obsługi gwarancyjnej.
2. Cenę oferty należy określić w wartości brutto (z podatkiem VAT), w PLN, z dokładnością do dwóch miejsc po przecinku.
3. Ceną oferty jest cena określona na formularzu oferty (załącznik nr 1 do SIWZ).
4. Cena oferty musi być podana w PLN.
5. Koszty poniesione przez Wykonawcę przy realizacji zamówienia, a nie uwzględnione w cenie oferty nie będą przez Zamawiającego dodatkowo rozliczane.
6. Cena oferty nie będzie podlegać żadnym negocjacom.
7. Cena określona w ofercie obowiązuje przez cały okres związania ofertą i będzie wiążąca dla zawieranej umowy.

## XIII. OPIS KRYTERIÓW, KTÓRYMI ZAMAWIAJĄCY BĘDZIE SIĘ KIEROWAŁ PRZY WYBORZE OFERTY W CELU ZAWARCIA UMOWY W SPRAWIE ZAMÓWIENIA PUBLICZNEGO

1. Oceny ofert dokonywać będą członkowie komisji przetargowej.
2. Ocenie podlegać będą wyłączenie oferty nie podlegające odrzuceniu.
3. Kryteria oceny ofert i ich waga:
  - a) **Cena – 90%**  
Ocena punktowa ofert dla kryterium ceny zostanie dokonany wg wzoru:

$$P_c = \frac{C_n}{C_b} \cdot 90 \text{ pkt}$$

gdzie:

$P_c$  – liczba punktów przyznanych badanej ofercie według kryterium „Cena”

$C_n$  – najniższa cena oferty spośród złożonych ofert podlegających ocenie

$C_b$  – cena ocenianej oferty

**b) Termin realizacji dostawy– 10%**

Kryterium „termin realizacji dostawy” będzie oceniany na podstawie podanego przez Wykonawcę w załączniku nr 1 do siwz „Oferta” terminu realizacji w następujący sposób:

- termin realizacji 28 dni kalendarzowych od dnia zawarcia umowy: 10 pkt.
- termin realizacji 35 dni kalendarzowych od dnia zawarcia umowy: 5 pkt.
- termin realizacji 42 dni kalendarzowych od dnia zawarcia umowy: 0 pkt.

Ogólna ocena oferty zostanie dokonana na podstawie sumy punktów z ocen za poszczególne kryteria.

4. Maksymalnie oferta może uzyskać 100 pkt.
5. Obliczenia dokonywane będą przez Zamawiającego z dokładnością do dwóch miejsc po przecinku.
6. Zamawiający udzieli zamówienia Wykonawcy, którego oferta została uznana za najkorzystniejszą, spełnia wymagania SIWZ i jest zgodna z ustawią Pzp.
7. W przypadku gdy zostaną złożone dwie lub więcej ofert z taką samą ceną, Zamawiający wezwie Wykonawców, którzy złożyli te oferty, do złożenia w terminie określonym przez Zamawiającego ofert dodatkowych. Wykonawcy składając oferty dodatkowe nie mogą zaoferować cen wyższych niż zaoferowane we wcześniej złożonych ofertach.
8. W przypadku złożenia oferty, której wybór prowadziłby do powstania obowiązku podatkowego Zamawiającego zgodnie z przepisami o podatku od towarów i usług w zakresie dotyczącym wewnątrz wspólnotowego nabycia towarów, Zamawiający w celu oceny takiej oferty doliczy do przedstawionej w niej ceny podatek od towarów i usług, który miałby obowiązek wpłacić zgodnie z obowiązującymi przepisami.

#### XIV. INFORMACJE O FORMALNOŚCIACH, JAKIE POWINNY ZOSTAĆ DOPEŁNIONE PO WYBORZE OFERTY W CELU ZAWARCIA UMOWY

1. Zamawiający o wynikach postępowania, powiadomi niezwłocznie wszystkich Wykonawców, którzy złożyli oferty o udzielenie zamówienia zgodnie z art.92 ustawy Pzp.
2. Jeżeli zostanie wybrana oferta Wykonawców wspólnie ubiegających się o udzielenie zamówienia, Zamawiający zażąda przed zawarciem umowy w sprawie zamówienia publicznego umowy regulującej współpracę tych Wykonawców.

#### XV. WYMAGANIA DOTYCZĄCE ZABEZPIECZENIA NALEŻYTEGO WYKONANIA UMOWY

Zamawiający nie wymaga wniesienia zabezpieczenia należytego wykonania umowy.

#### XVI. UMOWA W SPRAWIE ZAMÓWIENIA PUBLICZNEGO

1. Wzór umowy do zaakceptowania przez Wykonawcę stanowi załącznik nr 8 do SIWZ. Akceptacja treści umowy odbywa się przez złożenie stosownego oświadczenia na formularzu ofertowym (załącznik nr 1 do SIWZ).
2. Wykonawca składając ofertę zobowiązuje się (w przypadku wyboru jego oferty) do podpisania umowy zgodnej ze wzorem załączonym do SIWZ, w terminie określonym przez Zamawiającego.

3. W zawiadomieniu o wyborze najkorzystniejszej oferty wysłanym do Wykonawcy, którego oferta zostanie wybrana, Zamawiający zamieści informację na temat terminu i miejsca podpisania umowy.
4. Umowę podpisują upoważnieni przedstawiciele Wykonawców lub pełnomocnik jeżeli jego pełnomocnictwo obejmuje zakres tych czynności i jest ważne w chwili podpisania umowy.

#### XVII. POUCZENIE O ŚRODKACH OCHRONY PRAWNEJ PRZYSŁUGUJĄCYCH WYKONAWCY W TOKU POSTĘPOWANIA O UDZIELENIE ZAMÓWIENIA

Podmiotom, o których mowa w art. 179 ustawy Pzp przysługują środki ochrony prawnej przewidziane w Dziale VI ustawy Pzp.

#### XVIII. INFORMACJE DODATKOWE

1. Wykonawca może powierzyć wykonanie zamówienia podwykonawcom.
2. Zamawiający nie dopuszcza składania ofert częściowych.
3. Zamawiający nie dopuszcza składania ofert wariantowych.
4. Zamawiający nie przewiduje:
  - 4.1. Zawarcia umowy ramowej;
  - 4.2. Udzielenia zamówień uzupełniających;
  - 4.3. Rozliczenia w walutach obcych;
  - 4.4. Przeprowadzenia aukcji elektronicznej;
  - 4.5. Ustanowienia dynamicznego systemu zakupów;
  - 4.6. Składania ofert w postaci elektronicznej.

#### XIX. ZAŁĄCZNIKI DO SIWZ

- Załącznik nr 1 - Formularz ofertowy;
- Załącznik nr 1a – Formularz rzeczowo-cenowy
- Załącznik nr 1b – Opis zastosowanych w ofercie produktów
- Załącznik nr 2 - Oświadczenie o spełnieniu warunków udziału w postępowaniu;
- Załącznik nr 3 - Oświadczenie o braku podstaw do wykluczenia z postępowania o udzielenie zamówienia publicznego;
- Załącznik nr 4 – Pełnomocnictwo (WZÓR);
- Załącznik nr 5 – Wykaz osób odpowiedzialnych za realizację zamówienia po stronie Zamawiającego;
- Załącznik nr 6 – Wykaz osób odpowiedzialnych za realizację zamówienia po stronie Wykonawcy
- Załącznik nr 7 - Informacja o przynależności Wykonawcy do grupy kapitałowej
- Załącznik nr 8 – Wzór umowy;
- Załącznik nr 9 – Protokół zdawczo-odbiorczy
- Załącznik nr 10 – Opis przedmiotu zamówienia

.....  
(pieczęć Wykonawcy)

....., dnia.....

### OFERTA

**Zamawiający:**  
Politechnika Gdańska  
Wydział Zarządzania i Ekonomii  
ul. G. Narutowicza 11/12  
(siedziba: ul. Traugutta 79)  
80-233 Gdańsk

**Nawiązując do ogłoszenia o postępowaniu o udzielenie zamówienia publicznego prowadzonego w trybie przetargu nieograniczonego na dostawę wyposażenia ruchomego wraz z wniesieniem i montażem mebli biurowych dla Wydziału Zarządzania i Ekonomii Politechniki Gdańskiej**

My niżej podpisani:

imię ..... nazwisko .....

imię ..... nazwisko .....

działający w imieniu i na rzecz:

Pełna nazwa :		
Adres:		
REGON nr	NIP nr	KRS/CEIDG nr
Nr telefonu:	Nr faksu, jaki Wykonawca wyznacza do kontaktów z Zamawiającym:	
Nazwa banku:	Nr rachunku bankowego:	
<b>KONTAKT Z WYKONAWCĄ</b>		
Osoba do kontaktu:	Nr telefonu:	
Nr faksu:	e-mail:	

**1. Oferujemy realizację powyższego przedmiotu zamówienia, zgodnie z zapisami SIWZ:**

**cenę brutto ..... łącznie z podatkiem VAT**

**(słownie złotych: .....)**

2. **Oświadczamy**, że w cenie oferty uwzględniliśmy wszystkie elementy cenotwórcze wynikające z zakresu i sposobu realizacji przedmiotu zamówienia
3. **Oświadczamy**, że dostarczymy zamówienie podstawowe w ..... dni kalendarzowych od dnia podpisania umowy (wpisać wartość od 28 – 42).
4. **Oświadczamy**, że dostarczymy zamówienie z dodatkowe w ..... dni kalendarzowych od dnia złożenia zamówienia(wpisać wartość od 28 – 42).
5. **Oświadczamy**, że udzielimy gwarancji w wymiarze ..... miesięcy.
6. **Oświadczamy**, że zapoznaliśmy się ze SIWZ, nie wnosimy do jej treści zastrzeżeń i uznajemy się za związanych określonymi w niej postanowieniami i zasadami postępowania.
7. **Oświadczamy**, że z ofertą złożymy zdjęcia, próbki materiałów i katalogi oferowanych mebli.
8. **Oświadczamy**, że zapoznaliśmy się z postanowieniami umowy, której wzór stanowi załącznik nr 8 do SIWZ. Nie wnosimy do jej treści zastrzeżeń. Zobowiązujemy się w przypadku wyboru naszej oferty do zawarcia umowy na określonych w niej warunkach.
9. **Uważamy** się za związanych niniejszą ofertą na czas wskazany w SIWZ, czyli przez okres 60 dni od upływu terminu składania ofert.
10. **Oświadczam/oświadczamy\***, że zamówienie zamierzam/zamierzamy\* zrealizować przy udziale **podwykonawców**, którzy będą realizować wymienione części zamówienia:
  - a) .....
  - b) .....
  - c) .....

**8 Akceptujemy** warunki płatności określone we wzorze umowy.

9. **Informuję/informujemy\***, że nie należę/nie należymy\* do grupy kapitałowej w rozumieniu ustawy z dnia 16 lutego 2007 r. o ochronie konkurencji i konsumentów (Dz. U. z 2007 Nr 50 poz. 331, z późn. zm.).

10.**Oświadczamy**, iż tajemnicę przedsiębiorstwa w rozumieniu przepisów o zwalczaniu nieuczciwej konkurencji, które nie mogą być udostępnione stanowią informacje zawarte w ofercie na stronach nr:.....

11.**Oświadczamy**, iż **przed podpisaniem umowy dostarczymy i pokażemy po jednej sztuce krzesel z każdego rodzaju.**

12. **Załącznikami** do niniejszej oferty, stanowiącymi jej integralną część są:

- 1) .....
- 2) .....
- 3) .....
- 4) .....
- 5) .....
- 6) .....
- 7) .....
- 8) .....
- 9) .....

.....  
 Podpis (y) i pieczęćka imienna osób uprawnionych do reprezentowania Wykonawcy. W przypadku oferty wspólnej – podpis pełnomocnika Wykonawców

**FORMULARZ RZECZOWO-CENOWY**

L.p.	Wyszczególnienie	symbol	j.m.	liczba	cena jednostkowa netto(PLN)	cena jednostkowa brutto (PLN)	Wartość brutto (PLN)
1	2	3	4	5	6	7	8 (5x7)
1.	krzesła konferencyjne- tapicerowane siedzisko, oparcie z tworzywa, podłokietniki stelaż stalowy malowany proszkowo na kolor ALU RAL 9006 z pulpitem .....	<b>K2</b>	szt.	60			
2.	krzesła konferencyjne- tapicerowane siedzisko, oparcie z tworzywa, podłokietniki stelaż stalowy malowany proszkowo na kolor ALU RAL 9006 .....	<b>K2</b>	szt.	22			
3.	fotel obrotowy- tył oparcia białe tworzywo, mechanizm synchroniczny z blokadą oparcia w 4 położeniach, regulacja wys. krzyżak malowany proszkowo na ALU- RAL 9006, podłokietniki malowane proszkowo na ALU, nakładka .....	<b>K1</b>	szt.	15			
4.	krzesło do jadalni, siedzisko i oparcie plastikowe, stelaż metalik .....	<b>K3</b>	szt.	4			
5.	puf 965x 425x 410 wys. .....	<b>K4</b>	szt.	3			
6.	puf 425x 425x 410 wys. .....	<b>K5</b>	szt.	2			
7.	siedzisko z oparciem do hallu- pojedyncze, stelaż malowany proszkowo .....	<b>K6</b>	szt.	9			



8.	siedzisko z oparciem do hallu - łukowe- 90 stopni, stelaż malowany proszkowo .....	<b>K7</b>	szt.	5			
9.	łącznik metalowy do łączenia zestawów .....		szt.	13			
10.	Stolik średnica 60cm, wys. 55 cm, noga i stopa talerzowa malowana proszkowo .....	<b>B7</b>	szt.	5			
11.	Szafa ubraniowa .....	<b>S13</b>	szt.	1			
12.	biurko 160x80x73wys .....	<b>B2</b>	szt.	2			
13.	kontener podbiurkowy, 3 szuflady, piórnik wysuwany, wkład z tworzywa sztucznego, 43x58x58wys. .....	<b>S1</b>					
14.	blenda płytowa do biurka 160 .....		szt.	2			
15.	tor kablowy druciany podtrzymujący kable, szer. 53x15x12wys. .....		szt.	2			
16.	przelotka kablowa - po dwie na biurko .....		szt.	4			
17.	uchwyt na komputer metalowy .....		szt.	2			
18.	szafa na dokumenty-4 szt. drzwi pełnych, 80x43x220 .....	S6	szt.	4			
19.	szafa na dokumenty i na szafę rackową elektryczną, 220x70x280 .....	S14	szt.	1			

20.	biurko 120x60x73 .....	B6	szt.	2			
21.	blenda płytowa do biurka 120 .....		szt.	2			
22.	Tablica suchościeralna 120x180 .....		szt.	2			
23.	biurko 180x75x75 .....	B1	szt.	1			
24.	przelotka kablowa- po dwie na biurko .....		szt.	1			
25.	tor kablowy druciany podtrzymujący kable, szer. 53 cmx15x12 wys. .....		szt.	1			
26.	blenda podbiurkowa do biurka 180 .....		szt.	1			
27.	kontener podbiurkowy, 3 szuflady, piórnik wysuwany, wkład z tworzywa sztucznego, 43x80x58 wys. .....	S1	szt.	2			
28.	przelotka kablowa- po dwie na biurko .....		szt.	2			
29.	szafa na dokumenty-4 szt. drzwi pełnych, 80x43x220 .....	S6	szt.	2			
30.	szafa na dokumenty 40x43x220 .....	S6a	szt.	1			
31.	szafa pancerna 60x44x185 ciężar ok. 130 kg .....	SP	szt.	1			
32.	biurko 180x75 wys.73-75cm z półką na klawiaturę	B1	szt.	5			

	.....						
33.	przegroda nadbiurkowa tapicerowana do biurka 180 szer. wys.40 cm .....		szt.	3			
34.	blanda podbiurkowa płytowa do biurka 180 .....		szt.	1			
35.	kontener podbiurkowy, 3 szuflady, piórnik wysuwany, wkład z tworzywa sztucznego, 43x58x58 wys. .....	S1	szt.	5			
36.	półka wysuwana na klawiaturę .....		szt.	6			
37.	przelotka kablowa- po dwie na biurko .....		szt.	12			
38.	szafka na segregatory żaluzjowa 100x43x113 .....	S3	szt.	5			
39.	szafka żaluzjowa 80x43x113 .....	S3a	szt.	1			
40.	Szafka na teczki wiszące 80x43x78 .....	S2	szt.	4			
41.	szafka z drzwiczkami, 1 półka, drzwi pełne, zamek baskwilowy, 80x43x78 .....	S2a	szt.	1			
42.	szafka na teczki wiszące 80x43x154, 4 szuflady fajlowe, zamek centralny, 100% wysuwu z blokadą .....	S8	szt.	3			
43.	szafa 80x43x220wys., 4szuflady fajlowe, 2 zamknięcia, 2xdrzwi, 2OH	S7	szt.	3			

	.....						
44.	szafa 40x43x220wys, 4szuflady fajlowe, 2 zamknięcia, drzwi, 2OH .....	S7a	szt.	1			
45.	biurko 200x75cm, oparte jednostronnie na ścianie .....	B3	szt.	1			
46.	szafka stalowa na teczki wiszące, 771 szer. x 580 głęb. x 1330 mm wys. .....	S11	szt.	8			
47.	uchwyt na komputer metalowy .....		szt.	6			
48.	Archiwum podręczne : zestaw regałów metalowych :10 regałów z szufladami na teczki wiszące + 4 regały na akta .....		szt.	1			
49.	lada recepcyjna 170x35x110 z przytwierdzonym biurkiem 160x80x73wys. opartym z drugiej strony na komodzie podbiurkowej z frontem przesuwным .....	S4 B2 S12	szt.	1			
50.	przelotka kablowa- po dwie na biurko .....		szt.	2			
51.	szafa pod wymiar z frontem przesuwным, 220x43x 220, 6 OH, 3 skrzydła, płyta laminowana+ blenda od frontu przy skosie .....	S9	szt.	1			
52.	biurko 120x60x73 oparte jednostronnie o komodę .....	B6	szt.	2			
53.	komoda podbiurkowa 160x45x66 wys. , front	S12	szt.	1			

	przesuwny, szuflady .....						
54.	przelotka kablowa- po dwie na biurko .....		szt.	4			
55.	blenda podbiurkowa płytowa szer. 60 cm .....		szt.	2			
56.	tor kablowy druciany podtrzymujący kable, szer. 53 cmx15x12 wys .....		szt.	2			
57.	szafa na dokumenty 70x43x220, czworo drzwi .....	S5	szt.	2			
58.	biurko 160x80x73cm oparte jednostronnie o komodę .....	B2	szt.	1			
59.	komoda podbiurkowa 160x45x66 wys. , front przesuwny, szuflady .....	S12	szt.	1			
60.	kontener podbiurkowy, 3 szuflady, piórnik wysuwany, wkład z tworzywa sztucznego, 43x58x5.....8 wys.	S1	szt.	1			
61.	przelotka kablowa- po dwie na biurko .....		szt.	2			
62.	blenda podbiurkowa płytowa szer. 100 cm .....		szt.	1			
63.	szafa na dokumenty 70x43x220, czworo drzwi .....	S5	szt.	2			
64.	tor kablowy druciany podtrzymujący kable, szer. 53		szt.	1			

	cmx15x12 wys .....						
65.	biurko 120x80x73 wys. .....	B4	szt.	2			
66.	blenda płytowa do biurka 120 .....		szt.	2			
67.	tor kablowy druciany podtrzymujący kable, szer. 53 cmx15x12 wys .....		szt.	2			
68.	przelotka kablowa- po dwie na biurko .....		szt.	4			
69.	szafa pod wymiar: 160x43x220 wys. , 6OH, dwa skrzydła, płyta laminowana, drzwi suwane 45% .....	S10	szt.	2			
70.	stół na nodze talerzowej malowanej proszkowo, średnica 80cm, wys. 73 .....	B5	szt.	1			
71.	Zestaw mebli kuchennych + sprzęt AGD .....						
72.	Zmywarka do zabudowy pod blatem .....						
73.	Chłodziarka do zabudowy pod blatem .....						
72.	Krzeseła konferencyjne do Sali Rady Wydziału .....		szt.	70			
73.	Wykładzina + koszt jej włożenia .....		m <sup>2</sup>	80			

	OGÓŁEM WARTOŚĆ BRUTTO		
--	-----------------------	--	--

**Uwaga!**

Przy dokonywaniu mnożenia należy przestrzegać reguł matematycznych w zakresie zaokrągleń. Wartości w kolumnach powinny być podane z dokładnością do dwóch miejsc po przecinku.

Wartość z pozycji „ogółem wartość brutto” z formularza rzeczowo-cenowego należy przenieść do formularza ofertowego. Wartości na formularzu oferta nie mogą być rozbieżne z wartościami wynikającymi z formularza rzeczowo-cenowego.

.....  
Podpis (y) i pieczęć imienna osób uprawnionych do reprezentowania Wykonawcy. W przypadku oferty wspólnej – podpis pełnomocnika Wykonawców

## Opis

Zastosowanych w ofercie produktów i materiałów użytych do produkcji mebli  
 Oświadczam, że do produkcji mebli zastosuję następujące akcesoria i surowce:

Lp.	Produkt	Producent	Kraj pochodzenia	Model/Typ/symbol
1.	Zawias puszkowy posiadający dożywotnią gwarancję potwierdzoną wytrzymałościowym atestem producenta na 200000 cykli otwierania i zamykania			
2.	Prowadnica rolkowa samo domykająca do półek wysuwalnych			
3.	Płyta wiórowa laminowana gr. .... mm			
4.	Okucia meblowe metalowe			

.....  
 Podpis (y) i pieczęć imienna osób uprawnionych do reprezentowania Wykonawcy. W przypadku oferty wspólnej – podpis pełnomocnika Wykonawców



.....  
(pieczęć Wykonawcy)

....., dnia.....

## OŚWIADCZENIE

### o spełnianiu warunków udziału w postępowaniu (art. 22 ust. 1 ustawy Prawo zamówień publicznych)

**Oświadczam, że firma nasza spełnia wszystkie warunki określone w specyfikacji istotnych warunków zamówienia, w tym zawarte w art. 22 ust. 1 pkt. 1-4 Ustawy Pzp tj. warunki udziału w postępowaniu dotyczące:**

1. posiadania uprawnień do wykonywania określonej działalności lub czynności, jeżeli przepisy prawa nakładają obowiązek ich posiadania;
2. posiadania wiedzy i doświadczenia;
3. dysponowania odpowiednim potencjałem technicznym oraz osobami zdolnymi do wykonania zamówienia;
4. sytuacji ekonomicznej i finansowej.

.....  
Podpis (y) i pieczęć imienna osób  
uprawnionych  
do reprezentowania Wykonawcy. W  
przypadku oferty wspólnej – podpis  
pełnomocnika Wykonawców

.....  
(pieczęć Wykonawcy)

....., dnia.....

### **OŚWIADCZENIE WYKONAWCY**

**OSWIADCZAM (MY), ŻE WYKONAWCA, KTÓREGO REPREZENTUJĘ (MY) nie podlega wykluczeniu z postępowania o udzielenie niniejszego zamówienia na podstawie przesłanek zawartych w art. 24 ust. 1 ustawy z dnia 29 stycznia 2004 r. Prawo zamówień publicznych.**

.....  
Podpis (y) i pieczęć imienna osób  
uprawnionych  
do reprezentowania Wykonawcy. W  
przypadku oferty wspólnej – podpis  
pełnomocnika Wykonawców

### **POUCZENIE**

W przypadku Wykonawców w stosunku do których otwarto likwidację lub ogłoszono upadłość, a nie podlegają oni wykluczeniu z postępowania o udzielenie zamówienia publicznego na podstawie przesłanek zawartych w art. 24 ust. 1 pkt. 2 Pzp należy dodatkowo złożyć oświadczenie, iż po ogłoszeniu upadłości Wykonawca zawarł układ zatwierdzony prawomocnym postanowieniem sądu, który nie przewiduje zaspokojenia wierzycieli poprzez likwidację majątku upadłego.

.....  
(pieczęć Wykonawcy)

....., dnia.....

PEŁNOMOCNICTWO SZCZEGÓLNE DLA OSOBY REPREZENTUJĄCEJ WYKONAWCĘ  
(WZÓR)

Niniejszym upoważniamy Pana/Panią .....  
legitymującego/a .....  
zamieszkałego/a w .....  
do reprezentowania nas jako Wykonawcy podczas postępowania o zamówienie publiczne  
prowadzonym w trybie przetargu nieograniczonego na: oraz zawarcia Umowy w sprawie  
zamówień publicznych.  
Pełnomocnictwo niniejsze jest ważne do dnia .....

.....  
Podpis (y) i pieczęć imienna osób  
uprawnionych  
do reprezentowania Wykonawcy. W  
przypadku oferty wspólnej – podpis  
pełnomocnika Wykonawców

WYKAZ

Osób upoważnionych przez Zamawiającego do odbioru dostawy w postępowaniu na:

**Nawiązując do ogłoszenia o postępowaniu o udzielenie zamówienia publicznego prowadzonego w trybie przetargu nieograniczonego na dostawę wyposażenia ruchomego wraz z wniesieniem i montażem mebli biurowych dla Wydziału Zarządzania i Ekonomii Politechniki Gdańskiej**

**Wydział Zarządzania i Ekonomii:**

**Imię i Nazwisko: Jacek Stawiany**

**tel. 58 347 17 61**

**tel. 692 438 390**

**e-mail: [jacek.stawiany@zie.pg.gda.pl](mailto:jacek.stawiany@zie.pg.gda.pl)**

## WYKAZ

Osób wyznaczonych przez Wykonawcę do bezpośredniego nadzoru nad realizacją dostawy w postępowaniu na:

**Nawiązując do ogłoszenia o postępowaniu o udzielenie zamówienia publicznego prowadzonego w trybie przetargu nieograniczonego na dostawę wyposażenia ruchomego wraz z wniesieniem i montażem mebli biurowych dla Wydziału Zarządzania i Ekonomii Politechniki Gdańskiej**

L.p.	Nazwisko i imię	Nr telefonu/faksu	Adres poczty e-mail	Adres pocztowy
1				
2				

**UWAGA! Należy podać co najmniej jedną osobę.**

-----  
(podpis i pieczęć osoby/osób upoważnionych do występowania w imieniu wykonawcy)

.....  
(pieczęć Wykonawcy)

....., dnia.....

**Informacja o przynależności do grupy kapitałowej  
(art. 26 ust. 2 d ustawy Prawo zamówień publicznych)**

Składając ofertę w postępowaniu o udzielenie zamówienia publicznego prowadzonym w trybie przetargu nieograniczonego na:

**Nawiązując do ogłoszenia o postępowaniu o udzielenie zamówienia publicznego prowadzonego w trybie przetargu nieograniczonego na dostawę wyposażenia ruchomego wraz z wniesieniem i montażem mebli biurowych dla Wydziału Zarządzania i Ekonomii Politechniki Gdańskiej**

oświadczamy, że:\*

- Nie należymy do grupy kapitałowej
- Należymy do grupy kapitałowej

Jeżeli Wykonawca wchodzi w skład grupy kapitałowej, do niniejszej informacji załącza listę podmiotów należących do tej samej grupy kapitałowej.  
Lista podmiotów należących do grupy kapitałowej.\*\*

1. ....

2. ....

3. ....

4. ....

(...)

\* odpowiednio zakreślić

\*\* uzupełnić w przypadku przynależności do grupy kapitałowej w rozumieniu definicji zawartej w art. 4 pkt. 14 ustawy z dnia 16 lutego 2007 roku o ochronie konkurencji i konsumentów (Dz. U. z 2007 r., nr 50, poz. 331 z późn. zmianami)

-----  
(podpis i pieczęć osoby/osób upoważnionych do występowania w imieniu wykonawcy)

**WZÓR UMOWY nr ZP/33 /018/D/2016**

zawarta w dniu ..... w Gdańsku pomiędzy:

POLITECHNIKĄ GDAŃSKĄ WYDZIAŁEM ZARZĄDZANIA I EKONOMII  
z siedzibą w Gdańsku, ul. Gabriela Narutowicza 11/12,  
REGON: 000001620 NIP: 584-020-35-93

reprezentowaną na mocy pełnomocnictwa Rektora przez:

.....

zwaną dalej ZAMAWIAJĄCYM

a

.....

(w przypadku spółek prawa handlowego)

.....

zarejestrowanym w Sądzie Rejonowym w ....., Wydział .....

Gospodarczy Krajowego Rejestru Sądowego pod numerem KRS .....

posiadającym REGON: ..... i NIP: ....., reprezentowanym

przez:.....

albo (w przypadku przedsiębiorcy wpisanego do CEiLDG )

Imię i nazwisko ....., działającym pod firmą  
....., z siedzibą w ..... przy ulicy  
....., wpisanym do Centralnej Ewidencji i Informacji o Działalności  
Gospodarczej, NIP ....., REGON .....

zwaną dalej WYKONAWCĄ,

zawarto umowę treści następującej:

w wyniku dokonania przez Zamawiającego wyboru oferty Wykonawcy w trakcie postępowania o udzielenie zamówienia publicznego w trybie przetargu nieograniczonego, zgodnie z przepisami ustawy z dnia 29 stycznia 2004 r. Prawo zamówień publicznych (tekst jednolity Dz. U. z 2015 r., poz. 2164) zwaną dalej Ustawą – Pzp, Strony zawierają Umowę o następującej treści:

§ 1

**PRZEDMIOT UMOWY**

1.Przedmiotem umowy jest dostawa wyposażenia ruchomego wraz z wniesieniem i montażem mebli biurowych oraz włożenie wykładziny dywanowej dla Wydziału Zarządzania i Ekonomii Politechniki Gdańskiej zgodnie z formularzem rzeczowo-cenowym stanowiącym załącznik nr ... do siwz.

2.Dostarczony przedmiot umowy będzie fabrycznie nowy, wykonany z fabrycznie nowych, bezpiecznych materiałów wg szczegółowego opisu zawartego w ..... i nie będzie przedmiotem praw osób trzecich.

3.Przedmiot umowy obejmuje dostawę mebli, ich montaż i wniesienie do pomieszczeń wskazanych przez pracowników Zamawiającego zgodnie z załącznikiem nr .... do umowy.

4.Zamawiający przewiduje zwiększenie zakresu zamówienia, w tym celu Zamawiający skorzysta z prawa opcji w wysokości: 20 % wartości umowy.

6.Zasady dotyczące realizacji zamówienia objętego prawem opcji oraz warunków gwarancji i kar umownych będą takie same, jak te, które obowiązują przy realizacji zamówienia podstawowego. Upoważniony pracownik wskaże w zamówieniu miejsce dostawy.

7. Zamówienie objęte prawem opcji będzie realizowane w cenach określonych w formularzu rzeczowo-cenowym.

## § 2

### CENA UMOWNA

1. Zamawiający zapłaci Wykonawcy za wykonanie przedmiotu umowy (zamówienia podstawowego),

cenę brutto: .....

(słownie: .....) )

2. Za wykonanie dostawy objętej prawem opcji zamawiający zobowiązany jest zapłacić należność do wysokości:

cenę brutto: .....

(słownie: .....) )

Rzeczywista cena będzie wynikała z faktycznej liczby zrealizowanych dostaw.

3. Cena określona w ust. 1 i 2 jest zgodna ze złożoną ofertą i obejmuje wszystkie elementy cenotwórcze, wynikające z zakresu i sposobu realizacji przedmiotu umowy i które zostały określone w SIWZ.

## § 3

### FINANSOWANIE

1. Podstawą wystawienia przez Wykonawcę faktury za zrealizowanie przedmiotu umowy będzie odbiór asortymentu dokonany bez zastrzeżeń przez osobę upoważnioną.

2. Zapłata należności za fakturę nastąpi przelewem w ciągu 21 dni od daty otrzymania przez Zamawiającego prawidłowo wystawionej faktury, na konto Wykonawcy wskazane na fakturze.

3. Zasady rozliczeń zamówień objętych prawem opcji będą takie same jak zasady rozliczeń zamówienia podstawowego.

4. Za dzień zapłaty uważać się będzie dzień obciążenia rachunku Zamawiającego.

5. Ceny jednostkowe netto mebli oraz ich nazwy na fakturze winny być zgodne z nazwami i cenami z formularza rzeczowo-cenowego.

6. Faktury należy wystawić na Politechnikę Gdańską Wydział Zarządzania i Ekonomii.

## § 4

### WARUNKI REALIZACJI I GWARANCJI

1. Odbioru ilościowego i jakościowego dostawy przedmiotu umowy dokonają upoważnieni pracownicy Zamawiającego na podstawie protokołu.

2. Podczas odbioru sprawdzana będzie liczba dostarczonych mebli oraz czy dostarczone meble spełniają wymogi określone w umowie i SIWZ.

3. Wykonawca będzie zobowiązany zawiadomić Zamawiającego o gotowości dostawy i montażu przedmiotu umowy, na co najmniej 48 godzin przed planowaną dostawą i montażem.

4. Wszelkie koszty związane z wykonaniem obowiązków gwarancyjnych ponosi Wykonawca.

5. Wykonawca udziela gwarancji na meble objęte przedmiotem umowy, na okres wskazany w ofercie tj: ....., licząc od dnia odbioru mebli na podstawie protokołu zdawczo - odbiorczego podpisanego przez Zamawiającego bez zastrzeżeń.

6. W przypadku stwierdzenia wad jakościowych mebli, Wykonawca zobowiązany jest do wymiany wadliwych mebli na nowe wolne od wad lub usunięcia wad w drodze naprawy, w zależności od wyboru Zamawiającego.

7. Wykonawca zobowiązany jest przystąpić do usunięcia wad jakościowych przedmiotu umowy w ciągu 24 godzin od ich zgłoszenia.

8. Czas usunięcia wad w ramach gwarancji nie może przekroczyć 48 godzin.

9. W przypadku gdy Zamawiający podejmie decyzję o wymianie mebli wadliwych na nowe, wolne od wad, Wykonawca zobowiązany jest do ich wymiany w ciągu 5 dni roboczych, od daty zgłoszenia reklamacji, drogą faksową.

10. W przypadku stwierdzenia niezgodności dostarczonych mebli z formularzem rzeczowo - cenowym (zał. nr 1 do umowy) i złożoną ofertą meble nie zostaną odebrane a Wykonawca jest zobowiązany do dostarczenia mebli zgodnych z ofertą i formularzem rzeczowo - cenowym w terminie 3 dni roboczych od daty zgłoszenia takiego faktu przez Zamawiającego. Wszelkie koszty związane z ponownym dostarczeniem towaru ponosi Wykonawca.

11. Przez dni robocze, o których mowa w niniejszej umowie, rozumie się dni od poniedziałku do piątku, z wyłączeniem sobót i dni ustawowo wolnych od pracy.

12. Zamawiający wskazuje .....,

tel.: ..... email ..... jako osobę do bieżących kontaktów z

Wykonawcą.



Wykonawca wskazuje ....., tel. ...., email ..... jako osobę do bieżących kontaktów z Zamawiającym.

#### § 5

#### TERMIN REALIZACJI

1. Wykonawca dostarczy Zamawiającemu przedmiot umowy w ramach zamówienia podstawowego, na koszt własny w ciągu ..... dni od dnia zawarcia umowy.
2. Strony ustalają, że w okresie 12 miesięcy od dnia zawarcia umowy, Zamawiający będzie korzystał z prawa opcji.
3. Wykonawca dostarczy Zamawiającemu przedmiot umowy w ramach zamówienia prawa opcji, na koszt własny w ciągu ..... dni od dnia złożenia zamówienia.

#### § 6

#### KARY UMOWNE I ODSTĄPIENIE OD UMOWY

1. Wykonawca zapłaci Zamawiającemu kary umowne:
  - a) za opóźnienie w dostawie przedmiotu umowy w wysokości 100 PLN za każdy dzień opóźnienia, liczony od następnego dnia, w którym miała nastąpić dostawa do dnia realizacji włącznie;
  - b) za opóźnienie w przystąpieniu do naprawy w ramach gwarancji w wysokości 100 PLN za każdy dzień opóźnienia, zgodnie z § 4 ust. 7 niniejszej umowy;
  - c) za opóźnienie w usunięciu wad w ramach gwarancji w wysokości 100 PLN za każdy dzień opóźnienia, zgodnie z § 4 ust. 8 niniejszej umowy;
  - d) za opóźnienie w wymianie mebli wadliwych na nowe, wolne od wad w wysokości 100 PLN za każdy dzień opóźnienia, zgodnie z § 4 ust. 9 niniejszej umowy;
  - e) za opóźnienie w wymianie mebli niezgodnych ze złożoną ofertą i formularzem rzeczowo-cenowym na zgodne – 100 PLN za każdy dzień opóźnienia, zgodnie z § 4 ust. 10 niniejszej umowy;
2. Z wyłączeniem przypadku, o którym mowa w art. 145 ustawy Pzp, za odstąpienie od niniejszej umowy przez jedną ze stron, strona po której leżą przyczyny tego odstąpienia zapłaci drugiej stronie karę umowną w wysokości 20 % ceny umownej brutto o której mowa w § 2 ust. 1 niniejszej umowy.
3. Wykonawca nie ponosi odpowiedzialności za opóźnienia lub nie dojście do skutku dostawy jeżeli jest to wywołane "siłą wyższą".
4. W przypadku gdy Wykonawca rażąco naruszy postanowienia niniejszej umowy lub pomimo trzykrotnych reklamacji złożonych na piśmie lub pocztą elektroniczną przez Zamawiającego umowa nadal nie będzie wykonywana przez Wykonawcę z należytą starannością i rzetelnością, Zamawiający będzie uprawniony do odstąpienia od umowy z przyczyn leżących po stronie Wykonawcy a Zamawiający będzie uprawniony do naliczenia kary umownej w wysokości 20 % niezrealizowanej części umowy. Podstawa naliczania kary będzie wartość brutto.
5. Oświadczenie o odstąpieniu od umowy przez którąkolwiek ze stron powinno zostać złożone na piśmie w terminie 14 dni od daty powzięcia przez drugą stronę wiadomości o wystąpieniu okoliczności determinującej odstąpienie od umowy.
6. Każda ze stron może dochodzić odszkodowania uzupełniającego w przypadku, gdy szkoda przewyższy wysokość zastrzeżonych kar umownych, na zasadach ogólnych.
7. Wykonawca wyraża zgodę na potrącenie naliczonej kary umownej z należności do zapłaty wynikającej z faktury Wykonawcy.

#### § 7

#### ZMIANY POSTANOWIEŃ UMOWY

1. Zmiana postanowień zawartej umowy dopuszczalna jest:
  - a) w przypadku, gdy po zawarciu umowy asortyment wskazany w załączniku nr 1 do umowy zostanie wycofany z produkcji i sprzedaży oraz po przedstawieniu przez Wykonawcę oświadczenia producenta o zaistnieniu takiej okoliczności i zastąpiony będzie innym, zaakceptowanym przez Zamawiającego, o nie gorszych parametrach, nie wyższej cenie,
  - b) w przypadku zmiany albo wprowadzenia nowych przepisów lub norm, jeżeli zgodnie z nimi konieczne będzie dostosowanie treści umowy do aktualnego stanu prawnego,

2. Zmiana postanowień zawartej umowy może nastąpić za zgodą obu stron, wyrażoną na piśmie pod rygorem nieważności.

#### § 8

#### **POSTANOWIENIA KOŃCOWE**

1. W sprawach nieregulowanych postanowieniami niniejszej umowy będą miały zastosowanie przepisy Kodeksu Cywilnego, jeżeli przepisy ustawy Pzp nie stanowią inaczej.
2. Wszelkie uzupełnienia i zmiany w treści umowy wymagają formy pisemnej pod rygorem nieważności.
3. Zamawiający nie dopuszcza możliwości cesji wierzytelności ani przeniesienia praw i obowiązków wynikających z niniejszej umowy na osoby trzecie bez jego uprzedniej pisemnej zgody.
4. Oferta Wykonawcy oraz SIWZ są integralną częścią umowy.
5. Ewentualne spory, mogące powstać w trakcie realizacji niniejszej umowy, rozstrzygać będzie sąd właściwy dla siedziby Zamawiającego wg prawa polskiego.
6. Umowa sporządzona została w dwóch jednobrzmiących egzemplarzach z przeznaczeniem po jednym dla każdej ze stron.

#### **Załączniki do umowy:**

1. Formularz rzeczowo-cenowy z dnia złożenia oferty
2. Protokół odbioru mebli
3. Oferta
4. SIWZ

Zamawiający:

Wykonawca:

**PROTOKÓŁ ZDAWCZO – ODBIORCZY**

sporządzony w dniu ..... r. w Gdańsku, pomiędzy:

Politechniką Gdańską – Wydziałem Zarządzania i Ekonomii

a Wykonawcą:

.....  
.....

Upoważnieni przedstawiciele stron złożonymi pod niniejszym protokołem zdawczo-odbiorczym podpisami zgodnie oświadczają, że:

**Przedmiotem umowy jest** .....

Przedmiot umowy został zrealizowany w terminie przewidzianym umową

Zamawiający zgłasza następujące zastrzeżenia w zakresie wykonania przedmiotu usługi:

.....  
.....

Termin usunięcia powyższych zastrzeżeń Strony ustalają na dzień:

.....

Na tym protokół zakończono i podpisano.

**ZAMAWIAJĄCY:**

**WYKONAWCA:**

**WYKAZ MEBLI****Biurko B1180x75**

Noga biurka spawana, zespolona belką poziomą o przekroju prostokąta. Całość połączona dwoma trawersami poprzecznymi za pośrednictwem śrub metrycznych. Konstrukcja trawersów zapewnia dystans 10 mm między blatem biurka a stelażem tzw. „blat pływający”. Biurka posiadają możliwość poziomowania do 15 mm. Blat biurka wykonany jest z płyty wiórowej trójwarstwowej pokrytej melaminą o gr. 18 mm.

Krawędzie oklejone obrzeżem ABS 2 mm.

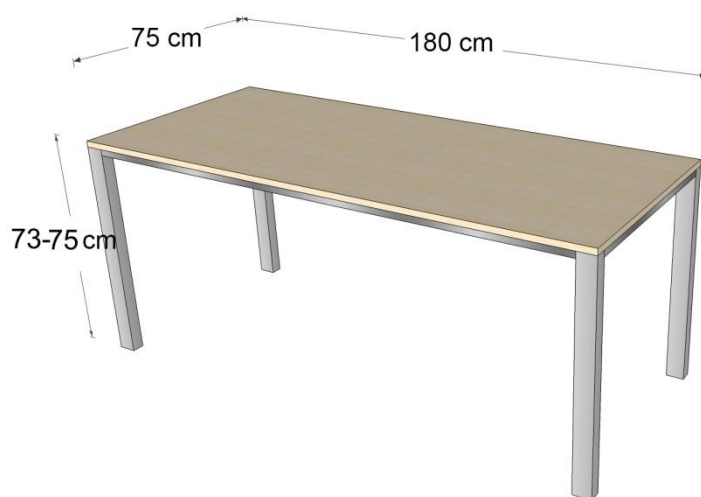

Przykładowe zdjęcia biurka z rozwiązaniem blatu oddalonego od stelaża :

**Biurko B1 z półką na komputer 180x75**

OPIS: Noga biurka spawana, zespolona belką poziomą o przekroju prostokąta. Całość połączona dwoma trawersami poprzecznymi za pośrednictwem śrub metrycznych. Konstrukcja trawersów zapewnia dystans 10 mm między blatem biurka a stelażem tzw. „Blat pływający”. Biurka posiadają możliwość poziomowania do 15 mm. Blat biurka wykonany jest z płyty wiórowej trójwarstwowej pokrytej melaminą o gr. 18 mm.

Krawędzie oklejone obrzeżem ABS 2 mm. Półka na klawiaturę z płyty laminowanej wysuwana na prowadnicy kulkowej 75% wysuwu.

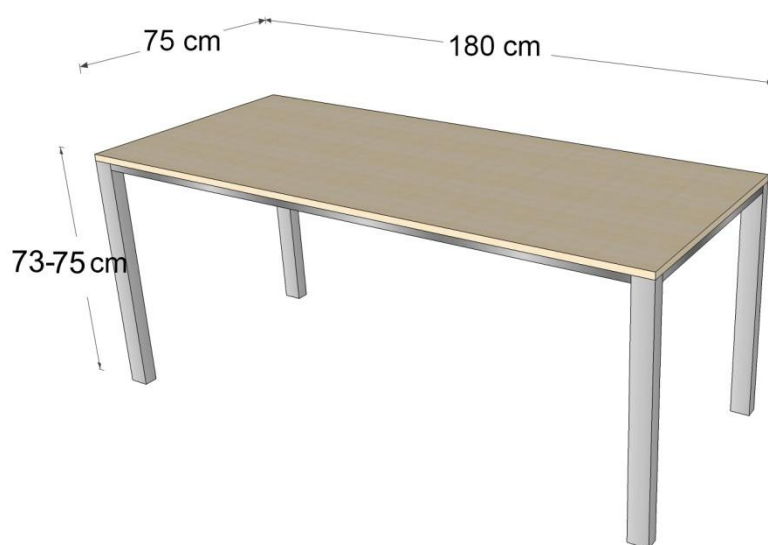
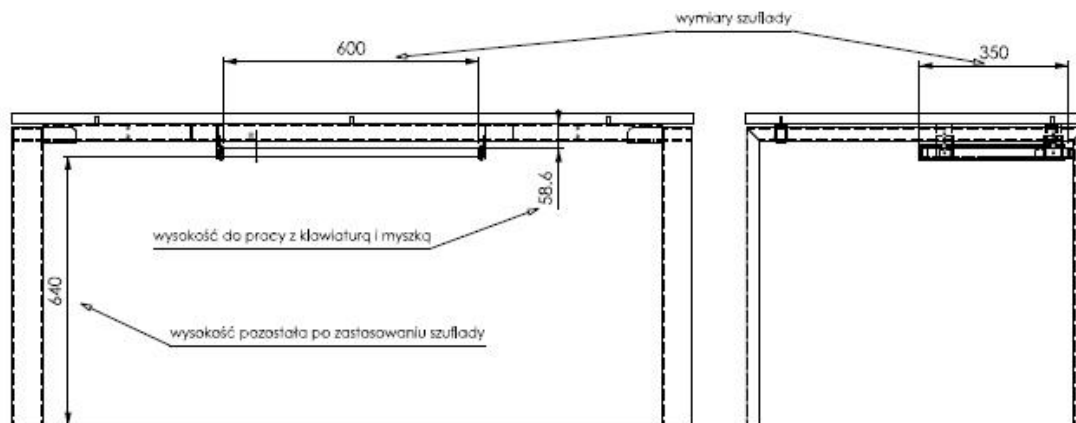

### **Biurko B2 160x80x73**

Noga biurka spawana, zespolona belką poziomą o przekroju prostokąta. Całość połączona dwoma trawersami poprzecznymi za pośrednictwem śrub metrycznych. Konstrukcja trawersów zapewnia dystans 10 mm między blatem biurka a stelażem tzw. „blat pływający”. Biurka posiadają możliwość poziomowania do 15 mm. Blat biurka wykonany jest z płyty wiórowej trójwarstwowej pokrytej melaminą o gr. 18 mm.

Krawędzie oklejone obrzeżem ABS 2 mm.

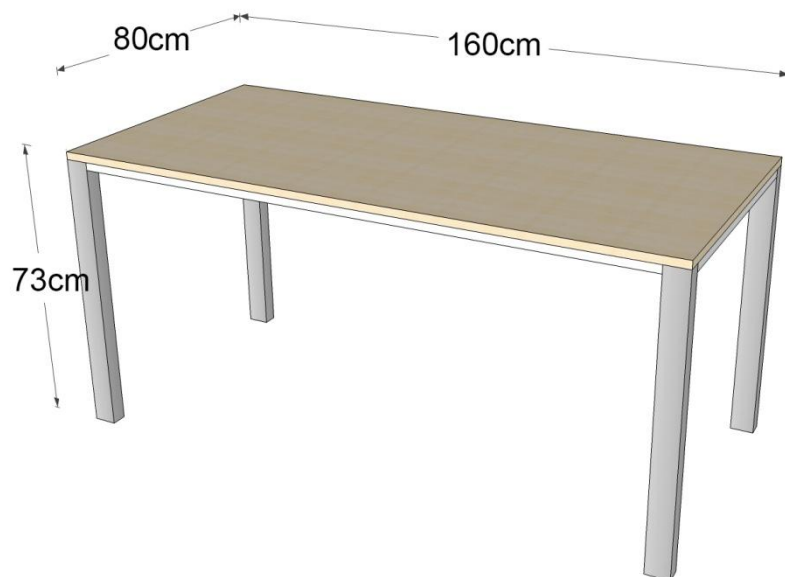

**Biurko B2.1- 160x80x73 oparte jednostronnie o komodę podbiurkową S12**

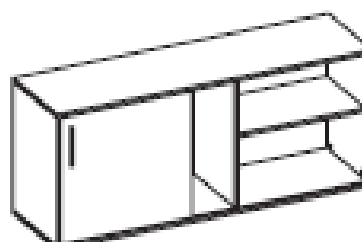
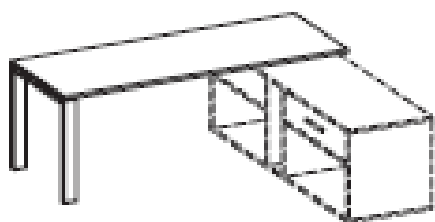

szer. 160

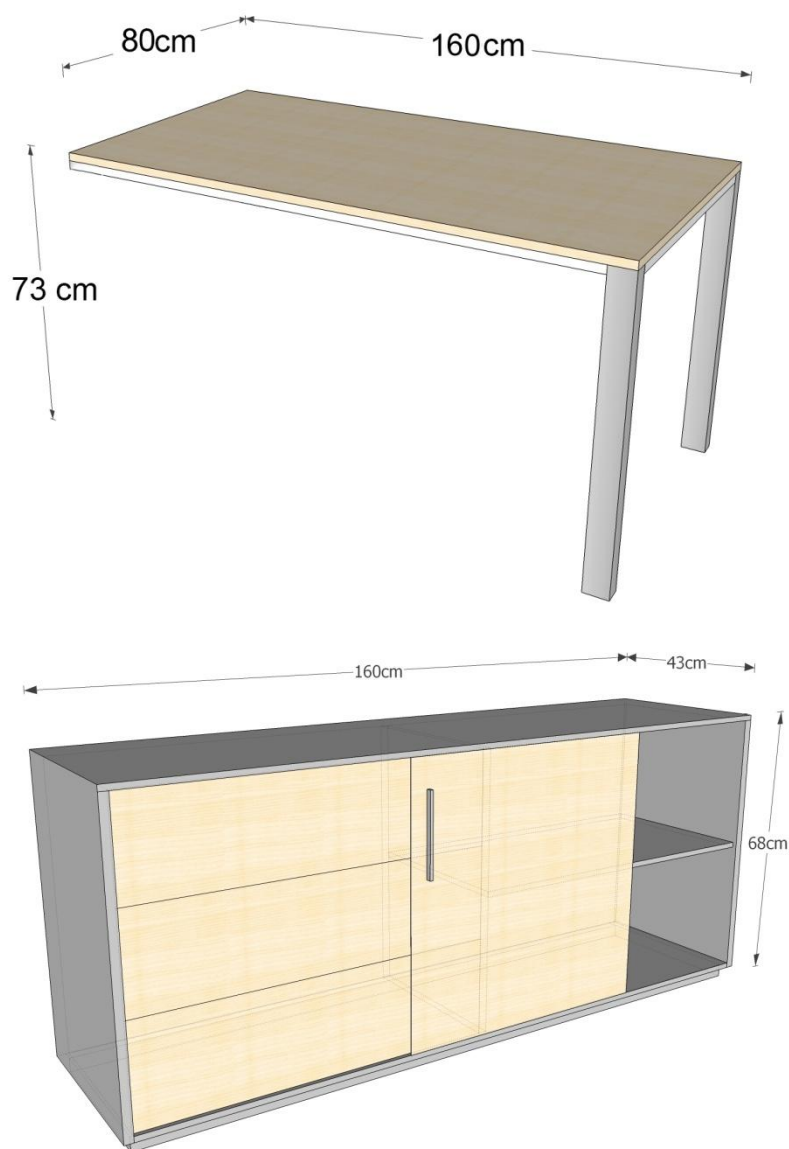

Noga biurka spawana, zespolona belką poziomą o przekroju prostokąta. Całość połączona dwoma trawersami poprzecznymi za pośrednictwem śrub metrycznych. Nogi opierane na komodzie dostosowane wysokością do wysokości komody, posiadające trzpienie, które stabilizują biurko uniemożliwiając przypadkowe zsunięcie się biurka. Konstrukcja trawersów zapewnia dystans 10 mm między blatem burka a stelażem tzw. „Błat pływający”. Biurka posiadają możliwość poziomowania do 15 mm. Błat biurka wykonany jest z płyty wiórowej trójwarstwowej pokrytej melaminą o gr. 18 mm. Krawędzie oklejone obrzeżem ABS 2 mm.

### **Komoda S12**

**Komoda: 1600x450 H-680 mm.** Całość wykonana z płyty wiórowej melaminowanej grubości 18mm. Krawędzie wąskie oklejone obrzeżem ABS 2mm oraz 0,5mm. Komoda zaopatrzona

w 3 szuflady płytowe na prowadnicach kulkowych z funkcją PUSH TO OPEN, górna szuflada zamykana na zamek kwadrat. Komoda posiada przestrzeń na jednostkę centralną oraz funkcjonalne półki. Konstrukcja komody umożliwiającą instalację szuflady z lewej

lub prawej strony. Drzwi przesuwne z uchwytem poruszane po aluminiowych prowadnicach.

**Blenda podbiurkowa z płyty melaminowej dopasowana do szerokości biurek , wys. 35 cm , grubość: 1,8 cm**



**tor kablowy druciany podwieszający kable**

Tor wykonany z drutu giętego w kształt koszyka, mocowanego wkrętami do blatu biurka.

Wymiary: 53x15/12,6 (cm)

**przelotka kablowa**

Przelotka fi80mm plastikowa w kolorze aluminiowym, wysokość 5 mm, po zamknięciu szczelina na przewód 52x15 mm.



**Biurko B3- 200x75 oparte jednostronnie o ścianę**

Noga biurka spawana, zespolona belką poziomą o przekroju prostokąta. Całość połączona dwoma trawersami poprzecznymi za pośrednictwem śrub metrycznych. Stelaż oparty z jednej strony o ściankę, posiada trzpienie, które stabilizują biurko uniemożliwiając przypadkowe zsuniecie się . Konstrukcja trawersów zapewnia dystans 10 mm między blatem burka a stelażem tzw. „Blat pływający”. Biurko posiadają możliwość poziomowania do 15 mm. Błat biurka wykonany jest z płyty wiórowej trójwarstwowej pokrytej melaminą o gr. 18 mm. Krawędzie oklejone obrzeżem ABS 2 mm.

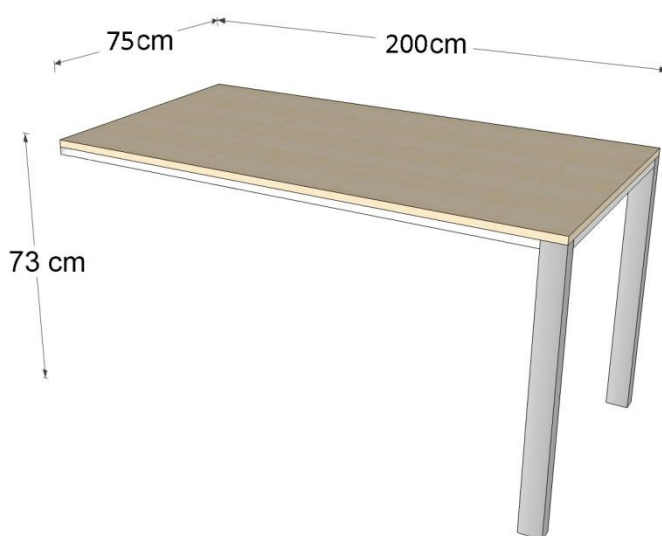

**Biurko B4- 120x80x73**

Noga biurka spawana, zespolona belką poziomą o przekroju prostokąta. Całość połączona dwoma trawersami poprzecznymi za pośrednictwem śrub metrycznych. Konstrukcja



trawersów zapewnia dystans 10 mm między blatem biurka a stelażem tzw. „blat pływający”. Biurka posiadają możliwość poziomowania do 15 mm. Blat biurka wykonany jest z płyty wiórowej trójwarstwowej pokrytej melaminą o gr. 18 mm.

Krawędzie oklejone obrzeżem ABS 2 mm.

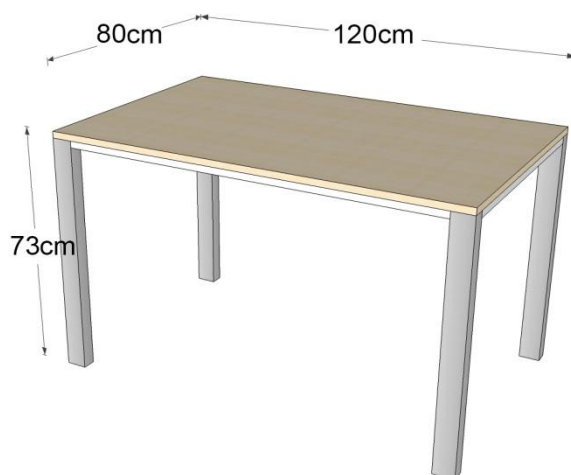

### **Stół B5 - stolik na nodze talerzowej malowanej proszkowo**

średnica 80 cm , wys. 73cm

Blat wykonany z płyty wiórowej trójwarstwowej pokrytej melaminą o gr. 18 mm. Krawędzie oklejone obrzeżem ABS 2 mm. Podstawa- noga kolumnowa ze stopą talerzową wykonana ze stali malowanej proszkowo.

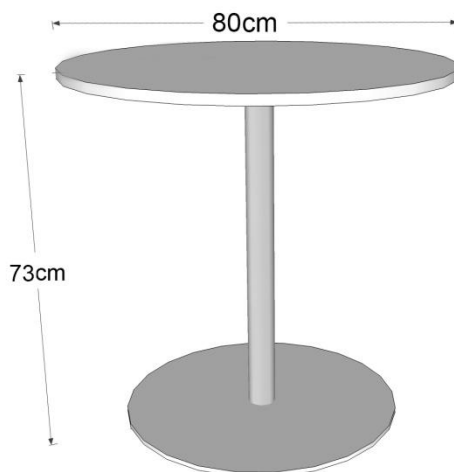

### **Biurko B6: 120x60x73**

Noga biurka spawana, zespolona belką poziomą o przekroju prostokąta. Całość połączona dwoma trawersami poprzecznymi za pośrednictwem śrub metrycznych. Konstrukcja trawersów zapewnia dystans 10 mm między blatem biurka a stelażem tzw. „blat pływający”. Biurka posiadają możliwość poziomowania do 15 mm. Blat biurka wykonany jest z płyty wiórowej trójwarstwowej pokrytej melaminą o gr. 18 mm.

Krawędzie oklejone obrzeżem ABS 2 mm.

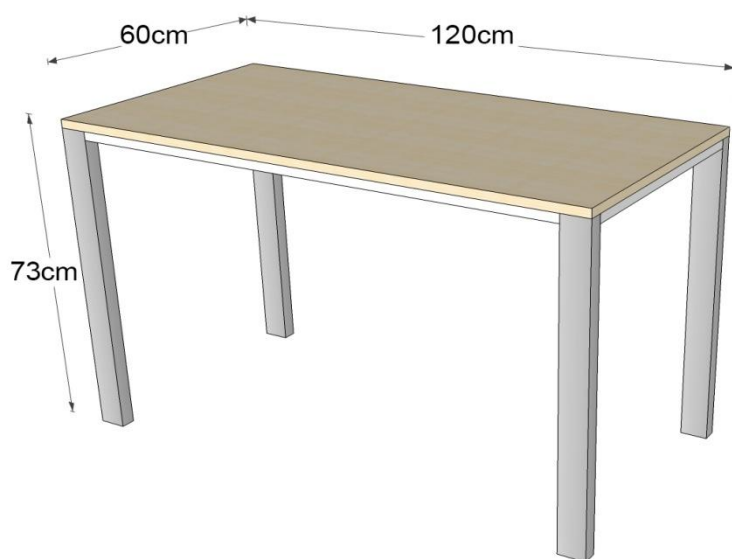

**Biurko B6.1 - 120x60x73 oparte jednostronnie o komodę podbiurkową S12 szer. 160 cm**

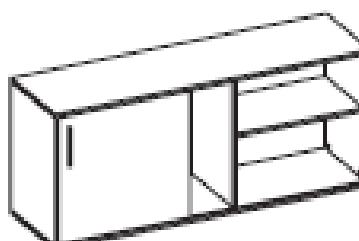
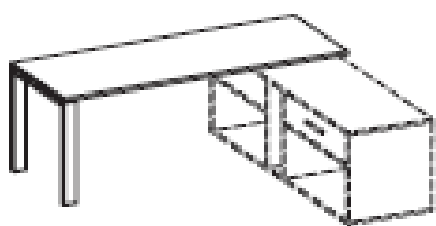

Noga biurka spawana, zespolona belką poziomą o przekroju prostokąta. Całość połączona dwoma trawersami poprzecznymi za pośrednictwem śrub metrycznych. Nogi opierane na komodzie dostosowane wysokością do wysokości komody, posiadające trzpień, które stabilizują biurko uniemożliwiając przypadkowe zsunięcie się biurka. Konstrukcja trawersów zapewnia dystans 10 mm między blatem biurka a stelażem tzw. „Błat pływający”. Biurka posiadają możliwość poziomowania do 15 mm. Błat biurka wykonany jest z płyty wiórowej trójwarstwowej pokrytej melaminą o gr. 18 mm. Krawędzie oklejone obrzeżem ABS 2 mm.

### **Komoda S12**

Komoda: 1600x450 H-680 mm. Całość wykonana z płyty wiórowej melaminowanej grubości 18mm. Krawędzie wąskie oklejone obrzeżem ABS 2mm oraz 0,5mm. Komoda zaopatrzona w 3 szuflady płytowe na prowadnicach kulkowych z funkcją PUSH TO OPEN, górna szuflada zamykana na zamek kwadrat. Komoda posiada przestrzeń na jednostkę centralną oraz funkcjonalne półki. Konstrukcja komody umożliwiająca instalację szuflady z lewej lub prawej strony. Drzwi przesuwne z uchwytem poruszane po aluminiowych prowadnicach.

### **Stół B7- stolik średnica 60, wys. 55 cm**

OPIS: Blaty wykonane z płyty wiórowej trójwarstwowej pokrytej melaminą o gr. 18 mm. Krawędzie oklejone obrzeżem ABS 2 mm. Podstawę stołów stanowią nogi kolumnowe ze stopą talerzową wykonaną ze stali malowanej proszkowo.

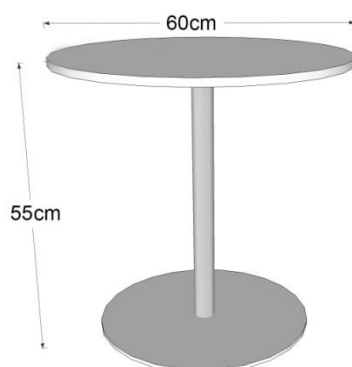

### **S1. Kontener podbiurkowy :**

43 szer x 58 głęb. x 58 wys.

3 szuflady, piórniki wysuwane, szuflady z wkładem z tworzywa sztucznego

Korpus kontenera wykonany z płyty wiórowej pokrytej melaminą

Boki oraz wieniec dolny - płyta o grubości 18 mm.

Wieniec górny - płyta o grubości 25 mm.

Ściana tylna - płyta o grubości 8 mm

kółka jezdne z funkcją "stop"

wkład szuflad z tworzywa sztucznego,

- zamek centralny,
- blokada jednoczesnego wysuwu szuflad,
- prowadnice z samodomykiem, bez amortyzacji,
- 75 % wysuwu,
- piórniki jako oddzielna szuflada
- maksymalne obciążenie szuflad 25 kg

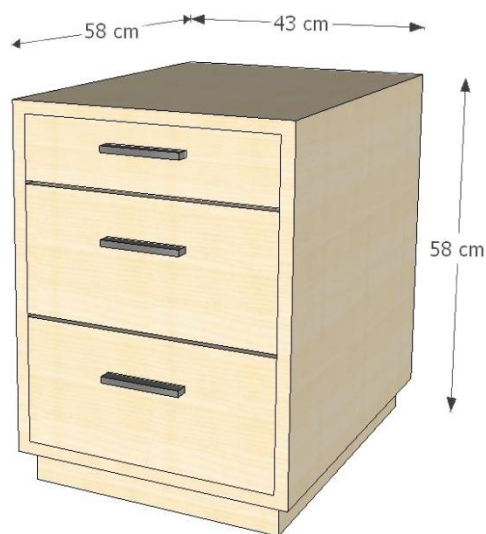

**S2 - szafa 80x43 x78, 4 wys.**

2 szuflady failowe, zamek centralny, 100% wysuwu z blokadą



Korpus szafy wykonany z płyty wiórowej trójwarstwowej, dwustronnie laminowanej o grubości 18 mm, oklejany obrzeżem ABS 2 mm i 0,5 mm. Wieniec dolny oraz górny z płyty o grubości 25 mm z doklejką ABS w kolorze płyty. Fronty wykonane są z płyty o grubości 18 mm oklejane okleiną ABS w kolorze płyty. Wieniec dolny wyposażony jest w plastikowe nóżki umożliwiające regulację wysokości (poziomowanie szaf). Dwie szuflady fajlowe, zamek centralny, 100% wysuwu z blokadą. Plecy wykonane z płyty trójwarstwowej dwustronnie laminowanej, frezowanej i wpuszczanej w wieńce i boki

dotatkowo usztywniając konstrukcję. Szafa składana w sposób umożliwiający ponowne rozłożenie i wymianę pojedynczych elementów bez konieczności wymiany całej szafy.

### **S2A Szafa z 1 półką, drzwi pełne, zamek baskwilowy**

Wymiary: 80x43x78,4 wys.

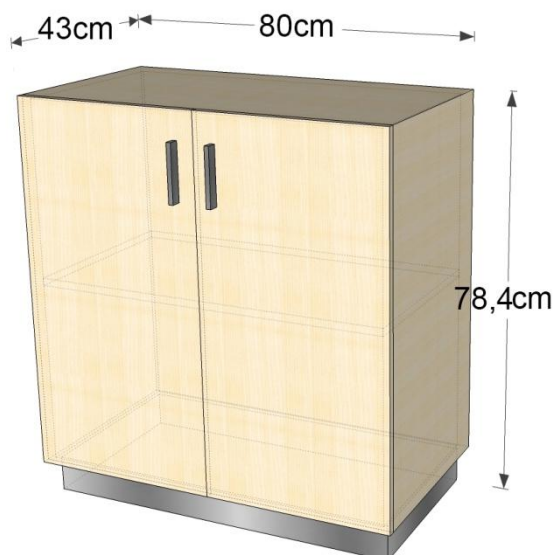

Szafa wykonana z płyty o grubości 18 mm (skrzynia).

Półki wykonane są z płyty o grubości 25 mm oklejane okleiną ABS na krawędzi frontowej. Regulacja półek według modułu 32 mm na całej wysokości.

Wieniec dolny oraz górny z płyty o grubości 25 mm z doklejką ABS w kolorze płyty.

Front wykonany z płyty o grubości 18 mm oklejane okleiną ABS w kolorze płyty.

Dodatkowo wmontowany zamek baskwilowy.

Wieniec dolny wyposażony jest w plastikowe nóżki umożliwiające regulację wysokości (poziomowanie szaf)

Szafa skręcana wykonana w technologii umożliwiającej montaż i demontaż szafy bez uszkodzenia jej elementów. Boki, fronty oraz ściana tylna wykonane z płyty melaminowanej trójwarstwowej grubości 18mm. Wieniec górny i dolny oraz półka z płyty melaminowanej trójwarstwowej grubości 25mm. Krawędź wzdłużna boków zamknięta obrzeżem ABS 0,5mm, krawędź wzdłużna przednia i tylna wieńców zamknięta obrzeżem ABS 2mm, krawędzie boczne zamknięte obrzeżem ABS 0,5mm. Krawędź wzdłużna przednia półki zamknięta obrzeżem ABS 2mm, krawędź wzdłużna tylna półki zamknięta folią. Plecy szafy frezowane na obwodzie, wpuszczane w boki i wieńce w celu wzmocnienia konstrukcji szafy oraz ochrony przed kurzem. Szafa posiada regulację poziomowania od wewnątrz w zakresie 1,5 cm. Wieniec dolny szafy posiada podfrezowania pozwalające na schowanie całkowite stopek regulacyjnych w płaszczyźnie wieńca tak aby istniała możliwość posadowienia szafy bezpośrednio na wieńcu. Rozwiązanie to uniemożliwia przedostawanie się zanieczyszczeń trudnych do usunięcia pod wieniec. Półka mocowana do korpusu systemem zapadkowym uniemożliwiającym przypadkowe poziome wysunięcie się. Zapadkowy system mocowania półki osadzony jest w otworach technologicznych w bokach szafy i dodatkowo przykręcony do tych boków w celu wzmocnienia konstrukcji. W ten sposób półka stanowi tzw. półkowieńiec. Regulacja półki według modułu 32mm na całej wysokości. Szafa wyposażona jest w zamek

baskwilowy, posiada uchwyty aluminiowe w kształcie litery T. Drzwi posiadają listwę przemykową zabezpieczającą przed kurzem. Wymiary 80x43/78,4

### **S3 i S3A – Szafka na segregatory- żaluzjowa**

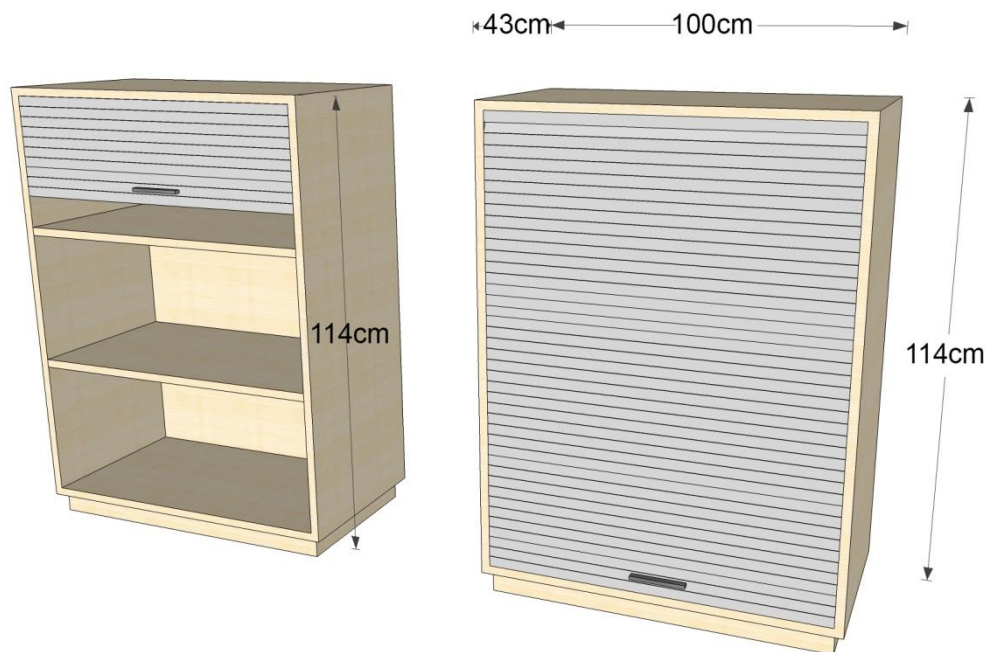

Szafa z żaluzją aluminiową zamykaną na zamek o wymiarach: szerokość 80 i 100cm, głębokość 43cm, wysokość 114cm, wykonana z płyty wiórowej obustronnie laminowanej o klasie higieniczności E1, obrzeże ABS/PCV dobrane pod kolor płyty.

Top, wieniec dolny oraz przednie krawędzie korpusu szafy oklejone obrzeżem 2mm, pozostałe elementy oklejone obrzeżem 1mm. Korpus i plecy wykonane z płyty grubości 18mm. Półki, wieniec dolny i wieniec górny wykonany z płyty grubości 25mm. Szafa posiada półki wyposażone w system SECURA zapobiegający ich wypadnięciu lub wyszarpieniu z możliwością regulacji w 3 pozycjach co 32mm, wszystkie krawędzie półek i korpusu oklejone obrzeżem. Żaluzja jak i system zwijania są renomowanej firmy REHAU. Żaluzja posiada unikalny system zwijania RAUVOLET C3, który pozwala na płynne otwierania jak i opuszczanie żaluzji. Szafa posiada stopki poziomujące fi 50mm z możliwością regulacji od wnętrza szafy. Uchwyty Schwinn z aluminium anodowanego o rozstawie 96mm. Szafa pomieści 3 rzędy segregatorów.

### **S4- Lada recepcyjna z zabudową z półkami z biurkiem opartym o komodę**

Lada (170x35/110cm) z biurkiem 160x80cm opartym prawostronnie na komodzie 160x45/68cm z frontem przesuwным. Lada wykonana wg projektu w technologii HPL (grupa cenowa UniMetallic Kronospan) z doklejonymi elementami listwowymi z płyty laminowanej #18mm. Lada na cokole ~6cm z płyty laminowanej. Do półki lady przytwierdzone z jednej strony za pomocą płaskowników biurko na stelażu metalowym lakierowanym proszkowo, a drugiej strony oparte na komodzie.



## WIDOK LADY OD FRONTU

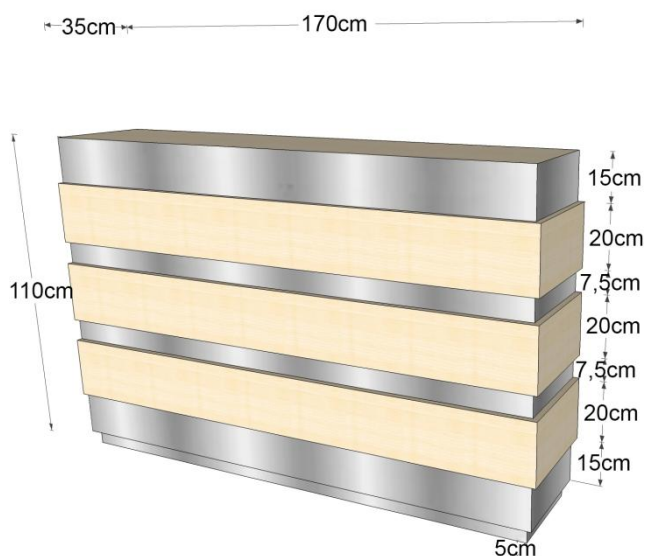

## WIDOK LADY OD TYŁU

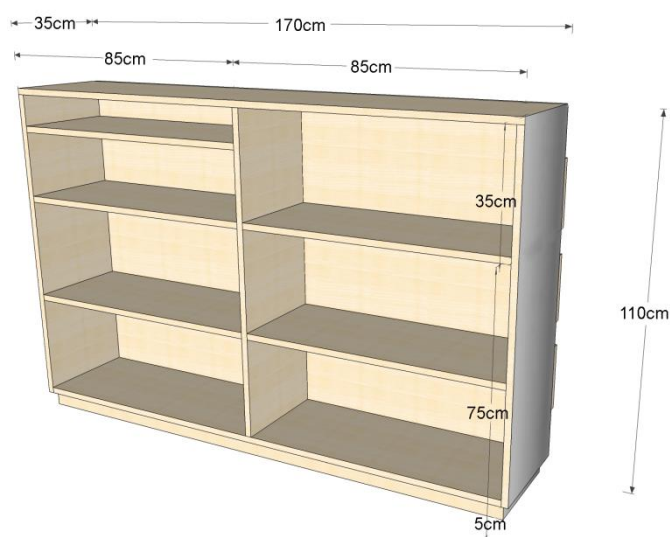

### **Szafa S5- Szafa na dokumenty**

70x43/220, czworo drzwi (2OH +4OH)

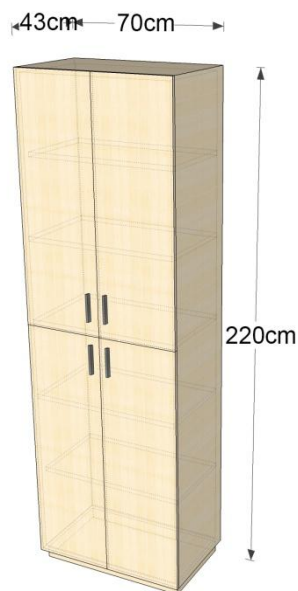

Korpus szafy wykonany z płyty wiórowej trójwarstwowej, dwustronnie laminowanej o grubości 18 mm, oklejany obrzeżem ABS 2 mm i 0,5 mm. Półki wykonane z płyty trójwarstwowej, dwustronnie laminowanej o grubości 25 mm, oklejane okleiną ABS 2 mm na krawędzi frontowej. Regulacja półek według modułu 32 mm na całej wysokości. Półka montowana w systemie uniemożliwiającym przypadkowe jej wysunięcie tworząc tzw. półkowieniec, który dodatkowo zwiększa stabilność szafy. Plecy wykonane z płyty trójwarstwowej dwustronnie laminowanej, frezowanej i wpuszczanej w wieńce i boki dodatkowo usztywniając konstrukcję. Wieniec dolny oraz górny z płyty o grubości 25 mm

z doklejką ABS w kolorze płyty. Czworo drzwi uchylnych z zamkiem trzypunktowym. Drzwi wykonane z płyty o grubości 18 mm oklejane okleiną ABS w kolorze płyty. Wieniec dolny wyposażony w plastikowe nóżki umożliwiające regulację wysokości (poziomowanie szaf). Szafa składana w sposób umożliwiający ponowne rozłożenie i wymianę pojedynczych elementów bez konieczności wymiany całej szafy.

### **Szafa S6 i S6A- Szafa na dokumenty**

80x43/220, 6OH

40x43/220, 6OH

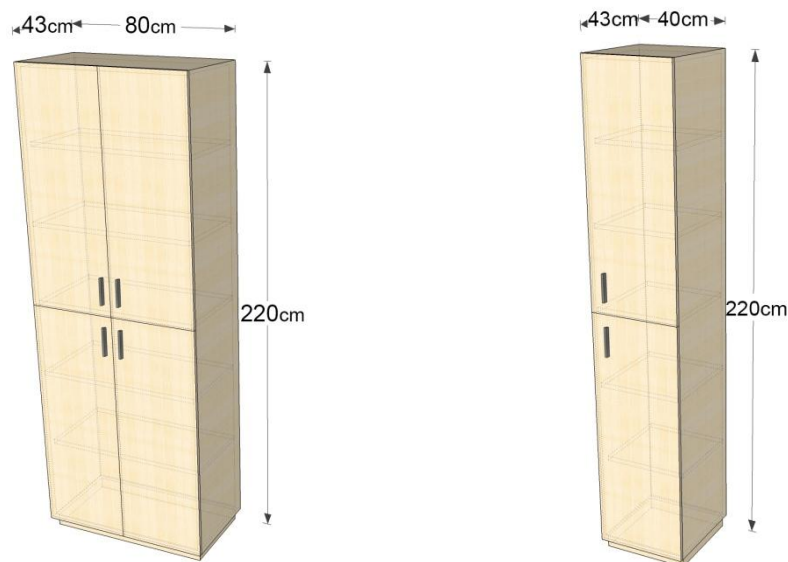

Korpus szafy wykonany z płyty wiórowej trójwarstwowej, dwustronnie laminowanej o grubości 18 mm, oklejany obrzeżem ABS 2 mm i 0,5 mm. Półki wykonane z płyty trójwarstwowej, dwustronnie laminowanej o grubości 25 mm, oklejane okleiną ABS 2 mm na krawędzi frontowej. Regulacja półek według modułu 32 mm na całej wysokości. Półka montowana w systemie uniemożliwiającym przypadkowe jej wysunięcie tworząc tzw. półkowieniec, który dodatkowo zwiększa stabilność szafy. Plecy wykonane z płyty trójwarstwowej dwustronnie laminowanej, frezowanej i wpuszczanej w wieńce i boki dodatkowo usztywniając konstrukcję. Wieniec dolny oraz górny z płyty o grubości 25 mm z doklejką ABS w kolorze płyty. Czworo drzwi uchylnych (do szafy szer. 80) i dwoje (do szafy 40szer) z zamkiem trzypunktowym. Drzwi wykonane z płyty o grubości 18 mm oklejane okleiną ABS w kolorze płyty. Wieniec dolny wyposażony w plastikowe nóżki umożliwiające regulację wysokości (poziomowanie szaf). Szafa składana w sposób umożliwiający ponowne rozłożenie i wymianę pojedynczych elementów bez konieczności wymiany całej szafy.

### **S7 i S7A- Szafa na teczki wiszące(dół) i drzwiczki pełne**

szafa 80x43/220, 4x szuflada fajlowa (2 zamknięcia), dwoje drzwi (2OH)  
szafa 40x43/220, 4x szuflada fajlowa (2 zamknięcia), drzwi (2OH)



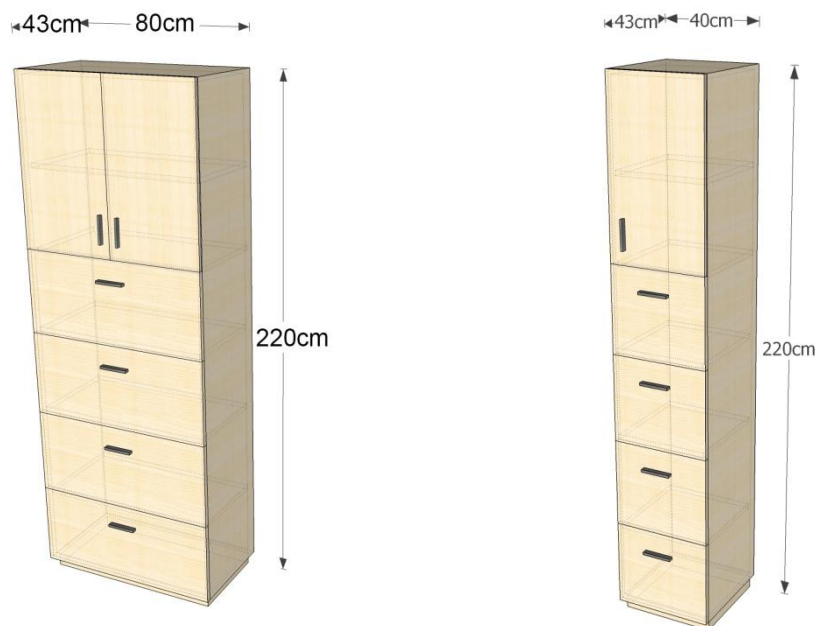

OPIS: Korpus szafy wykonany z płyty o grubości 18 mm, półki wykonane z płyty o grubości 25 mm oklejane okleiną ABS na krawędzi frontowej. Regulacja półek według modułu 32 mm na całej wysokości. Wieniec dolny oraz górny z płyty o grubości 25 mm z doklejką ABS w kolorze płyty. Fronty wykonane są z płyty o grubości 18 mm oklejane okleiną ABS w kolorze płyty. Szafy posiadają w standardzie wmontowany zamek baskwilowy. Wieniec dolny wyposażony jest w plastikowe nóżki umożliwiające regulację wysokości (poziomowanie szaf). W dolnej części cztery szuflady fajlowe, zamek centralny, 100% wysuwu z blokadą, górę stanowią drzwi uchylne .

Szafy o takiej wysokości zaleca się by były zczepione ze sobą płaskownikami, lub dla stabilności przytwierdzone dodatkowo do ściany.

#### **S8- Szafa 4x szuflada fajlowa (2 zamknięcia)**

Korpus szafy wykonany z płyty o grubości 18 mm. Wieniec dolny oraz górny z płyty o grubości 25 mm z doklejką ABS w kolorze płyty. Fronty wykonane są z płyty o grubości 18 mm oklejane okleiną ABS w kolorze płyty. Wieniec dolny wyposażony jest w plastikowe nóżki umożliwiające regulację wysokości (poziomowanie szaf). Cztery szuflady fajlowe, zamek centralny, 100% wysuwu z blokadą.

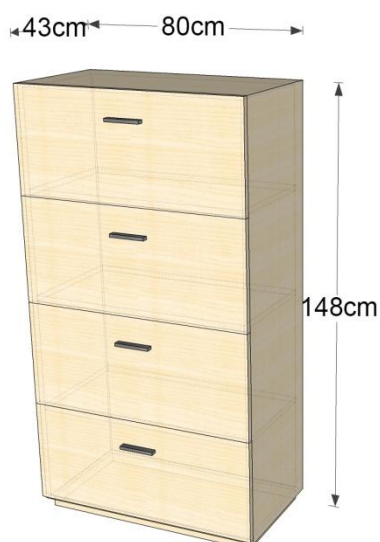

**S9- Szafa z drzwiami suwanymi : 45 %**

220x43/220, 6OH, trzy skrzydła płyta laminowana +blenda od frontu przy skosie

Schemat

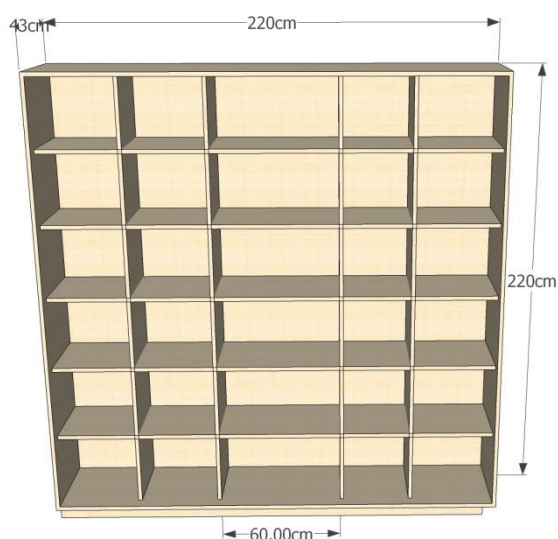

Widok

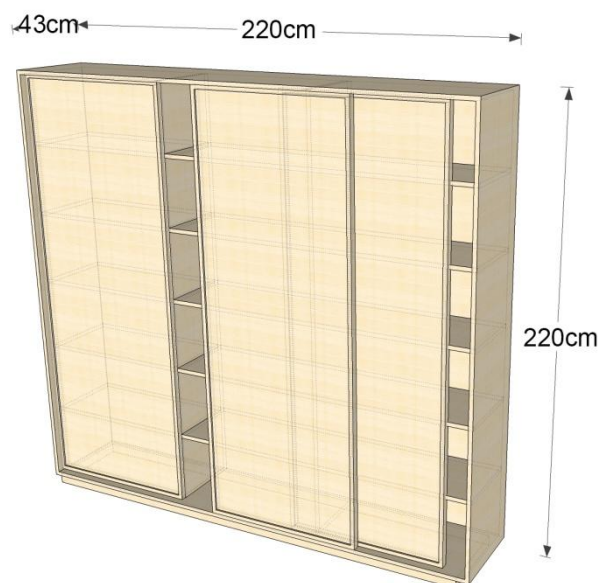

**S-10, Szafa z drzwiami suwanymi: 45%,**

**160x43/220, 6OH,** dwa skrzydła płyta laminowana (potrzebne 2 szt. )

Korpus szafy wykonany z płyty o grubości 18 mm, półki wykonane z płyty o grubości 25 mm oklejane okleiną ABS na krawędzi frontowej. Regulacja półek według modułu 32 mm na całej wysokości. Wieniec dolny oraz górny z płyty o grubości 25 mm z doklejką ABS w kolorze płyty. Drzwi przesuwne z zamkiem wykonane z płyty o grubości 18 mm oklejane okleiną ABS w kolorze płyty. Wieniec dolny wyposażony jest w plastikowe nóżki umożliwiające regulację wysokości (poziomowanie szaf).

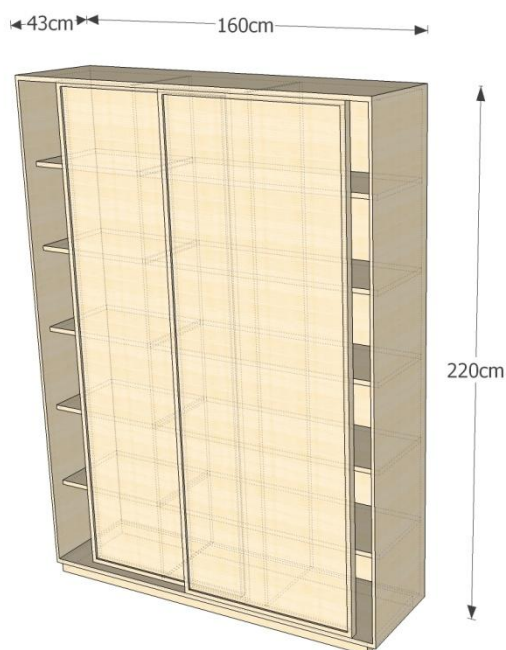

**S11- Szafka stalowa do segregatorów i teczek wiszących**  
formatu A4, 4 szufladowa, 2 rzędy segregatorów i teczek wiszących w szufladzie- jak na przykładowym zdjęciu



wymiary szafy: 771 szer. x 580 głębokości x 1330 mm wysokości  
wymiary szuflady: 668 szer x 500 głębokości x 295 mm

Szafa ma być wykonana z blachy czarnej o grubości od 0,6 -2,0 mm, malowana farbami proszkowymi (epoksydowo-poliestrowymi) w kolorze RAL 7035.

Szuflady powinny przesuwac się po prowadnicach teleskopowych z blokadą zabezpieczającą przed wypadnięciem. Całość zamykana jednym centralnym zamkiem.

Maksymalne obciążenie prowadnic szuflady: 80 kg.

Szafa powinna posiadać blokadę pozwalającą na wysunięcie tylko jednej szuflady, co ma zachować jej stabilność.

**S13 Szafa ubraniowa 120x60 x ( 195 + 52) cm**

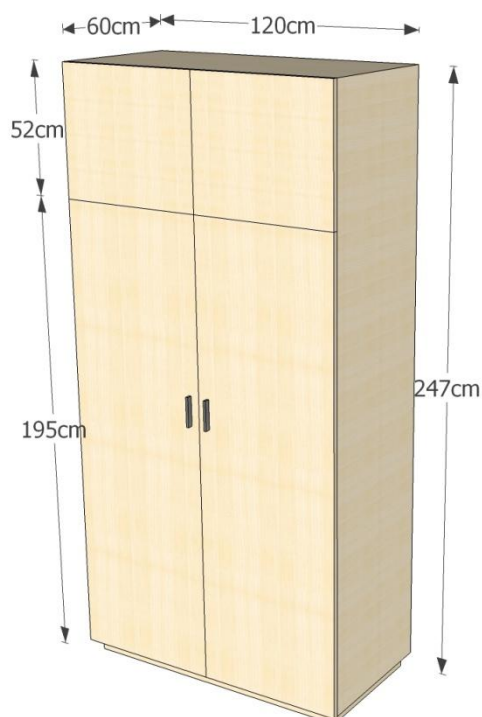

Korpus szafy wykonany z płyty wiórowej trójwarstwowej, dwustronnie laminowanej o grubości 18 mm, oklejany obrzeżem ABS 2 mm i 0,5 mm. Półki wykonane z płyty trójwarstwowej, dwustronnie laminowanej o grubości 25 mm, oklejane okleiną ABS 2 mm na krawędzi frontowej. W dolnej części szafy drążek do zawieszenia wieszaków na ubrania. Półka montowana w systemie uniemożliwiającym przypadkowe jej wysunięcie tworząc tzw. półkowieniec, który dodatkowo zwiększa stabilność szafy. Plecy wykonane z płyty trójwarstwowej dwustronnie laminowanej, frezowanej i wpuszczanej w wieńce i boki dodatkowo usztywniając konstrukcję. Wieniec dolny oraz górny z płyty o grubości 25 mm z doklejką ABS w kolorze płyty. Czworo drzwi uchylnych z zamkiem trzypunktowym. Drzwi wykonane z płyty o grubości 18 mm oklejane okleiną ABS w kolorze płyty. Wieniec dolny wyposażony w plastikowe nóżki umożliwiające regulację wysokości (poziomowanie szaf). Szafa składana w sposób umożliwiający ponowne rozłożenie i wymianę pojedynczych elementów bez konieczności wymiany całej szafy.

**S14 Szafa na dokumenty i na szafę elektryczną rackową z drzwiami suwanymi**  
**130x70x290 cm**

Korpus szafy wykonany z płyty o grubości 18 mm, Półki wykonane z płyty trójwarstwowej, dwustronnie laminowanej o grubości 25 mm, oklejane okleiną ABS 2 mm na krawędzi frontowej. Regulacja półek według modułu 32 mm na całej wysokości. Wieniec dolny oraz górny z płyty o grubości 25 mm z doklejką ABS w kolorze płyty. Drzwi przesuwne z zamkiem wykonane z płyty o grubości 18 mm oklejane okleiną ABS w kolorze płyty. Wieniec dolny wyposażony jest w plastikowe nóżki umożliwiające regulację wysokości (poziomowanie szaf).

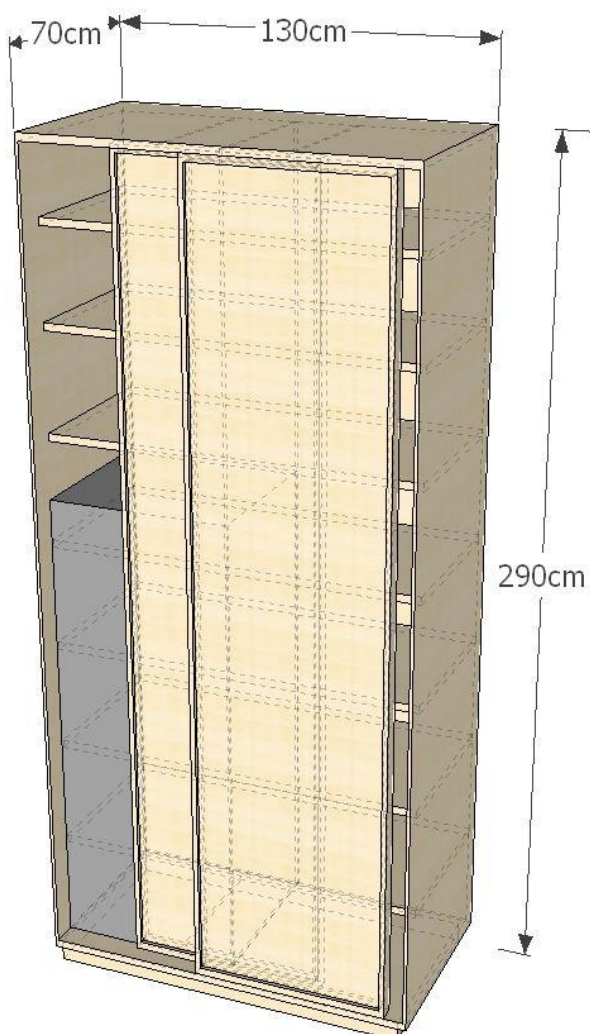

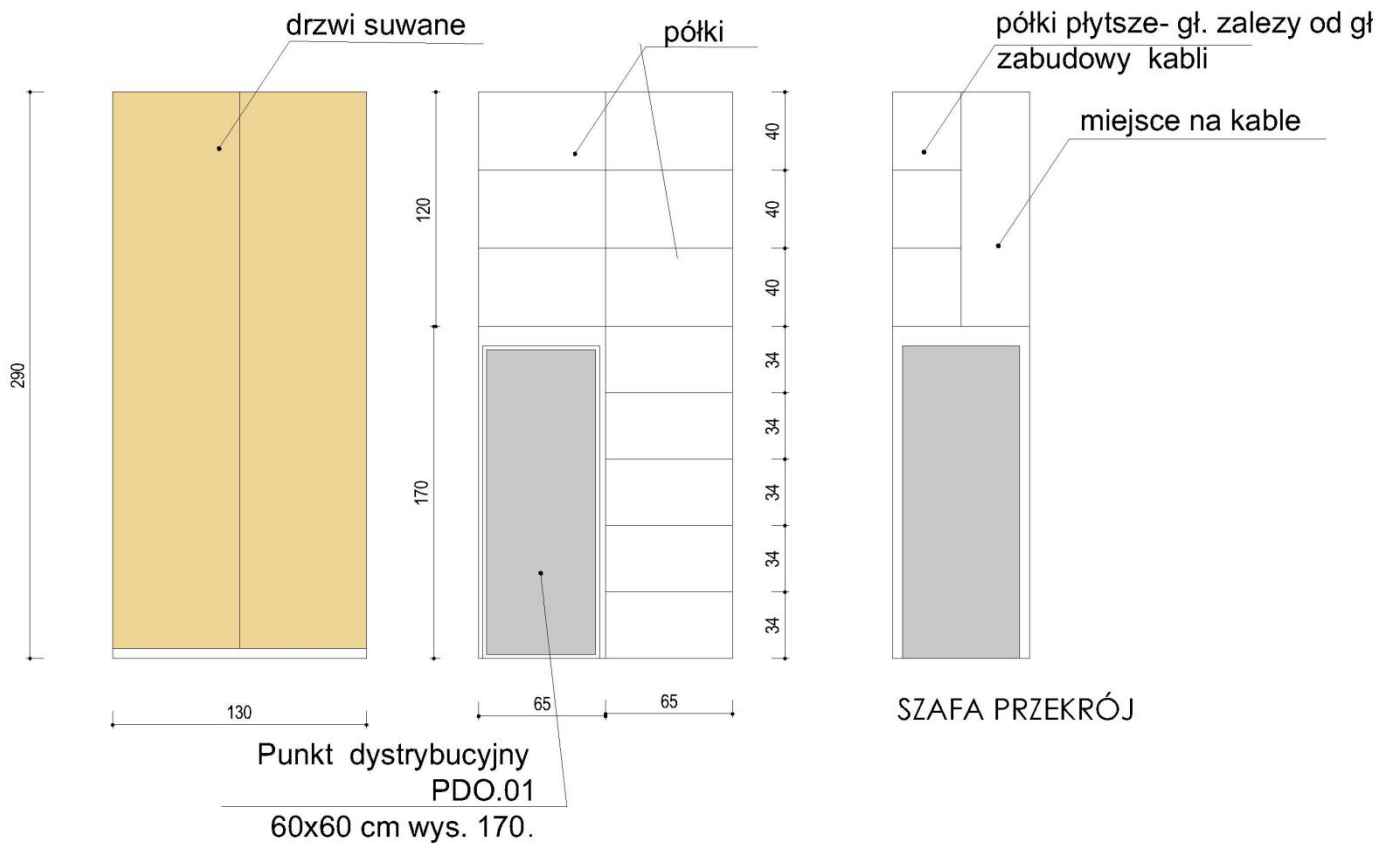

### **Półka na jednostkę centralną:**

Podstawa uchwytu jest wykonana z blachy grubości 1,5 mm. o wymiarach wewnętrznych 470x210 mm (dno komputera).

Boczne krawędzie podstawy zagięte są pod kątem prostym na wysokości 45 mm oraz mają ścięte narożniki tak, aby nie były ostre.

Przednia i tylna krawędź podstawy także posiada ścięte narożniki i jest lekko podgięta do góry pod kątem  $30^{\circ}$  tak aby uniemożliwić przypadkowe zsuniecie się komputera.

Uchwyt stanowią dwa równoległe względem siebie profile stalowe o przekroju 20x20x2 mm. Jednym końcem zamocowane pod dnem podstawy a z drugiej strony zakończone przyspawana blachą o grubości 3 mm i wymiarach 120x180 mm przesuniętą względem środka z otworami do zamocowania pod blat biurka.

Cały uchwyt jest malowany proszkowo na kolor RAL

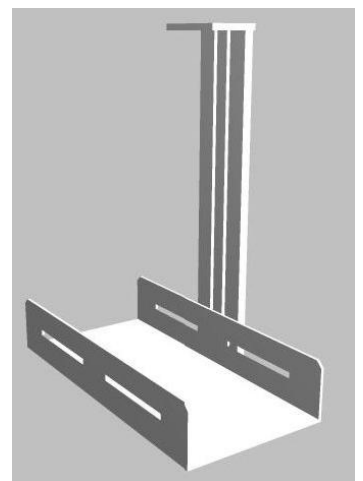



## K1 Fotel obrotowy



Fotel obrotowy na kółkach z mechanizmem synchronicznym, na podnośniku gazowym, powinien posiadać:

- Szerokość 700 mm
- Głębokość 740 mm
- Wysokość 970-1145 mm
- Szerokość oparcia 470 mm
- Wysokość oparcia 540 mm
- Szerokość siedziska 470 mm
- Głębokość siedziska 480 mm
- Wysokość siedziska 440-555 mm
- Wysokość podłokietników nad siedziskiem 185-235 mm

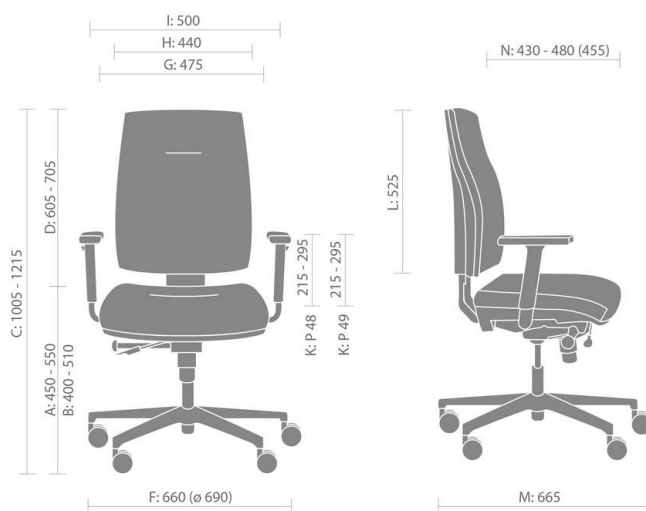

Fotel musi posiadać:

- Oparcie i siedzisko tapicerowane tkaniną
- Oparcie oraz siedzisko powinno posiadać osłonę wykonaną z polipropylenu w kolorze białym
- Szkielet siedziska i oparcia powinien być wykonany z polipropylenu
- Pianka na oparciu o grubości 25mm, gęstości 40kg/m<sup>3</sup>, oraz sztywności 6kPa
- Pianka na siedzisku o grubości 50mm, gęstości 40kg/m<sup>3</sup>, oraz sztywności 6kPa
- Łącznik oparcia z mechanizmem powinien być wykonany z metalu oraz zakryty z każdej strony osłoną z tworzywa sztucznego
- Podłokietniki plastikowe wykonane z nylony i polipropylenu. Zakres regulacji wysokości: 50mm, blokada położenia w 6 pozycjach. Długość nakładki: 258mm, szerokość: 89mm

- Konstrukcja podłokietników malowana na biało
- Nie dopuszcza się podłokietników wykonanych na bazie stalowych wsporników.
- Podstawa pięcioramienna plastikowa nylon czarny o ramionach z wyraźnymi krawędziami i płaskiej górnej krawędzi.
- Oparcie i siedzisko o kształcie zbliżonym do prostokąta z wyraźnymi narożnikami
- Regulowana mechanicznie poduszka lędźwiowa ukryta pod tapicerką oparcia , obsługiwana za pomocą pokrętki znajdującego się pod tylną częścią siedziska po prawej stronie
- Tapicerka oparcia wykonana jest z osobnymi płaszczyznami po bokach, nie dopuszcza się tapicerowania z jednego kawałka tkaniny.
- Tapicerka siedziska wykonana z osobnymi płaszczyznami po bokach, nie dopuszcza się tapicerowania z jednego kawałka tkaniny.
- w 1/3 tyłu siedziska znajduje się wciąg tapicerski zapobiegający marszczeniu tkaniny oraz poprawiający komfort użytkownika
- Oparcie z regulacją wysokości za pomocą przycisku w dolnej części oparcia. Nie dopuszcza się regulacji wysokości oparcia bez przycisku
- Mechanizm Synchro z blokadą oparcia w 4 pozycjach, płynna regulacja siły odchylania oparcia, regulacja głębokości siedziska 50mm, regulacja wysokości siedziska góra-dół.
- Obsługa wszystkich funkcji mechanizmu winna znajdować się po prawej stronie pod siedziskiem. Nie dopuszcza się mechanizmu posiadającego symetryczne dźwignie po obu stronach siedziska.

#### Tapicerka:

Siedzisko tapicerowane tkaniną o udokumentowanych parametrach nie gorszych niż :

Skład: 100 % polyester ,  
 Gramatura : 366 g/m<sup>2</sup> +/- 15 g  
 Odporność na ścieranie : 100 tys. cykli Martindale  
 Pilling : 4-5 (EN ISO 105-X12)  
 Atesty na trudnopalność : 1021-1; BS 5852  
 Odporność na światło : 5

Należy przedstawić pisemne potwierdzenie atestów oraz próbnik przynajmniej 25 kolorów do wyboru .

Fotel musi posiadać opinię zgodności z wymaganiami norm:

PN- EN 1335-1:2004 , PN-EN 1335- 2:2009 , PN-EN 1335-3:2009 , PN-EN 1022:2007 , PN-EN 15373:2010 , PN-EN 12520:2010 w zakresie wymiarów , wymagań wytrzymałościowych oraz bezpiecznych rozwiązań konstrukcyjnych.

fotel spełnia wymagania ergonomiczne dla krzeseł przeznaczonych dla typowych stanowisk pracy przy monitorach ekranowych zgodnie z Rozporządzeniem Ministra Pracy i Polityki Socjalnej z dnia 1 grudnia 1998 r i dyrektywa UE (90/270/EEC)

Opinie winny być wystawione przez niezależne certyfikowane laboratorium badawcze.

Wymaga się aby producent fotela posiadał i dostarczył certyfikat ISO 9001 oraz ISO 14001

## **K2 Krzesło konferencyjne z pulpitem oraz bez pulpitu**

Krzesło stacjonarne na 4 nogach z podłokietnikami.

Wymagane wymiary:

- Szerokość siedziska 490 mm mierzona w najszerszym miejscu
- Szerokość oparcia 415 mm mierzona przy podłokietnikach, 410 mm mierzona przy górnej krawędzi
- Wysokość krzesła 790 mm
- Głębokość krzesła 560 mm
- Szerokość krzesła 600 mm
- Głębokość siedziska 460 mm
- Wysokość siedziska 450 mm
- Wysokość oparcia 390 mm
- Wysokość podłokietnika mierzona od siedziska 205 mm

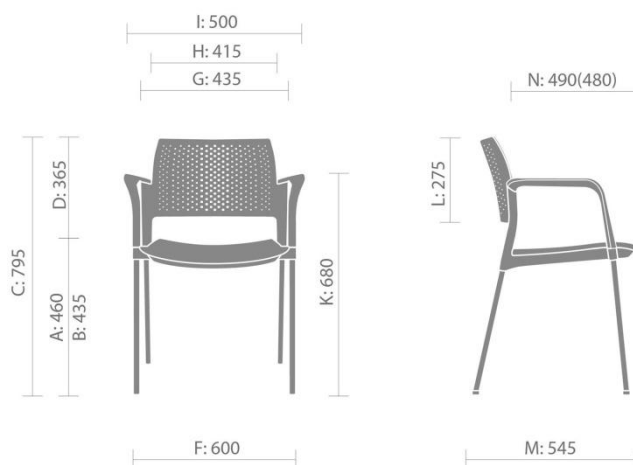

Krzesło powinno posiadać:

- Funkcja sztaplowania 4 sztuk
- Podłokietniki plastikowe w kolorze czarnym o szerokości 55 mm, podłokietnik w tylnej części licują się z oparciem, przednia część licuje się z przednią nogą.
- Siedzisko wraz z oparciem stanowią dwa osobne elementy
- Siedzisko tapicerowane ciętą pianką i tkaniną
- Pianka trudnopalna
- Poduszka siedziska posiada zaokrąglone boki bez wyraźnych krawędzi bocznych
- Od spodu wykończone panelem plastikowym
- Między oparciem a siedziskiem szczelina o wysokości 75 mm w najwęższym miejscu
- Oparcie o kształcie zbliżonym do prostokąta wyoblone w dwóch płaszczyznach
- Oparcie perforowane plastikowe w kolorze .....
- Stelaż wykonany ze stalowej rury o średnicy 22x1,5 mm. Malowany proszkowo na kolor.....
- Tylne nogi ustawione pod kątem do podłoża zaślepione plastikowymi stopkami
- Krzesło wyposażone w pulpit z funkcją ANTY-PANIC - czarny montowany na



stałe do podłokietnika

Tapicerka:

Siedzisko tapicerowane tkaniną o udokumentowanych parametrach nie gorszych niż :

Skład: powłoka 100% PU, nośnik 70% polyester , 30% bawełna,

Gramatura : 435 g/m<sup>2</sup>

Odporność na ścieranie : 100 tys. cykli Martindale (EN ISO 12947-1+2)

Pilling : 4- 5 (EN ISO 105-X12)

Atesty na trudnozapałność : (BS EN 1021-2:2007)

Odporność na światło : 5

Należy przedstawić pisemne potwierdzenie atestów oraz próbnik przynajmniej 25 kolorów do wyboru .

Wymagane wyniki badań zgodności z normą PN-EN 13761:2004 w zakresie wymagań wytrzymałościowych i bezpiecznych rozwiązań konstrukcyjnych .

Badania winny być przeprowadzone przez niezależne laboratorium

Wymaga się , aby producent krzesła posiadał i dostarczył certyfikat ISO 9001 oraz ISO 14001 .

#### **K4 – Krzesło do jadalni**

Siedzisko i oparcie plastikowe ( kolor biały lub zielony ) , stelaż metalik



#### **K4 i K5 Siedzisko typu puf - hol przed Dziekanatem**

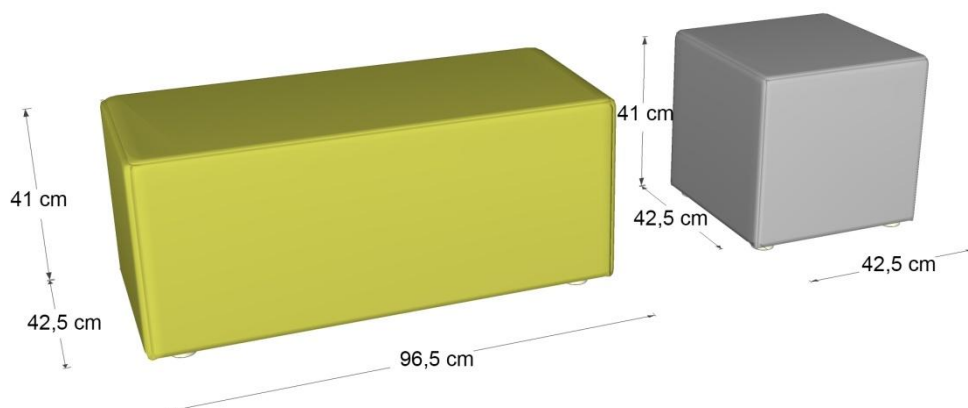

#### **K4 PUF 965 .**

Puf wymagane wymiary:

- Długość 965 szerokość 425 mm
- Wysokość nóżek 150 mm
- Całkowita wysokość pufa 410 mm

Puf powinien posiadać:

- Szkielet puffy wykonany na bazie sklejki bukowej i płyty wiórowej. Siedzisko tapicerowane na bazie pianki ciętej trudnopalnej gr. 30 mm
- Wysokość stopek – 15 mm, do stopek wbijane są dodatkowe ślizgi zapobiegające porysowaniu powierzchni, pufa ma 5 nóżek. Stopki widoczne, zamocowane przy krawędziach puffy. Stopki wykonane z pełnego aluminium

### **K5 Puf 425**

Puf wymagane wymiary:

- Długość 425 szerokość 425 mm
- Wysokość nóżek 150 mm
- Całkowita wysokość pufa 410 mm

Puf powinien posiadać:

- Szkielet puffy wykonany na bazie sklejki bukowej i płyty wiórowej. Siedzisko tapicerowane na bazie pianki ciętej trudnopalnej gr. 30 mm
- Wysokość stopek – 15 mm, do stopek wbijane są dodatkowe ślizgi zapobiegające porysowaniu powierzchni, pufa ma 5 nóżek. Stopki widoczne, zamocowane przy krawędziach puffy. Stopki wykonane z pełnego aluminium.

Siedzisko tapicerowane tkaniną o udokumentowanych parametrach nie gorszych niż :

Skład: powłoka 100% PU, nośnik 70% polyester , 30% bawełna,

Gramatura : 435 g/m<sup>2</sup>

Odporność na ścieranie : 100 tys. cykli Martindale (EN ISO 12947-1+2)

Pilling : 4- 5 (EN ISO 105-X12)

Atesty na trudnopalność : (BS EN 1021-2:2007)

Odporność na światło : 5

Należy przedstawić pisemne potwierdzenie atestów oraz próbnik przynajmniej 25 kolorów do wyboru.

Wymaga się aby producent pufa posiadał i dostarczył certyfikat ISO 9001 oraz ISO 14001

### **K6 i K7 Elementy modułowe siedzisk kanapowych - foyer przy szatni**

System modułowych kanap ze stelażem w kształcie płozy

Wymagane wymiary zewnętrzne dla modułów :

- Szerokość modułu 1 os – 750 mm
- Szerokość modułu 2 os – 1350 mm
- Szerokość modułu o kącie 90 stopni – 1360 mm

Wymagane wspólne wymiary dla modułów :

- Wysokość siedziska 440 mm
- Wysokość oparcia od poziomu siedziska 290 mm
- Wysokość całkowita modułu z oparciem 730 mm
- Głębokość modułu 760 mm

Kanapa powinno posiadać następujące funkcje i wyposażenie:

- Każdy moduł jest samodzielnie stojącym elementem
- Moduły występują w wersji 1 , 2 i 3 osobowej bez oparcia i z oparciem , oraz samodzielne element kątowne 45 , 90 i 180 stopni
- Oparcie ma kształt klina zwężającego się ku górze i głębokości podstawy 240 mm
- Oparcie wykonane na bazie ciętej pianki
- Oparcie w modułach do łączenia jest zawsze węższe od siedziska o 220 mm
- Oparcie w modułach do łączenia jest zawsze przesunięte do przodu w stosunku do tylnej krawędzi siedziska o 30 mm
- Siedzisko o grubości 120 mm wykonane na bazie ciętej pianki
- Stelaże wykonane są z rury średnicy 22 mm o kształcie płozy

- Oparcie i siedzisko wykonane na bazie sklejk , płyty wiórowej i drewnianych listew
  - Tapicerka elementów bocznych siedziska i oparcia zszywana z kawałków z wyraźnie zaznaczonymi krawędziami.
  - Możliwość łączenia ze sobą modułów za pomocą plastikowych zaczepów
- Siedzisko tapicerowane tkaniną o udokumentowanych parametrach nie gorszych niż :  
 Skład: powłoka 100% PU, nośnik 70% polyester , 30% bawełna,  
 Gramatura : 435 g/m<sup>2</sup>  
 Odporność na ścieranie : 100 tys. cykli Martindale (EN ISO 12947-1+2)  
 Pilling : 4- 5 (EN ISO 105-X12)  
 Atesty na trudnozapałność : (BS EN 1021-2:2007)  
 Odporność na światło : 5

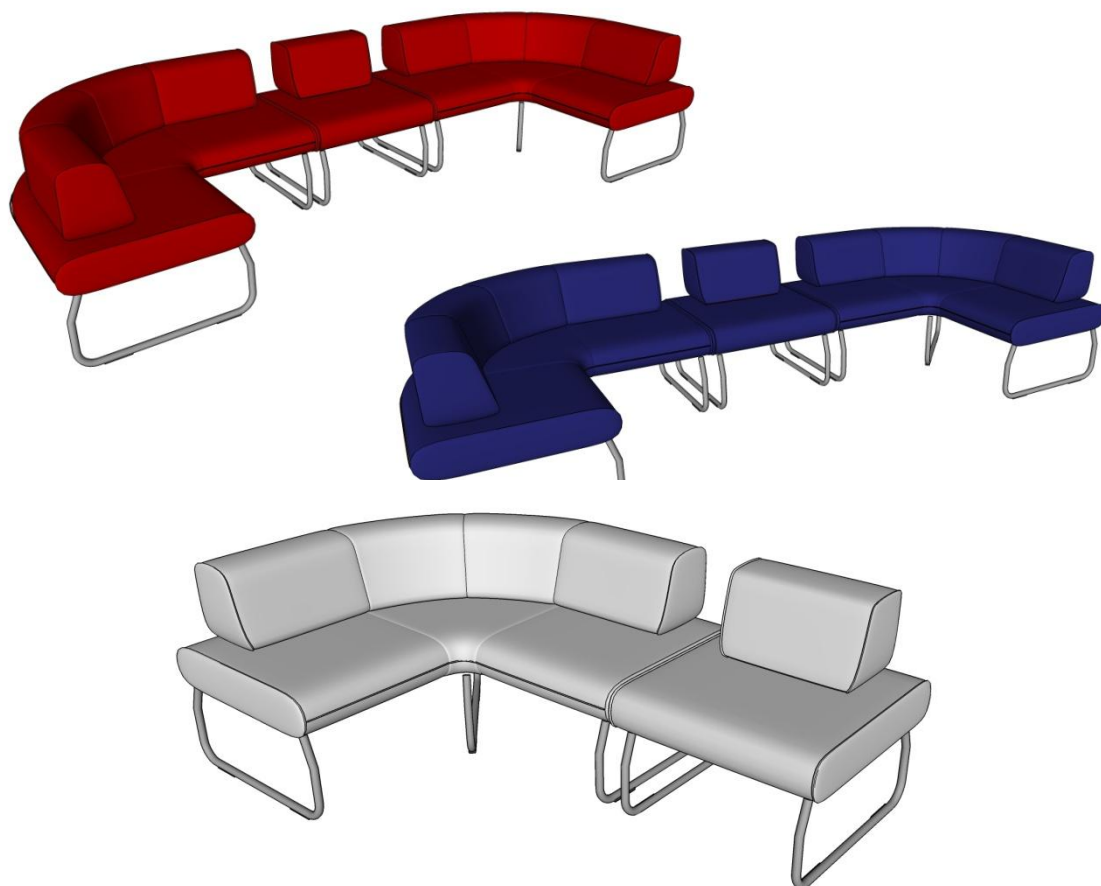

### **SP – Szafa pancerna na dokumenty**

Wymiary 60x45x185 cm

Wymogi : Klasa S2 + ognioodporność

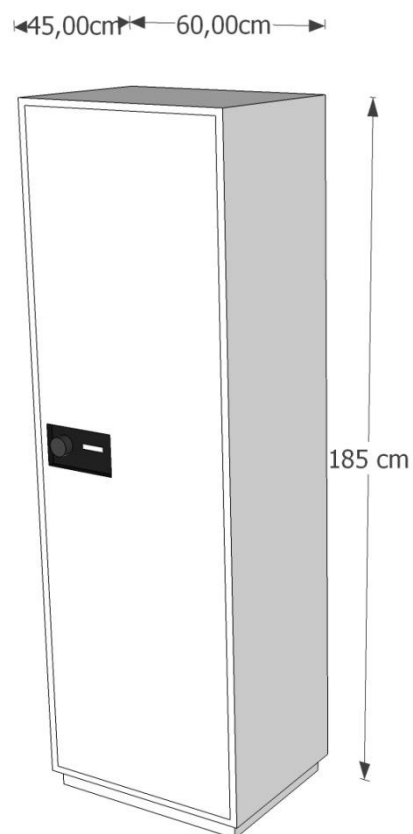

### **SUCHOŚCIERALNA MOBILNA OBUSTRONNA**

**TABLICA OBROTOWA**

**150 x 120 cm**



- biała powierzchnia do pisania suchościernymi markerami z obu stron tablicy
- obrót pionowy wokół poziomej osi
- powierzchnia magnetyczna umożliwia przyłączenie notatek przy pomocy magnesów
- konstrukcja podstawy - aluminiowa rama

- uchwyt na markery
- Podstawa jezdna wyposażona w 4 kółka, ułatwiające przemieszczanie się tablicy w dowolne miejsce, w tym 2 kółka z systemem blokującym zaopatrzone w hamulce
- można zablokować w dowolnej pozycji

#### POM SOCJALNE 1.01 - OPIS MEBLI KUCHENNYCH

Szafki kuchenne wykonywane według **rys. AWm/12** i pomiarów dokonanych na budowie



#### OZNACZENIA SZAFEK :

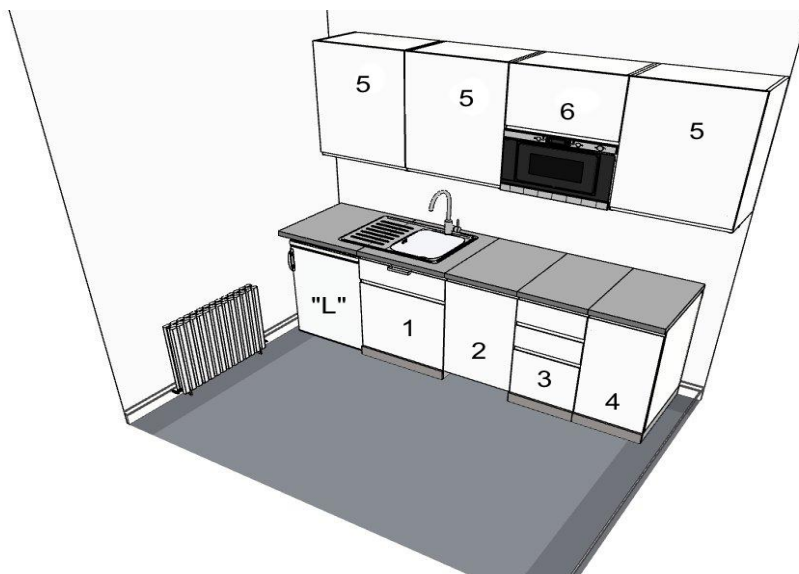

#### DANE OGÓLNE

- fronty szuflad i drzwiczki szafek z płyty MDF lakierowanej na biało półpołysk
- obudowy wszystkich szafek płyta laminowana biała
- szafki stojące: wysokość 80cm, głębokość 60cm
- szafki wiszące : wysokość 80cm, głębokość 37cm
- wysokość blatu - 90cm od podłogi
- podcięcie szafek (cokół) na wys 10cm i głębokość 5cm
- otwieranie szafek i szuflad w systemie uchwytów zintegrowanych
- puste miejsca między szafkami a ścianą wypełnić blendą z materiału i w kolorze jak drzwiczki

- przy lokalizacji lodówki uwzględnić grzejnik na ścianie prostopadłej, tak aby móc swobodnie otwierać drzwi

#### ZESTAWIENIE WYPOSAŻENIA MEBLOWEGO I AGD

##### SZAFKI STOJĄCE :

szafka nr 1 - 1 szt.

pod zlewem szer.60cm,  
wys. frontu 20cm blenda + 60cm drzwiczki  
wewnątrz 2 szuflady zintegrowane:

- szuflada 1 gł. 45 cm
- szuflada 2 gł. 37 cm

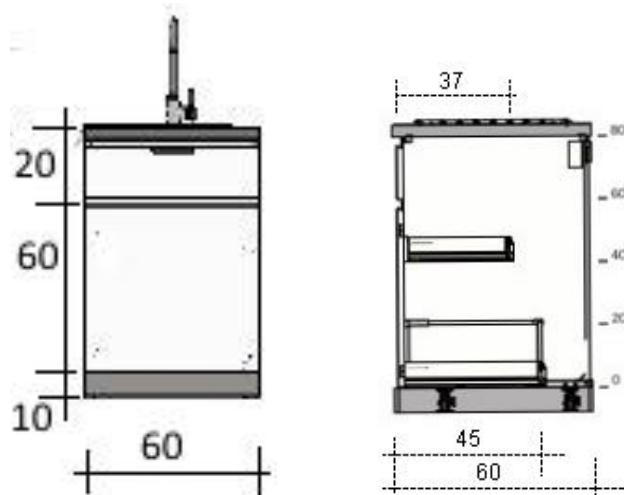

WIDOK

PRZEPRZEKRÓJ

szafka nr 2 - 1 szt.

zmywarka zintegrowana , front do zmywarki szer. 45 cm wys. 80cm

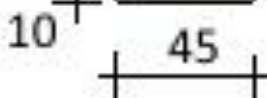
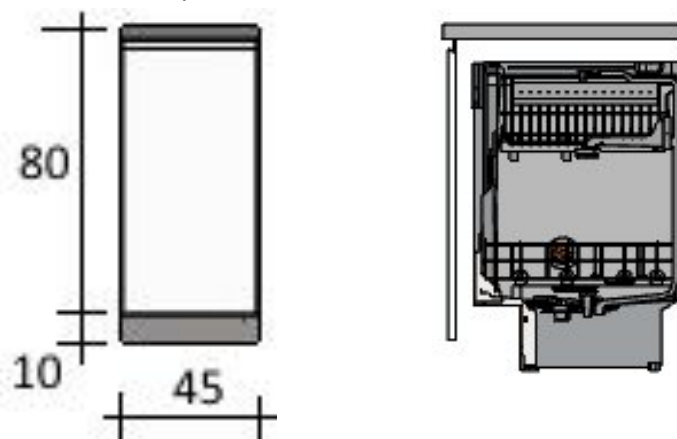

PRZEKRÓJ

WIDOK

PRZEKRÓJ

szafka nr 3 - 1szt.

szafka 3 szuflady szer. 40cm  
wys. frontów szuflad :

- 2 x 20cm
- 1 x 40cm

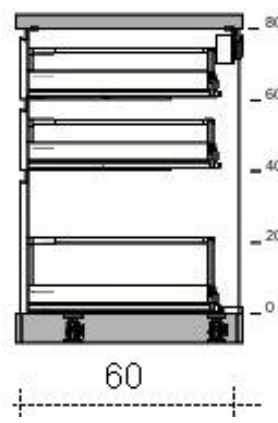
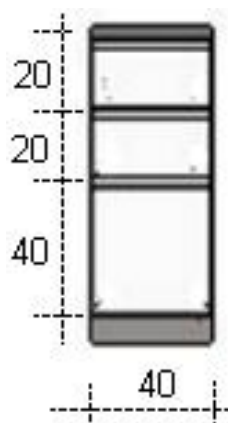
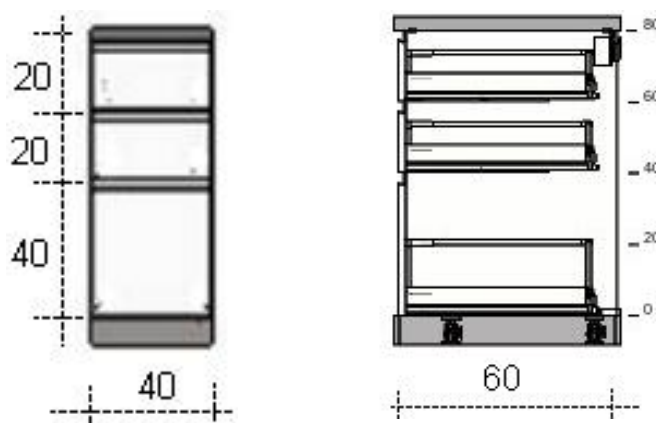

WIDOK

PRZEKRÓJ

**szafka nr 4 - 1szt**  
szafka z drzwiczkami , szer.40cm,  
2 półki – 40x60 cm  
Zawiasy 110°

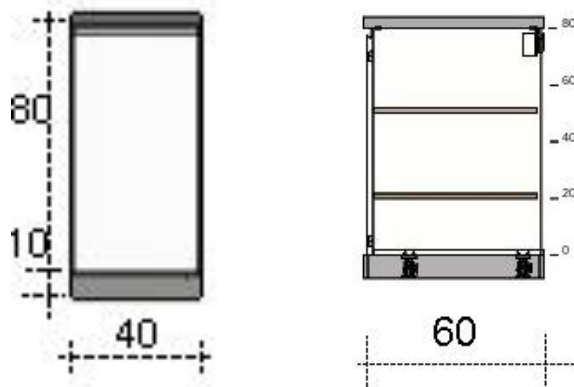

**WIDOK**

**PRZEKRÓJ**

**SZAFKI WISZĄCE :**

**szafka nr 5 - 3szt.**  
szafka z drzwiczkami wys. 80cm,  
szer. 60cm gł. 37  
2 półki szer. 60 cm x gł.37cm  
Zawiasy 110°

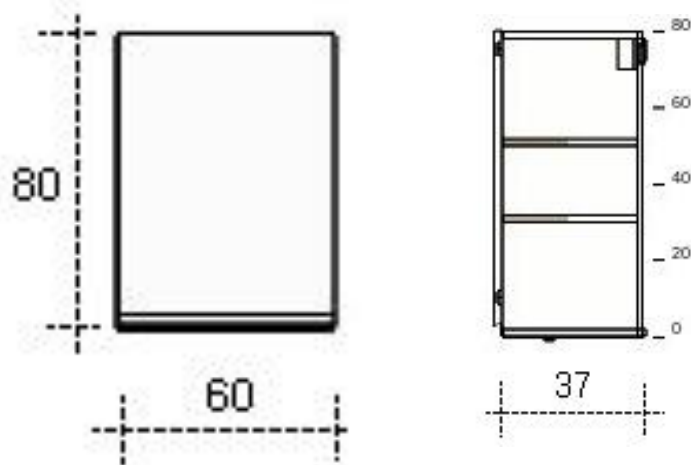

**WIDOK**

**PRZEKRÓJ**

**szafka nr 6 - 1szt**

szafka z drzwiczkami szer. 60cm gł. 37  
drzwiczki szer. 60cm wys. 40cm ,  
2 półki , szer. 60 cm x gł.37cm  
dolna część otwarta – miejsce na  
kuchenkę mikrofalową  
Zawiasy 110°

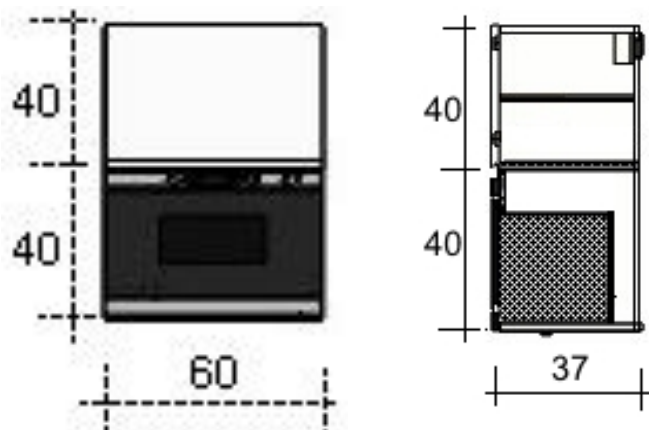

**WIDOK**

**PRZEKRÓJ**

„L”

w przedstawionym na rys. AWM/12 miejscu, pod blatem wbudowana lodówka o wym. 57x58cm wys. max 85cm. kolor biały , drzwiczki lodówki przełożyc , tak aby uchwyt był z prawej strony – drzwi lewe

**BLATY :**

- Laminowany blat z płyty wiórowej, z wysokowytrzymałego laminatu melaminowego, tworzywo polipropylenowe wzmocnione,
- w kolorze szarym
- krawędzie proste, obrzeża wykończone prostą listwą krawędziową w kolorze metalicznym
- bariera dyfuzyjna do spodu blatu nad zmywarką dla dodatkowej ochrony przed wilgocią
- Wymiary:  
Głębokość: 63.5 cm  
Grubość: 3.8 cm  
Dł. 265 cm – uwaga! Blat docinany do narożników ścian ( brak kątów prostych)
- Zlew dł. 56cm x 44cm , stal nierdzewna 1 komorowy z ociekaczem wpuszczany w blat

**SPRZĘTY AGD**

- Lodówka podblatowa, 57x58cm wys. max 85cm. kolor biały
- Mikrofalówka wolnostojąca w szafce wiszącej nr 6

**OŚWIETLENIE :**

pod szafkami wiszącymi oświetlenie blatu roboczego – taśma LED w listwie profilowej



## ARCHIWUM PODRĘCZNE W DZIEKANACIE POM. 1.04

### WYPOSAŻENIE MEBLOWE – METALOWE REGAŁY

Regał stały w konstrukcji stalowej, skręcanej śrubami, wzmocniony specjalnymi usztywnieniami kątowymi, wyposażony w ramki wysuwane na teczki formatu A4 oraz półki stałe.

Maksymalne obciążenie wysuwanej ramki 40 kg.

Max obciążenie półki: 80kg

półki i konstrukcja wykonana z blachy stalowej, malowany farbą proszkową na kolor jasnoszary, np. RAL 7047.

Regał wys. 250 cm składa się z 7 segmentów:

4 szt - Segment A 40x70cm z 3 rzędami prowadnic na teczki wiszące + 5 półek metalowych

2 szt - Segment B 40x70cm tylko półki – 7 szt

1 szt - Segment B' 40x95cm tylko półki – 7szt



### WIDOK NA 1 ŚCIANĘ ARCHIWUM (1/2 regałów) – ZAGOSPODAROWANIE REGAŁÓW

**RZUT POMIESZCZENIA ARCHIWUM-  
UKŁAD SEGMENTÓW REGAŁÓW**

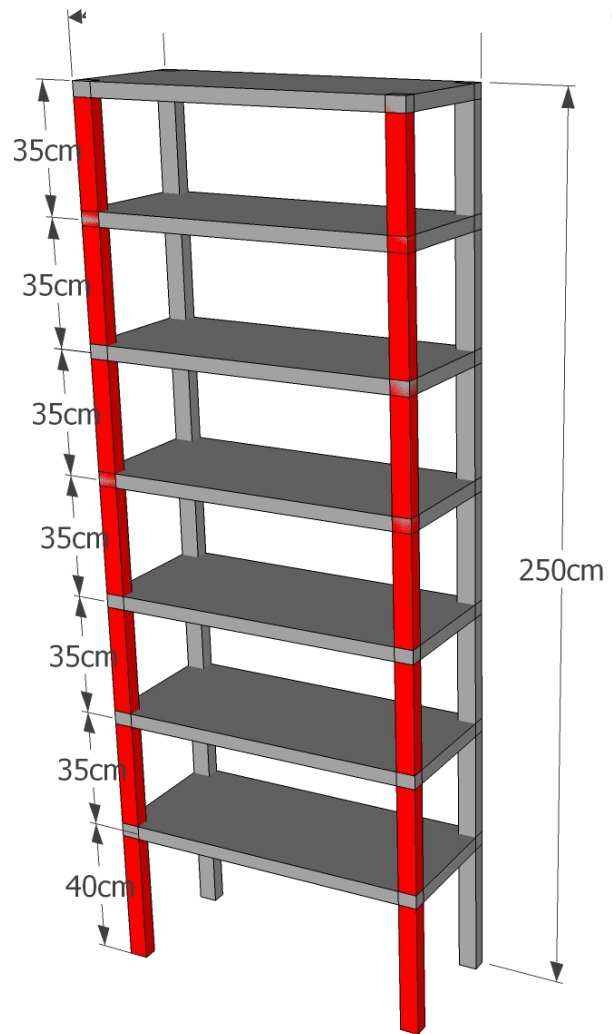
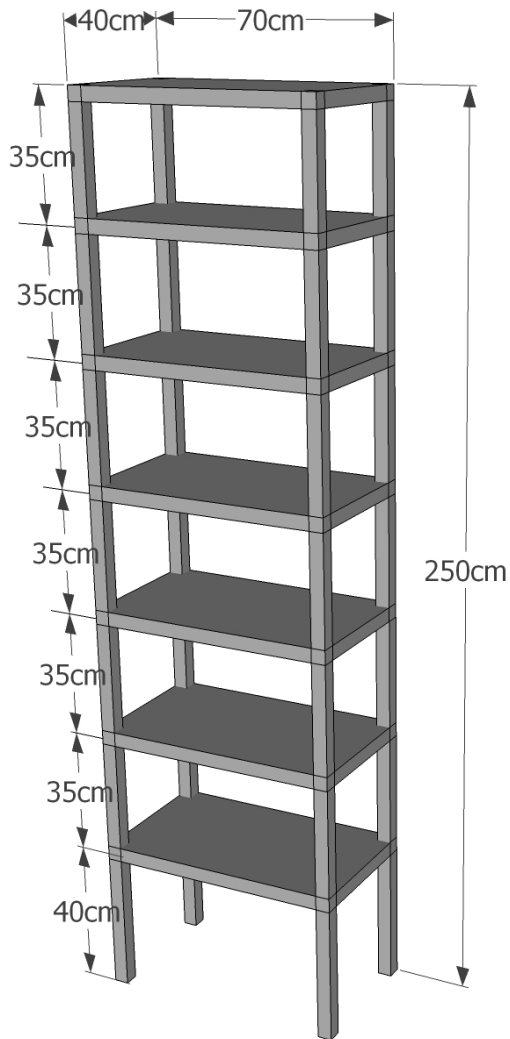
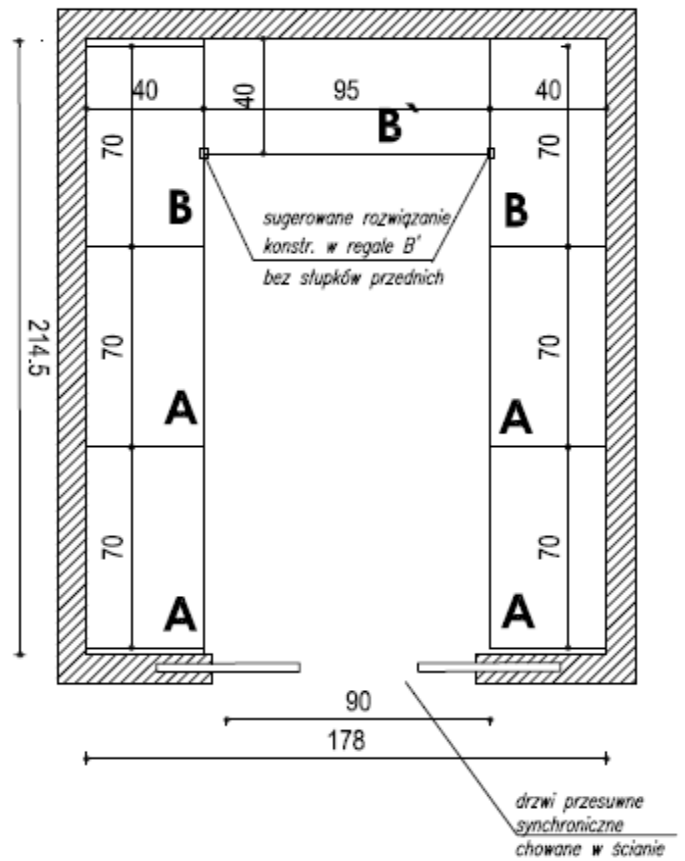

**SEGMENT B**

**Sugerowane rozwiązanie konstrukcyjne regalu B` - bez słupków przednich (zaznaczone na czerwono)**  
**SEGMENT A**

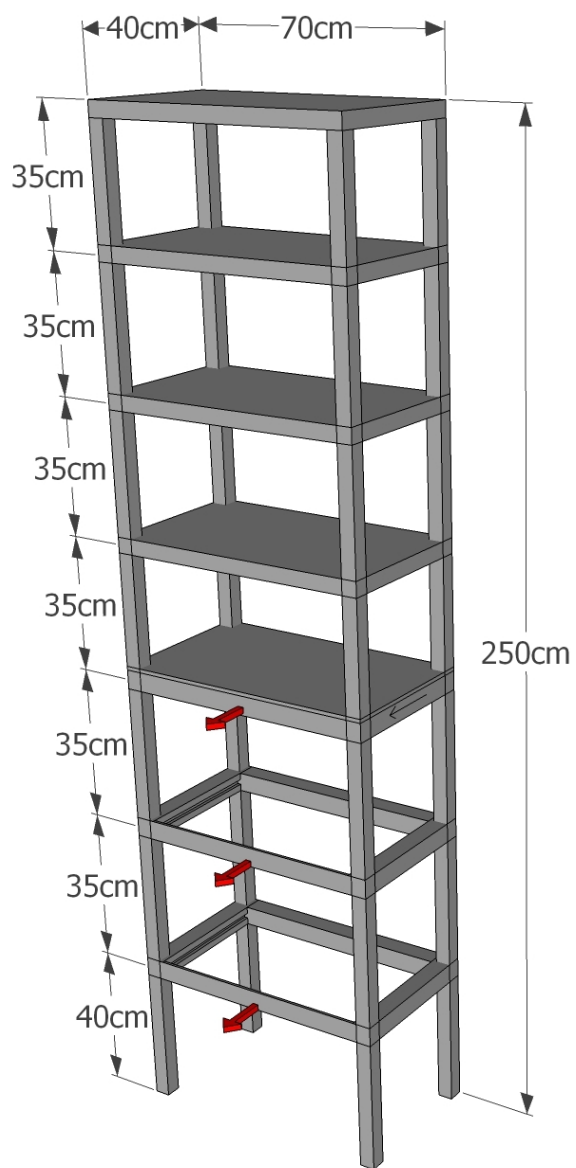

**WIDOK PROWADNIC NA TECZKI WISZĄCE**

### SKRZYŃKA WRZUTOWA NA DOKUMENTY

- wykonana z blachy stalowej galwanizowanej gr.0,8mm, malowanej proszkowo na kilka kolorów – wzór i odcienie do ustalenia z projektantem
  - wymiary: podstawa szer. 40cmx35cm wys. 120cm
  - otwór wrzutowy na teczki A4 240x60 mm
  - otwierany front szafki, drzwiczki zamykane na klucz (zamek patentowy)
  - przymocowana do podłoża
- szafa wrzutowa wykonana z blachy 0,8 mm, malowana w kolorach standardowych z palety RAL

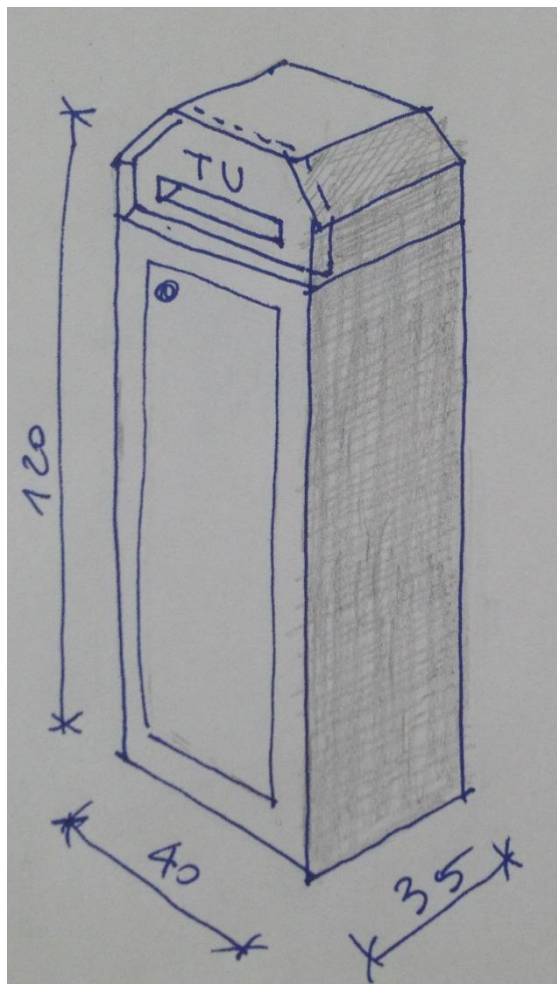

2) Meble twarde (stoły, biurka, szafy) muszą być wyprodukowane przez fabrykę, która dostarczy certyfikaty na elementy:

Dotyczący szkła w meblach:

PN-EN 14072

Dot. mebli do przechowywania- mechanizm wymagania bezpieczeństwa

PN-EN 14073-2

Dot. stołów roboczych i biurek- mechaniczne wymagania bezpieczeństwa, metody oznaczania stateczności i wytrzymałości mechanicznej konstrukcji

PN-EN 527

Dot. stołów, biurek, mebli do przechowywania. Certyfikat wytrzymałości i trwałości części ruchomych

PN-EN 14074:2006

Meble biurowe, meble do przechowywania :

Certyfikat stateczności i wytrzymałości konstrukcji

PN-EN 14073-3

### **1. KRZESŁO KONFERENCYJNE - 70 SZT**

**tapicerka kolor bezowo-granatowy np. TREVIRA CS PA 531 stelaż w kolorze aluminium**

Krzesełko konferencyjne na 4 nogach bez podłokietników, siedzisko z oparciem tapicerowane materiałem

Wymagane wymiary:

- G - Szerokość siedziska 435 mm
- H - Szerokość oparcia 425 mm
- C - Wysokość krzesła 950 mm
- N - Głębokość siedziska 470 mm
- A - Wysokość siedziska 465 mm
- L - Wysokość oparcia 550 mm
- M - Głębokość całkowita 645 mm
- F - Szerokość całkowita 520 mm

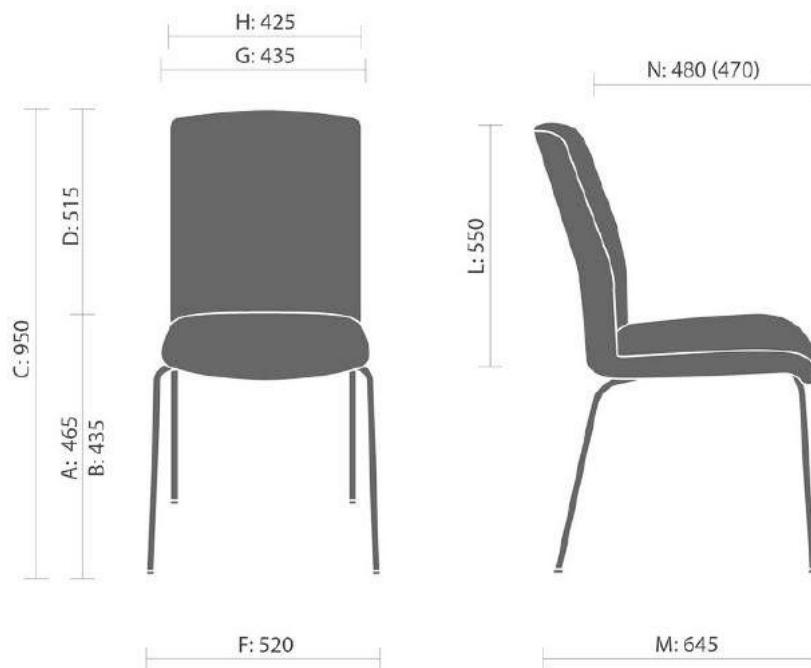

Krzesełko powinno posiadać:

- Funkcja sztaplowania 4 sztuk
- Siedzisko i oparcie wykonane na bazie sklejki bukowej ośmiowarstwowej, gięto –



- klejonej o grubości 11 mm.
- Siedzisko wraz z oparciem stanowią dwa elementy połączone ze sobą na stałe elementami z blachy co daje dodatkową elastyczność oparcia
  - Siedzisko wraz z oparciem w całości tapicerowane. Nie dopuszcza się plastikowej maskownicy na oparciu i siedzisku.
  - Siedzisko i oparcie wykonane na bazie pianki ciętej. Ze względu na lepszą przepuszczalność powietrza i miękkość nie dopuszcza się pianki wtryskowej .
  - Poduszka oparcia i siedziska posiada wyraźnie krawędzie i powierzchnie boczne zszywane z kawałków tkaniny . Nie dopuszcza się zaokrąglonych boków.
  - Oparcie o całkowitej grubości 40 mm
  - Siedzisko o całkowitej grubości 50 mm
  - Stelaż wykonany ze stalowej rury o średnicy 22x2 mm. Malowany proszkowo w kolorze metalicznym .
  - Przednie nogi o rozstawie 480 mm , tylne 510 mm
  - Mocowanie stelaża z elementem tapicerowanym znajduje się wyłącznie pod siedziskiem
  - Tylne nogi ustawione pod kątem do podłoża zaślepione plastikowymi stopkami w kształcie klina .

Krzesło tapicerowane tkaniną o parametrach nie gorszych niż:

Gramatura : 260g/m<sup>2</sup>

Odporność na ścieranie : 80 tys. cykli Martindale z gwarancją 10 lat

Pilling : 5 (w skali 1-5)

Atesty na trudnopalność : BS EN 1021-1:2006 , BS EN 1021-2:2006 ,BS 7176

Odporność na światło : 6



Należy przedstawić pisemne potwierdzenie producenta o wykonaniu krzesel z zastosowaniem pianki trudnopalnej do danej partii krzesel.

Wymaga się aby producent krzesła posiadał i dostarczył certyfikat ISO 9001 oraz ISO 14001 .

Przykładowe zdjęcie:



## **2. WYKŁADZINA DYWANOWA 80 m<sup>2</sup>**

przeznaczona do wszelkiego rodzaju obiektów komercyjnych, szkół, budynków użyteczności publicznej oraz pomieszczeń mieszkalnych.

Innowacyjna technologia produkcji polegająca na zastosowaniu różnorodnych faktur z runa strzyżonego i pętlikowego

- Wykładzina dywanowa igłowana strukturalna
- Płytki o wymiarach 50cm x 50cm.
- Wykonana z mieszanki polipropylenu i nylonu w proporcji 85% do 15%.
- Gramatura runa okrywy wierzchniej 950g / m<sup>2</sup> nie przekraczająca wagi całkowitej 4200g/m<sup>2</sup>.
- Całkowita grubość płytki 7,8 mm.
- Podkład wykonany z tworzywa Accummen - 75% pochodzące z recyklingu.
- Posiada klasyfikację trudno palności Bfl-S1,

- przeznaczona do intensywnego użytkowania w obiektach użyteczności publicznej.
- Zgodna z EN 985 oraz spełniająca wymagania ISO 6356:2000 <2kV.
- Antyelektrostatyczna
- Odporna na kółka krzesel
- Wybrany kolor granatowo-szary

Np. Burmatex Lateral kolor 1809 Ink Stone.



#### ZMYWARKA , DO ZABUDOWY POD BLATEM

Klasa energetyczna minimum A+

Zużycie wody na cykl max 9 litrów

Pojemność min 9 kompletów

Poziom emisji hałasu do 50 dB

Standardowy czas mycia max 170 minut

Wymiary urządzenia podawane są bez elementów wystających np. drzwiczek, uchwytów, pokręteł.

Wymiary SxWxG : 44,8 x 81,5 x 57,3 cm

#### Oznaczenia:

**G** - Głębokość

**S** - Szerokość

**W** - Wysokość

#### CHŁODZIARKA DO ZABUDOWY POD BLATEM

##### dane techniczne

- Wysokość **81.8 cm**
- Szerokość **59.6 cm**
- Głębokość **55 cm**

Waga netto **35 kg**

Klasa energetyczna **A+**

Pojemność całkowita brutto **117 l**

Pojemność chłodziarki netto **100 l**

Pojemność zamrażarki netto **16 l**

Dane techniczne **Klasa zamrażania**

**\*/\*\*\*\***