



**SPECYFIKACJA ISTOTNYCH WARUNKÓW ZAMÓWIENIA**  
(SIWZ)

w postępowaniu o udzielenie zamówienia publicznego prowadzonym  
w trybie przetargu nieograniczonego  
pn.

**Dostawa mebli dla Wydziału Mechanicznego Politechniki Gdańskiej w ramach Projektu  
„Stworzenie nowoczesnej infrastruktury technicznej dla realizacji programu kształcenia  
Inżynierów Przyszłości w Politechnice Gdańskiej”**

o wartości powyżej kwoty określonej w przepisach wydanych na podstawie  
art. 11 ust. 8 ustawy z dnia 29 stycznia 2004 r. Prawo zamówień publicznych

**ZATWIERDZAM**

**Zastępca Kanclerza  
ds. Zasobów Technicznych**

**Mgr inż. Piotr Iwańczak**

**Gdańsk, lipiec 2015 r.**

## I. ZAMAWIAJĄCY

**Politechnika Gdańska**  
**ul. Narutowicza 11/12, 80-233 Gdańsk**  
**fax. 58 347-29-13**  
[www.pg.gda.pl](http://www.pg.gda.pl)  
NIP 584-020-35-93 REGON 000001620

### **Jednostka prowadząca postępowanie:**

Biuro Projektu „**Stworzenie nowoczesnej infrastruktury technicznej dla realizacji programu kształcenia Inżynierów Przyszłości w Politechnice Gdańskiej**”.

Adres strony internetowej, na której dostępna jest SIWZ: [www.dzp.pg.gda.pl](http://www.dzp.pg.gda.pl)  
Godziny urzędowania: od poniedziałku do piątku w godz. 8:00 – 15:00

## II. TRYB UDZIELENIA ZAMÓWIENIA

1. Postępowanie o udzielenie zamówienia publicznego prowadzone jest na podstawie przepisów ustawy z dnia 29 stycznia 2004 r. Prawo zamówień publicznych (tekst jednolity: Dz.U. 2013 poz. 907 z późn. zm.) zwanej dalej „ustawą Pzp”, wydanych na podstawie tej ustawy rozporządzeń wykonawczych oraz zgodnie z wymaganiami określonymi w niniejszej Specyfikacji Istotnych Warunków Zamówienia, zwanej dalej „SIWZ”.
2. Postępowanie o zamówienie publicznego prowadzone jest w trybie przetargu nieograniczonego art. 39 i nast. ustawy Pzp.
3. Wartość zamówienia przekracza kwotę określoną w przepisach wydanych na podstawie art. 11 ust. 8 ustawy Pzp.
4. **Zamawiający dopuszcza składanie ofert częściowych. Za część należy rozumieć zadanie: 1, 2.** Wykonawca może złożyć ofertę na wybraną przez siebie część postępowania (jedno zadanie) lub dowolną liczbę części (zadań).
5. Zamawiający nie dopuszcza składania ofert wariantowych.
6. Zamawiający nie dopuszcza składania ofert w formie elektronicznej.
7. Zamawiający nie przewiduje aukcji elektronicznej.
8. Zamawiający nie przewiduje zamówień uzupełniających, o których mowa w art. 67 ust. 1 pkt 7 ustawy Pzp.
9. Wykonawca może powierzyć wykonanie części zamówienia podwykonawcy. Wykonawca winien wskazać zakres zamówienia który zamierza powierzyć podwykonawcy. Powyższe powinno zostać dokonane poprzez oświadczenie Wykonawcy, złożone w wyznaczonym miejscu w druku formularza oferty.

## III. OPIS PRZEDMIOTU ZAMÓWIENIA

1. Przedmiotem zamówienia jest **dostawa mebli dla Wydziału Mechanicznego Politechniki Gdańskiej w ramach Projektu „Stworzenie nowoczesnej infrastruktury technicznej dla realizacji programu kształcenia Inżynierów Przyszłości w Politechnice Gdańskiej”.**
2. Kody klasyfikacji Wspólnego Słownika Zamówień (CPV):
  - 39100000-3 – Meble
  - 39130000-2 – Meble biurowe
  - 39110000-6 - Siedziska, krzesła i produkty z nimi związane, i ich części
3. Zamówienie składa się z **2 części (zadań):**

Część	Przedmiot zamówienia
1	2
1.	<p><b>Dostawa krzeseł dla Laboratorium Spawalnictwa oraz Laboratorium Obrabiarek i Procesów Technologicznych zlokalizowanych w halach przy budynku Wydziału Mechanicznego Politechniki Gdańskiej.</b></p>
2.	<p><b>Dostawa mebli biurowych wraz z montażem dla Laboratorium Spawalnictwa oraz Laboratorium Obrabiarek i Procesów Technologicznych zlokalizowanych w halach przy budynku Wydziału Mechanicznego Politechniki Gdańskiej.</b></p>

4. Szczegółowy opis przedmiotu zamówienia określa **załącznik nr 5** do SIWZ.
5. Przedmiot zamówienia musi spełniać parametry techniczne i wymagania określone w **załączniku nr 5** do SIWZ – Szczegółowy opis przedmiotu zamówienia.
6. Wykonawca dostarczy przedmiot zamówienia określony w **załączniku nr 5** do SIWZ fabrycznie nowy, nieużywany, wolny od wad i uszkodzeń i niebędący przedmiotem praw osób trzecich, przedmiot zamówienia musi być wykonany z bezpiecznych materiałów.
7. Zgodnie z warunkami przedstawionymi szczegółowo w **załączniku nr 5** do SIWZ – szczegółowy opis przedmiotu zamówienia, **przedmiot zamówienia obejmuje w szczególności:**
  - a) transport, rozładunek, wniesienie przedmiotu zamówienia w miejsce wskazane przez Zamawiającego;
  - b) w przypadku części 1 niniejszego postępowania, przedmiotem zamówienia jest dostawa krzeseł w stanie kompletnym, gotowym do ustawienia w pomieszczeniu wyznaczonym przez Zamawiającego;
  - c) w przypadku części 2 niniejszego postępowania przedmiotem zamówienia jest dostawa mebli wraz z montażem tj. złożenie oraz skompletowanie wszystkich elementów należących do danej pozycji przedmiotu zamówienia oraz usytuowanie wszystkich mebli w pomieszczeniach wskazanych przez Zamawiającego zgodnie z miejscem realizacji przedmiotu zamówienia, prawidłowe ustawienie, a także wypoziomowanie mebli będących przedmiotem zamówienia oraz podłączenie ich do instalacji wodno-kanalizacyjnej, wyciągowej i elektrycznej – jeżeli wynika to ze specyfiki mebla;
  - d) Wykonawca udzieli minimum **24 miesięcznej gwarancji** na dostarczony przedmiot zamówienia (dot. wszystkich części postępowania), z zastrzeżeniem, że w przypadku krzeseł wyposażonych w mechanizm podnośnikowy, wymagany okres gwarancji na tenże mechanizm wynosi minimum 48 miesięcy **Termin gwarancji stanowi dodatkowe kryterium oceny ofert. Oferta Wykonawcy z zaferowanym dłuższym terminem gwarancji aniżeli określony przez Zamawiającego, otrzyma dodatkowe punkty. Opis kryteriów oceny ofert zawiera rozdział XIII niniejszej SIWZ.** Ocenie punktowej podlega wyłącznie okres gwarancji dotyczący całego przedmiotu zamówienia. Ocenie punktowej nie podlega okres gwarancji na mechanizm podnośnikowy.
8. Wszelkie koszty związane z wykonaniem zobowiązań gwarancyjnych ponosi Wykonawca.
9. Szczegółowe wymagania i informacje dotyczące realizacji przedmiotu zamówienia oraz warunków płatności i gwarancji zawiera **załącznik nr 6 do SIWZ – Wzór umowy.**
10. Jeżeli w dokumentacji stanowiącej opis przedmiotu zamówienia występują marki, nazwy handlowe lub inne oznaczenia, należy rozumieć, iż podano je celem określenia standardu technicznego i jakościowego, klasy danego produktu, będącego przedmiotem zamówienia. Zamawiający opisując w ten sposób przedmiot zamówienia, nie wskazuje na konkretny wyrób czy

- producenta.
11. Oferta złożona na daną część musi być jednoznaczna i kompleksowa, tj. obejmować cały asortyment przedmiotu zamówienia w ramach tejże części. Oferowany przedmiot zamówienia musi spełniać wymogi Zamawiającego. Przedmiot zamówienia musi być kompletny ze wszystkimi elementami, częściami i materiałami niezbędnymi do użytkowania, po dokonaniu montażu i usytuowaniu w miejscu realizacji dostawy – musi gotowy do użytkowania zgodnie z przeznaczeniem, bez dodatkowych zakupów inwestycyjnych po stronie Zamawiającego. Wykonawca na etapie realizacji zamówienia, wykonuje przedmiot zamówienia zgodnie z wymogami Zamawiającego. Wykonawca realizuje przedmiot zamówienia własnymi środkami.
  12. Wykonawca zobowiązany jest do złożenia oferty, której treść pozwoli Zamawiającemu na zweryfikowanie jej pod względem zgodności z treścią SIWZ. Treść oferty Wykonawcy musi odpowiadać treści Specyfikacji Istotnych Warunków Zamówienia.
  13. Przygotowując ofertę, Wykonawca winien dokładnie zapoznać się z zawartością wszystkich dokumentów składających się na niniejszą specyfikację, którą odczytywać należy wraz z ewentualnymi modyfikacjami i zmianami wnoszonymi przez Zamawiającego.

#### **IV. TERMIN I MIEJSCE REALIZACJI ZAMÓWIENIA**

- a) **Termin realizacji zamówienia: 6 tygodni od dnia zawarcia umowy (tj. 42 dni).**
- b) **Miejsce realizacji zamówienia:** Politechnika Gdańska (z siedzibą przy ul. Gabriela Narutowicza 11/12 80-233 Gdańsk) - **Budynek Wydziału Mechanicznego Politechniki Gdańskiej zlokalizowany przy ul. Siedleckiej 1 w Gdańsku.**

#### **V. WARUNKI UDZIAŁU W POSTĘPOWANIU ORAZ OPIS SPOSOBU DOKONYWANIA OCENY SPEŁNIANIA TYCH WARUNKÓW**

##### **O udzielenie zamówienia publicznego mogą ubiegać się Wykonawcy, którzy:**

1. Spełniają warunki, określone w art. 22 ust. 1 ustawy Pzp, dotyczące:
  - 1) posiadania uprawnień do wykonywania określonej działalności lub czynności, jeżeli przepisy prawa nakładają obowiązek ich posiadania:  
Zamawiający nie wyznacza szczegółowego warunku w tym zakresie. Zamawiający uzna warunek ogólny za spełniony na podstawie złożonego oświadczenia – **załącznik nr 2 do SIWZ;**
  - 2) posiadania wiedzy i doświadczenia:  
Zamawiający nie wyznacza szczegółowego warunku w tym zakresie. Zamawiający uzna warunek ogólny za spełniony na podstawie złożonego oświadczenia – **załącznik nr 2 do SIWZ;**
  - 3) dysponowania odpowiednim potencjałem technicznym oraz osobami zdolnymi do wykonania zamówienia:  
Zamawiający nie wyznacza szczegółowego warunku w tym zakresie. Zamawiający uzna warunek ogólny za spełniony na podstawie złożonego oświadczenia – **załącznik nr 2 do SIWZ;**
  - 4) sytuacji ekonomicznej i finansowej niezbędnej do realizacji przedmiotu zamówienia:

Zamawiający nie wyznacza szczegółowego warunku w tym zakresie. Zamawiający uzna warunek ogólny za spełniony na podstawie złożonego oświadczenia – **załącznik nr 2 do SIWZ**.

2. Wykażą brak podstaw do wykluczenia z postępowania o udzielenie zamówienia publicznego w okolicznościach, o których mowa w art. 24 ust. 1 ustawy Pzp oraz art. 24 ust. 2 pkt 5 ustawy Pzp. Wykonawcy, którzy nie wykażą braku podstaw do wykluczenia z postępowania o udzielenie zamówienia, zostaną wykluczeni z udziału w niniejszym postępowaniu.
3. Wykonawca może polegać na wiedzy i doświadczeniu, potencjale technicznym, osobach zdolnych do wykonania zamówienia, zdolnościach finansowych lub ekonomicznych innych podmiotów, niezależnie od charakteru prawnego łączących go z nimi stosunków. Wykonawca w takiej sytuacji zobowiązany jest udowodnić Zamawiającemu, iż będzie dysponował zasobami niezbędnymi do realizacji zamówienia, w szczególności przedstawiając w tym celu pisemne zobowiązanie tych podmiotów do oddania mu do dyspozycji niezbędnych zasobów na potrzeby wykonania zamówienia.
4. Ocena spełnienia warunków udziału w postępowaniu dokonana zostanie na podstawie złożonych przez Wykonawcę oświadczeń i dokumentów, o których mowa w rozdziale VI niniejszej SIWZ.
5. Z treści załączonych dokumentów musi jednoznacznie wynikać, iż Wykonawca spełnia ww. warunki.

## **VI. WYKAZ OŚWIADCZEŃ I DOKUMENTÓW, WYMAGANYCH OD WYKONAWCÓW W CELU POTWIERDZENIA SPEŁNIENIA WARUNKÓW UDZIAŁU W POSTĘPOWANIU ORAZ NIEPODLEGANIA WYKLUCZENIU NA PODSTAWIE ART. 24 UST. 1 USTAWY PZP.**

1. W celu **wykazania spełniania przez Wykonawcę warunków udziału w postępowaniu określonych w art. 22 ust. 1 ustawy Pzp**, o których mowa w rozdziale V ust. 1 SIWZ należy złożyć:
  - 1) oświadczenie o spełnianiu warunków udziału w postępowaniu – wg wzoru stanowiącego **załącznik nr 2 do SIWZ**;
  - 2) opcjonalnie (dot. rozdz. V ust. 3 niniejszej SIWZ): pisemnego zobowiązania podmiotu(ów) do oddania mu do dyspozycji niezbędnych zasobów na okres korzystania przy wykonywaniu zamówienia – formie oryginału. W szczególności zobowiązanie winno określać formę udziału ww. podmiotu w realizacji zamówienia (np. podwykonawstwo, doradztwo, konsultacje). Dokument ten należy złożyć, jeśli Wykonawca, w celu potwierdzenia spełnienia warunków udziału w postępowaniu, polega na wiedzy i doświadczeniu, potencjale technicznym, osobach zdolnych do wykonania zamówienia lub zdolnościach finansowych lub ekonomicznych innych podmiotów.
2. W celu **wykazania braku podstaw do wykluczenia Wykonawcy z postępowania o udzielenie zamówienia w okolicznościach, o których mowa w art. 24 ust. 1 ustawy Pzp**, należy złożyć:
  - 1) oświadczenie o braku podstaw do wykluczenia – wg wzoru stanowiącego **załącznik nr 3 do SIWZ**;
  - 2) aktualny odpis z właściwego rejestru lub z centralnej ewidencji i informacji o działalności gospodarczej, jeżeli odrębne przepisy wymagają wpisu do rejestru lub ewidencji, w celu wykazania braku podstaw do wykluczenia w oparciu o art. 24 ust. 1 pkt 2 ustawy, wystawiony nie wcześniej niż 6 miesięcy przed upływem terminu składania wniosków o dopuszczenie do udziału w postępowaniu o udzielenie zamówienia albo składania ofert;
  - 3) aktualne zaświadczenie właściwego naczelnika urzędu skarbowego potwierdzające, że wykonawca nie zalega z opłacaniem podatków lub zaświadczenie, że uzyskał przewidziane prawem zwolnienie, odroczenie lub rozłożenie na raty zaległych płatności lub wstrzymanie w całości wykonania decyzji właściwego organu - wystawione nie wcześniej niż 3 miesiące przed upływem terminu składania wniosków o dopuszczenie do udziału w postępowaniu o



- udzielenie zamówienia albo składania ofert;
- 4) **aktualne zaświadczenie właściwego oddziału Zakładu Ubezpieczeń Społecznych lub Kasy Rolniczego Ubezpieczenia Społecznego** potwierdzające, że wykonawca nie zalega z opłacaniem składek na ubezpieczenie zdrowotne i społeczne, lub potwierdzenie, że uzyskał przewidziane prawem zwolnienie, odroczenie lub rozłożenie na raty zaległych płatności lub wstrzymanie w całości wykonania decyzji właściwego organu - wystawione nie wcześniej niż 3 miesiące przed upływem terminu składania wniosków o dopuszczenie do udziału w postępowaniu o udzielenie zamówienia albo składania ofert;
  - 5) **aktualną informację z Krajowego Rejestru Karnego** w zakresie określonym w art. 24 ust. 1 pkt 4-8 ustawy, wystawionej nie wcześniej niż 6 miesięcy przed upływem terminu składania ofert;
  - 6) **aktualną informację z Krajowego Rejestru Karnego** w zakresie określonym w art. 24 ust. 1 pkt 9 ustawy, wystawionej nie wcześniej niż 6 miesięcy przed upływem terminu składania ofert;
  - 7) **aktualną informację z Krajowego Rejestru Karnego** w zakresie określonym w art. 24 ust. 1 pkt 10-11 ustawy, wystawionej nie wcześniej niż 6 miesięcy przed upływem terminu składania ofert.
3. W celu **wykazania braku podstaw do wykluczenia z postępowania o udzielenie zamówienia Wykonawcy w okolicznościach, o których mowa w art. 24 ust. 2 pkt 5 ustawy Pzp**, Zamawiający żąda następujących dokumentów:
- 1) w przypadku przynależności do grupy kapitałowej w rozumieniu ustawy z dnia 16 lutego 2007 roku o ochronie konkurencji i konsumentów - listy podmiotów należących do tej samej grupy kapitałowej zgodnie z art. 26 ust. 2d ustawy Pzp lub informacji o nie przynależności do grupy kapitałowej – z wykorzystaniem wzoru stanowiącego **załącznik nr 4 do SIWZ**.
4. Wykonawca może polegać na wiedzy i doświadczeniu, potencjale technicznym, osobach zdolnych do wykonania zamówienia, zdolnościach finansowych lub ekonomicznych innych podmiotów, niezależnie od charakteru prawnego łączących go z nimi stosunków.
- a) Wykonawca w takiej sytuacji zobowiązany jest udowodnić Zamawiającemu, iż będzie dysponował tymi zasobami w trakcie realizacji zamówienia, w szczególności przedstawiając w tym celu pisemne zobowiązanie tych podmiotów (w formie oryginału) do oddania mu do dyspozycji niezbędnych zasobów na potrzeby wykonania zamówienia.  
Zobowiązanie podmiotu trzeciego powinno wyrażać w sposób wyraźny i jednoznaczny wolę udzielenia Wykonawcy ubiegającemu się o przedmiotowe zamówienie odpowiedniego zasobu,
  - b) jeżeli Wykonawca wykaże, że spełnia warunki udziału w postępowaniu, o których mowa w art. 22 ust. 1 Pzp, polegając na zasobach innych podmiotów na zasadach określonych w art. 26 ust. 2b ustawy, musi udowodnić Zamawiającemu, że będzie dysponował zasobami innych podmiotów w stopniu niezbędnym dla należytego wykonania zamówienia oraz że stosunek łączący Wykonawcę z tymi podmiotami gwarantują rzeczywisty dostęp do ich zasobów.  
W tym celu Zamawiający żąda dokumentów dotyczących w szczególności:
    - zakresu dostępnych Wykonawcy zasobów innego podmiotu,
    - sposobu wykorzystania zasobów innego podmiotu przy wykonywaniu zamówienia,
    - charakteru stosunku, jaki będzie łączył Wykonawcę z innym podmiotem,
    - zakresu i okresu udziału innego podmiotu przy wykonywaniu zamówienia.W przeciwnym przypadku Zamawiający wykluczy Wykonawcę z postępowania o udzielenie zamówienia w oparciu o przesłankę zawartą w art. 24 ust. 2 pkt. 4 ustawy Pzp;
  - c) w przypadku podmiotów, na zasobach których polega Wykonawca na zasadach określonych w art. 26 ust. 2b ustawy Pzp, przedkładane przez Wykonawcę kopie dokumentów

dotyczących każdego z tych podmiotów muszą być poświadczone za zgodność z oryginałem przez te podmioty.

5. Jeżeli Wykonawca ma siedzibę lub miejsce zamieszkania poza terytorium Rzeczypospolitej Polskiej, zamiast dokumentów o których mowa w rozdziale VI ust. 2:
  - 1) ust. 2 pkt 2-4 i pkt 6 - składa dokument lub dokumenty wystawione w kraju, w którym ma siedzibę lub miejsce zamieszkania potwierdzające, że:
    - a) nie otwarto likwidacji ani nie ogłoszono upadłości;
    - b) nie zalega z uiszczaniem podatków, opłat, składek na ubezpieczenie społeczne i zdrowotne albo że uzyskał przewidziane prawem zwolnienie, odroczenie lub rozłożenie na raty zaległych płatności lub wstrzymanie w całości wykonania decyzji właściwego organu;
    - c) nie orzeczono wobec niego zakazu udzielania się o zamówienie.
  - 2) ust. 2 pkt 5 i 7 składa zaświadczenie właściwego organu sądowego lub administracyjnego miejsca zamieszkania albo zamieszkania osoby, której dokumenty dotyczą, w zakresie określonym w art. 24 ust. 1 pkt 4-8, 10 i 11 ustawy.
6. Dokumenty, o których mowa w ust. 5 pkt 2) lit. a i c powinny być wystawione nie wcześniej niż 6 miesięcy przed upływem terminu składania ofert. Dokument, o którym mowa w ust. 5 pkt 2 lit. b, powinien być wystawiony nie wcześniej niż 3 miesiące przed upływem terminu składania ofert.
7. Jeżeli w kraju miejsca zamieszkania osoby lub w kraju, w którym Wykonawca ma siedzibę lub miejsce zamieszkania nie wydaje się dokumentów, o których mowa w ust. 5, zastępuje się je dokumentem zawierającym oświadczenie, w którym określa się także osoby uprawnione do reprezentacji Wykonawcy, złożone przed właściwym organem sądowym, administracyjnym albo organem samorządu zawodowego lub gospodarczego odpowiednio kraju miejsca zamieszkania osoby lub kraju, w którym Wykonawca ma siedzibę lub miejsce zamieszkania, lub przed notariuszem, z zachowaniem terminów, o których mowa odpowiednio w ust. 6.
8. Wykonawcy mający siedzibę na terytorium Rzeczypospolitej Polskiej, w przypadku osób, o których mowa w art. 24 ust. 1 pkt 5-8, 10 i 11 ustawy, mających miejsce zamieszkania poza terytorium Rzeczypospolitej Polskiej, składają w odniesieniu do nich zaświadczenie właściwego organu sądowego albo administracyjnego z miejsca ich zamieszkania dotyczące niekaralności tych osób w zakresie określonym w art. 24 ust. 1 pkt 5-8, 10 i 11 ustawy, wystawione nie wcześniej niż 6 miesięcy przed upływem terminu składania ofert, z tym, że w przypadku gdy w miejscu zamieszkania tych osób nie wydaje się takich zaświadczeń – zastępuje się je dokumentem zawierającym oświadczenie złożone przed właściwym organem sądowym, administracyjnym albo organem samorządu zawodowego lub gospodarczego miejsca zamieszkania tych osób lub przed notariuszem.
9. W przypadku Wykonawców wspólnie ubiegających się o udzielenie zamówienia (np. konsorcja, spółki cywilne):
  - a) wykonawcy wspólnie ubiegający się o udzielenie zamówienia muszą udokumentować, że łącznie spełniają warunki określone w art. 22 ust.1 Pzp.
  - b) każdy z Wykonawców wspólnie ubiegających się o udzielenie zamówienia zobowiązany jest samodzielnie wykazać brak podstaw do wykluczenia na podstawie art. 24 ust. 1 Pzp oraz każdy Wykonawca osobno składa dokumenty wymienione w rozdziale VI ust. 2 i 3 SIWZ.
10. Pozostałe informacje na temat dokumentów:
  - 1) dokumenty mogą być złożone w formie oryginału lub kopii poświadczonej za zgodność z oryginałem przez Wykonawcę;
  - 2) dokumenty sporządzone w języku obcym należy złożyć wraz z tłumaczeniem na język polski,

poświadczonym przez Wykonawcę. W razie wątpliwości uznaje się, iż wersja polskojęzyczna jest wersją wiążącą;

- 3) Zamawiający nie dopuszcza elektronicznej formy dokumentów i oświadczeń składających się na ofertę.
11. W przypadku przedstawienia przez Wykonawcę, w celu wykazania spełniania warunków udziału w postępowaniu, dokumentów, w których występuje waluta inna niż polski złoty (PLN), Zamawiający dokona przeliczenia walut obcych na złote (PLN) przyjmując do przeliczenia średni kurs (tabela A) Narodowego Banku Polskiego z dnia opublikowania ogłoszenia o zamówieniu w Dzienniku Urzędowym Unii Europejskiej, a jeżeli w tym dniu kursu nie ogłoszono, do w/w przeliczenia zastosowany będzie ostatni ogłoszony kurs przed tym dniem.

## **VII. INFORMACJE O SPOSOBIE POROZUMIEWANIA SIĘ ZAMAWIAJĄCEGO Z WYKONAWCAMI ORAZ PRZEKAZYWANIA OŚWIADCZEŃ I DOKUMENTÓW, A TAKŻE WSKAZANIE OSÓB UPRAWNIONYCH DO POROZUMIENWANIA SIĘ Z WYKONAWCAMI**

1. Wszelkie oświadczenia, wnioski, zawiadomienia oraz inne informacje Zamawiający i Wykonawcy przekazują **w formie pisemnej lub drogą elektroniczną**.

W wypadku porozumiewania się oraz przekazywania oświadczeń lub dokumentów drogą elektroniczną, każda ze Stron na żądanie drugiej niezwłocznie potwierdzi fakt otrzymania e-maila. Adres do korespondencji:

**Politechnika Gdańska Gmach B, pok. 213  
ul. G. Narutowicza 11/12, 80-233 Gdańsk**

Z dopiskiem:

**Dostawa mebli dla Wydziału Mechanicznego Politechniki Gdańskiej w ramach Projektu „Stworzenie nowoczesnej infrastruktury technicznej dla realizacji programu kształcenia Inżynierów Przyszłości w Politechnice Gdańskiej” ZP/224/051/D/15**

**Adres elektroniczny:** [katarzyna.basalaj@pg.gda.pl](mailto:katarzyna.basalaj@pg.gda.pl)

2. Forma pisemna zastrzeżona jest dla złożenia oferty wraz z załącznikami, w tym dokumentów potwierdzających spełnianie warunków udziału w postępowaniu, a także zmiany lub wycofania oferty.
3. W przypadku Wykonawców wspólnie ubiegających się o udzielenie zamówienia, wszelka korespondencja prowadzona będzie wyłącznie z pełnomocnikiem.
4. Wykonawca może zwrócić się do Zamawiającego o wyjaśnienie treści niniejszej SIWZ. Zamawiający udzieli wyjaśnień niezwłocznie, jednak nie później niż na 6 dni przed upływem terminu składania ofert – pod warunkiem że wniosek o wyjaśnienie treści specyfikacji wpłynął do Zamawiającego nie później niż do końca dnia, w którym upływa połowa wyznaczonego terminu składania ofert.
5. Jeżeli wniosek o wyjaśnienie treści specyfikacji istotnych warunków zamówienia wpłynął po upływie terminu składania wniosku, o którym mowa w pkt 4 lub dotyczy udzielonych wyjaśnień, Zamawiający może udzielić wyjaśnień albo pozostawić wniosek bez rozpoznania.
6. Treść zapytań wraz z wyjaśnieniami zostanie przekazana Wykonawcom, którym Zamawiający przekazał SIWZ, bez ujawnienia źródła zapytania oraz zamieszczona na stronie internetowej, na której udostępniona jest SIWZ - [www.dzp.pg.gda.pl](http://www.dzp.pg.gda.pl).
7. W uzasadnionych przypadkach Zamawiający może przed upływem terminu składania ofert, zmienić treść niniejszej SIWZ. Dokonaną zmianę Zamawiający przekaże niezwłocznie wszystkim



Wykonawcom, którym przekazano SIWZ oraz zamieści ją na własnej stronie internetowej - [www.dzp.pg.gda.pl](http://www.dzp.pg.gda.pl).

8. Osobą uprawnioną do bezpośredniego kontaktowania się z Wykonawcami jest:  
- Katarzyna Basałaj e-mail: [katarzyna.basalaj@pg.gda.pl](mailto:katarzyna.basalaj@pg.gda.pl), w dniach od poniedziałku do piątku, w godz. 8:00 – 15:00.
9. W korespondencji z Zamawiającym, Wykonawca powinien powoływać się na numer ZP niniejszego postępowania.

### VIII. INFORMACJE DOTYCZĄCE WADIUM

1. Warunkiem przystąpienia do przetargu jest wniesienie przed upływem terminu składania ofert wadium w wysokości:
  - **Część 1.** – 1 300,00 zł (słownie: jeden tysiąc trzysta złotych)
  - **Część 2.** – 2 500,00 zł (słownie: dwa tysiące pięćset złotych)
2. Wadium może być wniesione w jednej z następujących form:
  - 1) w pieniądzu;
  - 2) w poręczeniach bankowych lub poręczeniach spółdzielczej kasy oszczędnościowo-kredytowej, z tym że poręczenie kasy musi być poręczeniem pieniężnym;
  - 3) w gwarancjach bankowych;
  - 4) w gwarancjach ubezpieczeniowych;
  - 5) w poręczeniach udzielanych przez podmioty, o których mowa w art. 6b ust. 5 pkt 2 ustawy z dnia 9 listopada 2000 r. o utworzeniu Polskiej Agencji Rozwoju Przedsiębiorczości (Dz. U. z 2007 r. Nr 42, poz. 275 z późn. zm.).
3. W przypadku oferty składanej przez Wykonawcę na więcej niż jedną część zamówienia kwoty wadium w odniesieniu do poszczególnych części zamówienia podlegają sumowaniu.
4. Wadium wnoszone w pieniądzu należy wpłacić przelewem na rachunek bankowy Zamawiającego:

Nr rachunku bankowego: **64 1160 2202 0000 0001 8607 3782**

**Nazwa banku: Bank Millenium S.A. o/Gdańsk**

Adres banku: ul. Wały Jagiellońskie 10/16, 80-887 Gdańsk

NR ROZLICZENIOWY BANKU/ CLEARING CODE (eg. Sort Code/BLZ/ABA): PL64 1160 2202 0000 0001 8607 3782 KOD SWIFT/ BIC - BIGBPLPW

z dopiskiem:

**Wadium ZP/224/051/D/15 Część postępowania: (należy wskazać właściwy numer części)**

**Dostawa mebli dla Wydziału Mechanicznego Politechniki Gdańskiej w ramach Projektu „Stworzenie nowoczesnej infrastruktury technicznej dla realizacji programu kształcenia Inżynierów Przyszłości w Politechnice Gdańskiej”**

5. Wniesienie wadium w jednej z form wymienionych w ust. 2 pkt 2-5 następuje poprzez doręczenie Zamawiającemu oryginału dokumentu przed upływem terminu składania ofert. Dokument ten należy złożyć za pokwitowaniem w kasie Kwestury Politechniki Gdańskiej – I piętro Gmach B, w Gdańsku przy ul. G. Narutowicza 11/12 od poniedziałku do piątku w godzinach 9:00 do 13:00 lub przesłać pocztą na adres: Politechnika Gdańska ul. Narutowicza 11/12 Kwestura Politechniki Gdańskiej, I piętro, Gmach B.

6. Dokument wadialny (poręczenie lub gwarancja) musi być sporządzony zgodnie z obowiązującym prawem i zawierać następujące elementy:
  - 1) nazwę oraz wskazanie siedziby: dającego zlecenie (Wykonawcy), beneficjenta gwarancji/poręczenia (Zamawiającego), oraz gwaranta/poręczyciela (banku; instytucji ubezpieczeniowej lub podmiotu poręczającego),
  - 2) określenie postępowania o udzielenie zamówienia publicznego, którego dotyczy;
  - 3) kwotę,
  - 4) termin ważności,
  - 5) mieć formę oświadczenia bezwarunkowego płatnego na pierwsze pisemne żądanie Zamawiającego,
  - 6) być nieodwołalny,
  - 7) obejmować odpowiedzialność za wszystkie przypadki powodujące utratę wadium przez Wykonawcę, określone w art. 46 ust. 4a, 5 ustawy Pzp,
  - 8) a także obejmować cały okres związania ofertą, określony w SIWZ.
7. **Nie wniesienie wadium w wymaganym terminie, w wymaganej wysokości lub w wymaganej formie na cały okres związania ofertą, skutkuje wykluczeniem Wykonawcy z postępowania.**
8. Zamawiający dokona zwrotu wadium na zasadach określonych w art. 46 ustawy.

#### **IX. TERMIN ZWIĄZANIA OFERTĄ**

1. Wykonawcy składający ofertę będą nią związani **60 dni** od upływu terminu składania ofert.
2. Bieg terminu związania ofertą rozpoczyna się wraz z upływem terminu składania ofert.
3. Wykonawca samodzielnie lub na wniosek Zamawiającego może przedłużyć termin związania ofertą, z tym, że Zamawiający może tylko raz, co najmniej na 3 dni przed upływem terminu związania ofertą, zwrócić się do Wykonawców o wyrażenie zgody na przedłużenie tego terminu, na zasadach określonych w art. 85 ustawy Pzp.

#### **X. OPIS SPOSOBU PRZYGOTOWYWANIA OFERTY**

1. Wykonawca w niniejszym postępowaniu może złożyć tylko jedną ofertę.
2. Oferta musi być sporządzona zgodnie z wymogami niniejszej Specyfikacji i ustawy Pzp. Treść oferty musi odpowiadać treści SIWZ.
3. Treść oferty wraz z załącznikami musi być czytelna.
4. Oferta powinna być napisana w języku polskim pod rygorem nieważności, pismem maszynowym lub czytelnym pismem odręcznym, przy użyciu nieścieralnego tuszu lub atramentu.
5. Oferta powinna zawierać wszystkie wymagane oświadczenia, dokumenty i załączniki.
6. Na kompletną ofertę składają się dokumenty i oświadczenia wymienione w tabeli (pożądane ułożenie dokumentów zgodnie z podaną kolejnością):

Lp.	Dokument	Numer załącznika
1.	<b>Formularz oferty</b>	<b>Załącznik nr 1</b>
2.	Opcjonalnie, jeśli występuje pełnomocnik, pełnomocnictwo dla osoby reprezentującej w niniejszym postępowaniu Wykonawcę lub pełnomocnictwo do reprezentowania wszystkich Wykonawców wspólnie ubiegających się o udzielenie zamówienia (w przypadku wspólnego ubiegania się o zamówienie)– zgodnie z art. 23 ust. 2 ustawy Pzp.	
<b>A. Dokumenty wykazujące spełnianie warunków udziału w postępowaniu</b>		
3.	<b>Oświadczenie o spełnianiu warunków udziału w postępowaniu</b>	<b>Załącznik nr 2</b>

4.	<i>Opcjonalnie - pisemne zobowiązania podmiotów oddających do dyspozycji Wykonawcy niezbędne zasoby na potrzeby wykonywania zamówienia (zobowiązanie w formie oryginału) - w przypadku, gdy Wykonawca polega na wiedzy i doświadczeniu, potencjale technicznym, osobach zdolnych do wykonania zamówienia zdolnościach finansowych lub ekonomicznych innych podmiotów niezależnie od charakteru prawnego łączących go z nimi stosunków oraz dokumenty, o których mowa w rozdziale VI pkt. 4 Niniejszej SIWZ.</i>	
<b>B. Dokumenty wykazujące brak podstaw do wykluczenia z postępowania</b>		
5.	<b>Oświadczenie o braku podstaw do wykluczenia z postępowania</b>	<b>Załącznik nr 3</b>
6.	W przypadku przynależności do grupy kapitałowej w rozumieniu ustawy z dnia 16 lutego 2007 roku o ochronie konkurencji i konsumentów : - <b>lista podmiotów należących do tej samej grupy kapitałowej zgodnie z art. 26 ust. 2d ustawy</b> Lub <b>informacja o nie przynależności do grupy kapitałowej</b>	<b>Załącznik nr 4</b>
7.	<b>Aktualny odpis z właściwego rejestru lub z centralnej ewidencji i informacji o działalności gospodarczej</b> , jeżeli odrębne przepisy wymagają wpisu do rejestru lub ewidencji, w celu wykazania braku podstaw do wykluczenia w oparciu o art. 24 ust. 1 pkt 2 ustawy, wystawiony nie wcześniej niż 6 miesięcy przed upływem terminu składania ofert.	
8.	<b>Aktualne zaświadczenie właściwego naczelnika urzędu skarbowego</b> potwierdzające, że Wykonawca nie zalega z opłacaniem podatków lub zaświadczenie, że uzyskał przewidziane prawem zwolnienie, odroczenie lub rozłożenie na raty zaległych płatności lub wstrzymanie w całości wykonania decyzji właściwego organu - wystawione nie wcześniej niż 3 miesiące przed upływem terminu składania ofert.	
9.	<b>Aktualne zaświadczenie właściwego oddziału Zakładu Ubezpieczeń Społecznych lub Kasy Rolniczego Ubezpieczenia Społecznego</b> potwierdzające, że wykonawca nie zalega z opłacaniem składek na ubezpieczenia zdrowotne i społeczne, lub potwierdzenie, że uzyskał przewidziane prawem zwolnienie, odroczenie lub rozłożenie na raty zaległych płatności lub wstrzymanie w całości wykonania decyzji właściwego organu - wystawione nie wcześniej niż 3 miesiące przed upływem terminu składania ofert.	
10.	<b>Aktualna informacja z Krajowego Rejestru Karnego w zakresie określonym w art. 24 ust. 1 pkt 4-8 ustawy</b> , wystawiona nie wcześniej niż 6 miesięcy przed upływem terminu składania ofert.	
11.	<b>Aktualna informacja z Krajowego Rejestru Karnego w zakresie określonym w art. 24 ust. 1 pkt 9 ustawy</b> , wystawiona nie wcześniej niż 6 miesięcy przed upływem terminu składania ofert.	
12.	<b>Aktualna informacja z Krajowego Rejestru Karnego w zakresie określonym w art. 24 ust. 1 pkt 10-11 ustawy</b> , wystawionej nie wcześniej niż 6 miesięcy przed upływem terminu składania ofert.	

6. Oferta oraz dokumenty muszą być podpisane przez Wykonawcę. Zamawiający wymaga, aby ofertę podpisano zgodnie z zasadami reprezentacji wskazanymi we właściwym rejestrze lub centralnej ewidencji i informacji o działalności gospodarczej. Jeżeli osoba podpisująca ofertę działa na podstawie pełnomocnictwa, to musi ono w swej treści wyraźnie wskazywać uprawnienie do podpisania oferty.
7. Wykonawcy wspólnie ubiegający się o udzielenie zamówienia w formularzu oferty jak i w innych dokumentach powołujących się na „Wykonawcę” w miejscu np. nazwa i adres Wykonawcy, winni wpisać dane dotyczące wszystkich Wykonawców, a nie ich pełnomocnika.
8. Forma dokumentów:
  - a) oferta musi być złożona w oryginale;
  - b) dokumenty składające się na ofertę – inne niż pełnomocnictwa i oświadczenia - mogą być złożone w oryginale lub kserokopii potwierdzonej za zgodność z oryginałem przez osobę uprawnioną do składania oświadczeń w imieniu Wykonawcy.

9. Zamawiający nie dopuszcza składania oferty oraz dokumentów i oświadczeń w formie elektronicznej.
10. Zamawiający może żądać przedstawienia oryginału lub notarialnie poświadczonej kopii dokumentu wtedy, gdy złożona przez Wykonawcę kopia dokumentu jest nieczytelna lub budzi wątpliwości co do jej prawdziwości.
11. Oferta powinna być sporządzona w sposób umożliwiający Zamawiającemu udostępnienie dokumentów – z wyjątkiem zawierających informacje stanowiące tajemnicę przedsiębiorstwa – wszystkim zainteresowanym.
12. W celu wykluczenia przypadkowego zdekompilowania oferty zaleca się, aby wszystkie karty oferty były spięte, a strony ponumerowane.
13. Wszystkie miejsca, w których naniesiono poprawki muszą być paraflowane własnoręcznie przez osobę podpisującą ofertę. Poprawki powinny być dokonane poprzez czytelne przekreślenie błędnego zapisu i wstawienie „nad” lub „obok” poprawnego.
14. Ofertę należy złożyć w nieprzejrzystym, zamkniętym opakowaniu (np. kopercie), w sposób gwarantujący zachowanie poufności jej treści oraz zabezpieczających jej nienaruszalność do terminu otwarcia ofert. Opakowanie winno być zaadresowane:

**Politechnika Gdańska, Gmach B, pok. 213  
ul. G. Narutowicza 11/12 80-233 Gdańsk**

oraz opisane w następujący sposób:

**OFERTA: Dostawa mebli dla Wydziału Mechanicznego Politechniki Gdańskiej w ramach Projektu „Stworzenie nowoczesnej infrastruktury technicznej dla realizacji programu kształcenia Inżynierów Przyszłości w Politechnice Gdańskiej” ZP/224/051/D/15**

**Nie otwierać do dnia 26.08.2015 r. do godz. 12:30**

a także opatrzone **adresem i nazwą Wykonawcy**.

15. Zamawiający nie ponosi odpowiedzialności za zdarzenia wynikające z niewłaściwego oznaczenia opakowań (np. kopert).
16. Wykonawca ponosi wszelkie koszty związane z przygotowaniem, złożeniem oferty i uczestnictwem w postępowaniu. Zamawiający nie przewiduje zwrotu kosztów udziału w postępowaniu, z zastrzeżeniem art. 93 ust. 4 ustawy.
17. **Przed upływem terminu składania ofert, Wykonawca może wprowadzić zmiany do złożonej oferty lub ją wycofać.** Zarówno zmiana, jak i wycofanie oferty winny być doręczone Zamawiającemu na piśmie pod rygorem nieważności przed upływem terminu składania ofert. Oświadczenie o wprowadzeniu zmian lub wycofaniu oferty winno być opakowane i oznaczone tak jak oferta, a opakowanie winno zawierać dodatkowe oznaczenie wyrazem, odpowiednio: „ZMIANA” lub „WYCOFANIE”. Zmiana lub wycofanie złożonej oferty musi nastąpić w miejscu oraz według zasad obowiązujących przy składaniu oferty.

#### **Podpisywanie oferty**

**Oferta musi być podpisana własnoręcznie** (art. 78 ustawy z 23 kwietnia 1964 r. – Kodeks cywilny [Dz. U. Nr 16, poz. 93 z późn. zm.) **przez osobę upoważnioną w imieniu Wykonawcy do składania w jego imieniu oświadczeń woli, zgodnie z zasadami reprezentacji wskazanymi we właściwym rejestrze lub ewidencji działalności gospodarczej, lub w pełnomocnictwie.**

Zaleca się, aby dla ułatwienia identyfikacji podpis osoby podpisującej ofertę i pozostałe dokumenty, lub poświadczającej za zgodność z oryginałem kopię dokumentów, był opatrzony pieczętką imienną.

### **Pełnomocnictwo**

Pełnomocnictwo do reprezentowania wykonawcy powinno być dołączone do oferty, o ile prawo do jej podpisania nie wynika z dokumentów załączonych do oferty.

Załączone do oferty pełnomocnictwo musi być udzielone w formie pisemnej, określać jego zakres i podpisane przez osoby uprawnione do reprezentacji Wykonawcy.

Pełnomocnictwo może być złożone w formie oryginału lub kserokopii potwierdzonej za zgodność z oryginałem przez notariusza.

### **Tajemnica przedsiębiorstwa**

Przez tajemnicę przedsiębiorstwa w rozumieniu art. 11 ust. 4 ustawy z dnia 16 kwietnia 1993 r. o zwalczaniu nieuczciwej konkurencji (tekst jednolity: Dz. U. 2003 r. Nr 153, poz. 1503, z późn. zm.) rozumie się nieujawnione do wiadomości publicznej informacje techniczne, technologiczne, organizacyjne przedsiębiorstwa lub inne informacje posiadające wartość gospodarczą, co do których Wykonawca podjął niezbędne działania w celu zachowania ich poufności oraz zastrzegł składając ofertę, iż nie mogą być one udostępnione.

W przypadku gdyby oferta, oświadczenia lub dokumenty zawierały informacje, stanowiące tajemnicę przedsiębiorstwa Wykonawca winien, nie później niż w terminie składania ofert, zastrzec że nie mogą być one udostępniane oraz wykazać, iż zastrzeżone informacje stanowią tajemnicę przedsiębiorstwa.

Nie mogą stanowić tajemnicy przedsiębiorstwa informacje podawane do wiadomości podczas otwarcia ofert np. informacje dotyczące ceny, terminu wykonania zamówienia, okresu gwarancji i warunków płatności zawartych w ofercie.

Informacje stanowiące tajemnicę przedsiębiorstwa muszą być oznaczone klauzulą: „NIE UDOSTĘPNIAC. INFORMACJE STANOWIĄ TAJEMNICĘ PRZEDSIĘBIORSTWA W ROZUMIENIU ART. 11 UST. 4 USTAWY O ZWALCZANIU NIEUCZCIWEJ KONKURENCJI (Dz. U. z 1993 r. Nr 47 poz. 211 z późn. zm.)” i załączone jako odrębna część nie złączona z ofertą w sposób trwały.

W przypadku, gdy Wykonawca zastrzeże w ofercie informacje, które nie stanowią tajemnicy przedsiębiorstwa lub są jawne na podstawie przepisów ustawy Prawo zamówień publicznych lub odrębnych przepisów, Zamawiający bez zgody Wykonawcy odtajni odpowiednie informacje (zgodnie z wyrokiem Sądu Najwyższego z dnia 20.10.2005 r. sygn. akt III CZP 74/05).

### **Zasady składania oferty wspólnej przez Wykonawców (np. konsorcjum, spółka cywilna)**

1. Wykonawcy zamierzający wspólnie ubiegać się o udzielenie zamówienia zobowiązani są do ustanowienia pełnomocnika do reprezentowania ich w niniejszym postępowaniu, albo reprezentowania w postępowaniu i zawarcia umowy w sprawie zamówienia publicznego.
2. Wszelka korespondencja oraz rozliczenia dokonywane będą wyłącznie z pełnomocnikiem.
3. Pełnomocnictwo musi być udzielone w formie pisemnej, wskazywać w szczególności: postępowanie o zamówienie publiczne, którego dotyczy, Wykonawców ubiegających się wspólnie o udzielenie zamówienia, ustanowionego pełnomocnika oraz zakres jego umocowania.
4. Pełnomocnictwo musi być podpisane w imieniu wszystkich Wykonawców ubiegających się wspólnie o udzielenie zamówienia przez osoby uprawnione do składania oświadczeń woli wymienione w aktualnym odpisie z właściwego rejestru lub z centralnej ewidencji i informacji o działalności gospodarczej.
5. Pełnomocnictwo może zostać złożone w oryginale lub kopii poświadczonej za zgodność z oryginałem przez notariusza.
6. Oferta winna być podpisana przez każdego z Wykonawców występujących wspólnie lub upoważnionego przedstawiciela- pełnomocnika, by prawnie zobowiązywała wszystkich Wykonawców.
7. W przypadku Wykonawców wspólnie ubiegających się o udzielenie zamówienia oraz w przypadku innych podmiotów, na zasobach których Wykonawca polega, na zasadach określonych w art. 26 ust. 2 b ustawy, kopie dokumentów dotyczące odpowiednio Wykonawcy lub tych podmiotów są poświadczane za zgodność z oryginałem odpowiednio przez Wykonawcę lub te

podmioty.

8. Podmioty występujące wspólnie ponoszą solidarną odpowiedzialność za niewykonanie lub nienależyte wykonanie zobowiązań.

## **XI. MIEJSCE I TERMIN SKŁADANIA ORAZ OTWARCIA OFERT**

### **1. Składanie ofert.**

Oferty należy składać do dnia **26.08.2015 r. do godz. 12:00** za potwierdzeniem w pok. nr 213 Działu Zamówień Publicznych Politechniki Gdańskiej (budynek Gmachu Głównego skrzydło „B” II piętro), Gdańsk, ul. G. Narutowicza 11/12, lub przesłać pocztą z dopiskiem:

**„Dostawa mebli dla Wydziału Mechanicznego Politechniki Gdańskiej w ramach Projektu „Stworzenie nowoczesnej infrastruktury technicznej dla realizacji programu kształcenia Inżynierów Przyszłości w Politechnice Gdańskiej ZP/224/051/D/15”**

O terminie złożenia oferty decyduje termin jej faktycznego złożenia w miejscu wyznaczonym powyżej.

### **2. Otwarcie ofert.**

Otwarcie ofert nastąpi w pok. 272 (sala kolejalna) Politechniki Gdańskiej, Gmach Główny, G. Narutowicza 11/12, 80- 233 Gdańsk w dniu **26.08.2015 r. o godz. 12:30.**

Otwarcie ofert jest jawne.

## **XII. OPIS SPOSOBU OBLICZANIA CENY OFERTY**

1. Cenę oferty - dla danej części zamówienia należy obliczyć i wpisać w wyznaczonym miejscu w druku formularza oferty stanowiącym **załącznik nr 1 do SIWZ.**
2. Cena oferty musi zawierać wszelkie koszty niezbędne do zrealizowania przedmiotu zamówienia, wynikające wprost z opisu przedmiotu zamówienia, jak również w nim nie ujęte, a bez których nie można wykonać przedmiotu zamówienia, w szczególności wszelkie opłaty, cła, zysk, narzuty, ewentualne upusty, należny podatek VAT, oraz pozostałe składniki cenotwórcze.
3. Cenę oferty musi być podana w złotych polskich.
4. Wykonawca podając w ofercie cenę (cenę brutto) obowiązany jest do jej wyliczenia zgodnie ze stawkami podatku VAT obowiązującymi w dacie sporządzania oferty, z dokładnością do dwóch miejsc po przecinku.
5. Wykonawca zagraniczny, mający siedzibę w Unii Europejskiej lub krajach trzecich oblicza cenę oferty bez podatku VAT, z dokładnością do dwóch miejsc po przecinku.
6. Wykonawca zagraniczny mający siedzibę w krajach trzecich (poza Unią Europejską) obliczając cenę oferty uwzględnia w niej cło oraz koszty obsługi celnej (baza dostaw wg Incoterms 2010 DDP – z wyłączeniem podatku VAT).
7. Wszelkie rozliczenia, pomiędzy Zamawiającym a Wykonawcą, będą prowadzone w polskich złotych.
8. W przypadku Wykonawców wspólnie ubiegających się o udzielenie zamówienia rozliczenia będą dokonywane wyłącznie z pełnomocnikiem.
9. W przypadku złożenia oferty, której wybór prowadziłby do powstania obowiązku podatkowego Zamawiającego, zgodnie z przepisami o podatku od towarów i usług dotyczącym wewnątrzwspólnotowego nabycia towarów, Zamawiający w celu oceny takiej oferty doliczy do przedstawionej w niej ceny podatek od towarów i usług, który miałby obowiązek wpłacić zgodnie z obowiązującymi przepisami.

10. Koszty poniesione przez Wykonawcę przy realizacji zamówienia, a nie uwzględnione w cenie oferty nie będą przez Zamawiającego dodatkowo rozliczane.
11. Cena oferty nie będzie podlegać żadnym negocjacjom.
12. Cena określona w ofercie obowiązuje przez cały okres związania ofertą i będzie wiążąca dla zawieranej umowy.

### **Zasady udostępniania dokumentów**

Dokumenty związane z prowadzonym postępowaniem będą udostępniane zgodnie z § 5 Rozporządzenia Prezesa Rady Ministrów z dnia 26 października 2010 r. w sprawie protokołu postępowania o udzielenie zamówienia publicznego (Dz. U. z 2010 Nr 223, poz. 1458).

### **Poprawianie omyłek**

Zamawiający poprawi w ofercie oczywiste omyłki pisarskie, oczywiste omyłki rachunkowe z uwzględnieniem konsekwencji rachunkowych dokonanych poprawek oraz inne omyłki polegające na niezgodności oferty ze specyfikacją, niepowodujące istotnych zmian w treści oferty - niezwłocznie zawiadamiając o tym Wykonawcę, którego oferta została poprawiona.

Przez oczywistą omyłkę rachunkową Zamawiający rozumieć będzie każdy wadliwy wynik działania matematycznego (rachunkowego) przy założeniu, że składniki działania są prawidłowe.

Za oczywiste omyłki pisarskie Zamawiający uzna bezsporne, nie budzące wątpliwości omyłki dotyczące wyrazów, których poprawienie w żadnym wypadku nie prowadzi do merytorycznej zmiany oferty, są widoczne na pierwszy rzut oka bez potrzeby przeprowadzenia dodatkowych badań czy ustaleń, takie jak: - widoczna mylna pisownia wyrazu, - ewidentny błąd gramatyczny, - ewidentny błąd rzeczowy (np. 31 listopada).

## **XIII. OPIS KRYTERIÓW, KTÓRYMI ZAMAWIAJĄCY BĘDZIE KIEROWAŁ SIĘ PRZY WYBORZE OFERTY W CELU ZAWARCIA UMOWY W SPRAWIE ZAMÓWIENIA PUBLICZNEGO**

1. Przy wyborze oferty Zamawiający będzie kierował się następującymi kryteriami oceny ofert:

### **1) Cena oferty – 90%**

Ocena punktowa zgodnie z kryterium „cena oferty”, dokonana zostanie według poniższego wzoru:

$$\begin{array}{l} \text{Liczba} \\ \text{punktów} \\ \text{przyznanych} \\ \text{badanej} \\ \text{ofercie} \end{array} = \frac{\text{Najniższa cena wśród złożonych ofert} \\ \text{(ofert ważnych, nie podlegających odrzuceniu)}}{\text{Cena badanej oferty}} \times 90 \text{ punktów}$$

**Maksymalna liczba punktów w kryterium cena – 90 punktów.**

### **2) Inne kryterium:**

Kryterium ma odniesienie wyłącznie do podstawowego okresu gwarancji (minimum 24 miesiące na cały przedmiot zamówienia). Zamawiający przyzna dodatkowe punkty Wykonawcy, który udzieli dłuższego, podstawowego okresu gwarancji na cały dostarczony przedmiot zamówienia. Wykonawca nie otrzyma dodatkowych punktów w przypadku zwiększenia okresu gwarancji na wybrane elementy tj. mechanizm podnośnikowy w krzesłach.

### **Termin gwarancji – 10%**

**Punkty zostaną przyznane zgodnie z poniższym podziałem oraz z zastosowaniem wzoru:**

- **okres gwarancji minimalny 24 miesiące – 0 punktów** (Wykonawca udzielając 24-miesięcznego okresu gwarancji na cały przedmiot zamówienia, z wyłączeniem wybranych elementów tj. mechanizmu podnośnikowego w krzesłach na które Zamawiający wymaga dłuższego okresu gwarancji, nie otrzyma punktów w tym kryterium).
- **okres gwarancji maksymalny 48 miesięcy – 10 punktów** (Wykonawca udzielając maksymalnego 48-miesięcznego okresu gwarancji na cały przedmiot zamówienia, z wyłączeniem wybranych elementów tj. mechanizmu podnośnikowego w krzesłach na które Zamawiający wymaga dłuższego okresu gwarancji, otrzyma 10 punktów).

Ocena punktowa zgodnie z kryterium „termin gwarancji”, dokonana zostanie według poniższej określonego podziału – trzech wariantów:

- a. **24 miesięcy – 0 punktów**
- b. **36 miesięcy – 5 punktów**
- c. **48 miesięcy – 10 punktów**

Wykonawca we właściwym miejscu formularza ofertowego, wskaże czy oferuje dłuższy termin gwarancji aniżeli minimalny, jaki określono w niniejszym postępowaniu podlegający ocenie punktowej tj 24-miesięczny termin gwarancji. Wykonawca, który zaoferuje termin gwarancji wskazany w punkcie b lub c, otrzyma odpowiednio 5 lub 10 punktów.

### **Maksymalna liczba punktów w kryterium termin gwarancji – 10 punktów.**

2. Zamawiający po przeliczeniu punktów przyznanych badanej ofercie w każdym kryterium oceny ofert, dokona zsumowania punktów. Uzyskany wynik, będzie stanowił całkowitą liczbę punktów przyznanych badanej ofercie.
3. Obliczenia dokonywane będą przez Zamawiającego z dokładnością do dwóch miejsc po przecinku.
4. W przypadku gdy Zamawiający nie będzie mógł wybrać oferty najkorzystniejszej, z uwagi na to, że dwie lub więcej ofert uzyskają taki sam bilans ceny oraz innych kryteriów oceny ofert, Zamawiający spośród tych ofert wybierze jako najkorzystniejszą ofertę z najniższą ceną.
5. Zamawiający przyzna zamówienie Wykonawcy: który nie podlega wykluczeniu z postępowania o udzielenie zamówienia, którego oferta nie została odrzucona z postępowania oraz którego oferta uzyskała najwyższą liczbę punktów zgodnie z przyjętymi kryteriami oceny ofert wskazanymi powyżej.

## **XIV. INFORMACJE O FORMALNOŚCIACH, JAKIE POWINNY ZOSTAĆ DOPEŁNIONE PO WYBORZE OFERTY W CELU ZAWARCIA UMOWY**

1. Zamawiający o wynikach postępowania powiadomi niezwłocznie wszystkich Wykonawców, którzy złożyli oferty w postępowaniu o udzielenie zamówienia publicznego zgodnie z art. 92 ustawy.
2. Zamawiający zawrze umowę w sprawie zamówienia publicznego w terminie określonym w art. 94 ustawy Pzp.

## **XV. WYMAGANIA DOTYCZĄCE ZABEZPIECZENIA NALEŻYTEGO WYKONANIA UMOWY**

Zamawiający nie wymaga wniesienia zabezpieczenia należytego wykonania umowy.



## **XVI. UMOWA W SPRAWIE ZAMÓWIENIA PUBLICZNEGO**

1. Wzór umowy, która zostanie zawarta z wybranym Wykonawcą, stanowi załącznik nr 6 do SIWZ.
2. Zamawiający w zawiadomieniu o wyborze najkorzystniejszej oferty zamieści informację na temat terminu po upływie którego umowa w sprawie zamówienia publicznego może być zawarta.
3. Zmiana postanowień zawartej umowy w stosunku do treści oferty, na podstawie której dokonano wyboru Wykonawcy, może nastąpić tylko w trybie przewidzianym w art. 144 ust.1 ustawy Pzp.
4. Zamawiający dopuszcza możliwość zmiany umowy w przypadku:
  - 1) terminu realizacji przedmiotu umowy w przypadku wystąpienia niżej wymienionych okoliczności pod warunkiem, że mają one wpływ na termin realizacji całego przedmiotu umowy:
    - a. opóźnień wynikających z przyczyn leżących po stronie Zamawiającego;
    - b. okoliczności mogących spowodować zmianę terminu wynikających z działania siły wyższej tj. klęski żywiołowe, huragan, powódź, katastrofy transportowe, pożar, eksplozje, wojna, strajk i inne nadzwyczajne wydarzenia, których zaistnienie leży poza zasięgiem i kontrolą stron;
  - 2) zmiany wynikającej ze zmian powszechnie obowiązujących przepisów prawa w zakresie mającym wpływ na realizację przedmiotu zamówienia, a w szczególności w przypadku ustawowej zmiany podatku VAT - w zakresie spowodowanym wprowadzeniem zmian.

## **XVII. ŚRODKI OCHRONY PRAWNEJ PRZYSŁUGUJĄCYCH WYKONAWCY W TOKU POSTĘPOWANIA O UDZIELENIE ZAMÓWIENIA**

Wykonawcy, a także innemu podmiotowi, jeżeli ma lub miał interes w uzyskaniu danego zamówienia oraz poniósł lub może ponieść szkodę w wyniku naruszenia przez zamawiającego przepisów ustawy, przysługują środki ochrony prawnej określone w Dziale VI ustawy „Środki ochrony prawnej”.

## **XVIII. ZAŁĄCZNIKI**

Załącznik nr 1 – Formularz oferty

Załącznik nr 2 – Oświadczenie o spełnieniu warunków udziału w postępowaniu

Załącznik nr 3 – Oświadczenie o braku podstaw do wykluczenia z postępowania

Załącznik nr 4 – Lista podmiotów należących do tej samej grupy kapitałowej, o której mowa w art. 24 ust 2 pkt 5/informacja o tym, że Wykonawca nie należy do grupy kapitałowej

Załącznik nr 5 – Szczegółowy opis przedmiotu zamówienia

Załącznik nr 6 – Wzór umowy



**Załącznik nr 1 do SIWZ**

.....  
(pieczęć Wykonawcy)

**FORMULARZ OFERTY**

**Zamawiający:**

Politechnika Gdańska  
ul. G. Narutowicza 11/12  
80-233 Gdańsk

Nawiązując do ogłoszenia o postępowaniu o udzielenie zamówienia publicznego prowadzonym w trybie przetargu nieograniczonego pn. **Dostawa mebli dla Wydziału Mechanicznego Politechniki Gdańskiej w ramach Projektu „Stworzenie nowoczesnej infrastruktury technicznej dla realizacji programu kształcenia Inżynierów Przyszłości w Politechnice Gdańskiej”**

My niżej podpisani:

.....  
.....  
(należy podać imiona i nazwiska osób upoważnionych do reprezentowania wykonawcy)

działający w imieniu i na rzecz:

<b>Pełna nazwa Wykonawcy</b>			
<b>Adres</b>			
<b>REGON</b>		<b>NIP</b>	
<b>Nr telefonu</b>		<b>Nr faxu</b>	
<b>e-mail do kontaktu</b>			
<b>Nazwa banku i nr rachunku, na który należy zwrócić wadium (dot. wadium w pieniądzu):</b>			

**Oferujemy realizację przedmiotu zamówienia, zgodnie z zapisami zawartymi w Specyfikacji Istotnych Warunków Zamówienia, za cenę:**

Część*	Przedmiot zamówienia	Cena całkowita obejmująca przedmiot zamówienia w danej części** (wartość brutto)
1	2	3
1.	<p><b>Dostawa krzeseł dla Laboratorium Spawalnictwa oraz Laboratorium Obrabiarek i Procesów Technologicznych zlokalizowanych w halach przy budynku Wydziału Mechanicznego Politechniki Gdańskiej.</b></p> <p><i>Na zasadach i zgodnie z wymaganiami określonymi w SIWZ w tym zgodnie ze Szczegółowym opisem przedmiotu zamówienia.</i></p>	<p><b>Cena całkowita niniejszej części:</b></p> <p>_____ zł brutto</p> <p>(należy wpisać)</p>
2.	<p><b>Dostawa mebli biurowych wraz z montażem dla Laboratorium Spawalnictwa oraz Laboratorium Obrabiarek i Procesów Technologicznych zlokalizowanych w halach przy budynku Wydziału Mechanicznego Politechniki Gdańskiej.</b></p> <p><i>Na zasadach i zgodnie z wymaganiami określonymi w SIWZ w tym zgodnie ze Szczegółowym opisem przedmiotu zamówienia.</i></p>	<p><b>Cena całkowita niniejszej części:</b></p> <p>_____ zł brutto</p> <p>(należy wpisać)</p>

**UWAGA! \*Tabela została podzielona na 2 części (zadania), zgodnie z załącznikiem nr 5 do SIWZ. Wykonawca uzupełnia rubryki tabeli, przeznaczone dla części postępowania do której przystępuje. Nieuzupełnione rubryki tabeli należy zakreślić.**

**\*\*Cenę oferty (tabela-kolumna nr 3) należy określić w wartości brutto (z podatkiem VAT), w PLN, z dokładnością do dwóch miejsc po przecinku. Wykonawca zagraniczny mający siedzibę w Unii Europejskiej lub w krajach trzecich określa cenę w PLN w kwocie netto (bez podatku VAT).**

**CENĘ NALEŻY WPISAĆ W SPOSÓB CZYTELNY.**

**Cena zawiera wszystkie koszty niezbędne do zrealizowania przedmiotu zamówienia, wynikające wprost z opisu przedmiotu zamówienia, jak również w nim nie ujęte, a bez których nie można wykonać przedmiotu zamówienia, w szczególności wszelkie opłaty, cła, zysk, narzuty, ewentualne upusty, koszty transportu i rozładunku do miejsca wskazanego przez Zamawiającego oraz pozostałe składniki cenotwórcze.**

1. **Oświadczamy**, że wykonamy zamówienie w terminie oraz na warunkach określonych w niniejszej SIWZ.
2. **Oświadczamy**, iż na dostarczony przedmiot zamówienia udzielamy:
  - a. **24-miesięcznej gwarancji (okres minimalny, 0 punktów)**
  - b. **36- miesięcznej gwarancji (5 punktów)**
  - c. **48-miesięcznej gwarancji (10 punktów)**

**UWAGA: Termin gwarancji stanowi jedno z kryteriów oceny ofert. Wykonawca udziela gwarancji w jednym z trzech wariantów określonych w niniejszym postępowaniu, zaznaczając właściwą odpowiedź, „a”, „b” lub „c” poprzez postawienie znaku „x” w wyznaczonym miejscu. Jeżeli Wykonawca nie wskaże okresu gwarancji, Zamawiający uzna, że oferowany okres gwarancji jest równy minimalnemu okresowi gwarancji, jaki określono w niniejszym postępowaniu (wariant „a”).**

#### **Gwarancja na wybrane elementy:**

W przypadku krzeseł wyposażonych w mechanizm podnośnikowy, udzielamy .....  
**miesięcznej gwarancji (minimum 48-miesięcznej) na mechanizm podnośnikowy.**

3. **Oświadczamy**, że zapoznaliśmy się ze Specyfikacją Istotnych Warunków Zamówienia – w tym ze wszystkimi załącznikami – i nie wnosimy do jej treści zastrzeżeń oraz uznajemy się za związanych określonymi w niej postanowieniami i zasadami postępowania.
4. **Oświadczamy**, że oferowany przedmiot zamówienia spełnia wszystkie wymagania określone w SIWZ, w tym w Szczegółowym opisie przedmiotu zamówienia.
5. **Oświadczamy**, że zapoznaliśmy się z postanowieniami umowy, która stanowi załącznik do Specyfikacji Istotnych Warunków Zamówienia. Nie wnosimy do jej treści zastrzeżeń. Zobowiązujemy się w przypadku wyboru naszej oferty do zawarcia umowy na określonych w niej warunkach, w miejscu i terminie wyznaczonym przez Zamawiającego.
6. **Akceptujemy** warunki płatności określone we wzorze umowy.
7. **Uważamy** się za związanych niniejszą ofertą na czas wskazany w SIWZ, czyli przez okres **60 dni** od upływu terminu składania ofert.
8. **Oświadczamy, że wadium** za oferowany przedmiot zamówienia wnieśliśmy w dniu.....2015 r. w formie .....

<b>Część postępowania</b>	<b>Wymagana wysokość wadium</b> (zgodnie z treścią SIWZ)	<b>Wniesione wadium</b> (należy wpisać kwotę wniesionego wadium)
1.	1 300,00 zł	..... zł
2.	2 500,00 zł	..... zł

9. **Oświadczamy**, iż tajemnicę przedsiębiorstwa w rozumieniu przepisów o zwalczaniu nieuczciwej konkurencji, które nie mogą być udostępnione stanowią informacje zawarte w ofercie na stronach nr: .....  
Wykonawca zobowiązany jest wykazać, iż informacje zastrzeżone stanowią tajemnicę przedsiębiorstwa.
10. **Oświadczamy**, że zamówienie zamierzamy zrealizować przy udziale podwykonawców, w następującym zakresie (wypełnić jeśli dotyczy):

.....  
.....

11. **Załącznikami do niniejszej oferty, stanowiącymi jej integralną część są:**

- 1) **Oświadczenie o spełnianiu warunków udziału w postępowaniu** art. 22 ustawy Pzp (załącznik nr 2 do SIWZ).
- 2) **Oświadczenie o braku podstaw do wykluczenia** art. 24 ustawy Pzp (załącznik nr 3 do SIWZ).
- 3) **Lista podmiotów należących do tej samej grupy kapitałowej / Informacja o tym, że Wykonawca nie należy do grupy kapitałowej** (załącznik nr 4 do SIWZ).
- 4) .....
- 5) .....
- 6) .....
- 7) .....



ZP/224/051/D/15

8) .....

9) .....

....., dn. ....2015r.  
miejsowość data

.....  
(podpis własnoręczny osoby  
(osób uprawnionej(ych) do reprezentowania  
wykonawcy)



**Załącznik nr 2 do SIWZ**

.....  
(pieczęć Wykonawcy)

**OŚWIADCZENIE**  
**o spełnieniu warunków udziału w postępowaniu**  
**(art. 22 ust. 1 ustawy Pzp)**

Składając ofertę w postępowaniu o udzielenie zamówienia publicznego pn. **Dostawa mebli dla Wydziału Mechanicznego Politechniki Gdańskiej w ramach Projektu „Stworzenie nowoczesnej infrastruktury technicznej dla realizacji programu kształcenia Inżynierów Przyszłości w Politechnice Gdańskiej”**, oświadczamy, że na dzień składania ofert spełniamy warunki udziału w postępowaniu określone w SIWZ, dotyczące:

1. posiadania uprawnień do wykonywania określonej działalności lub czynności, jeżeli przepisy prawa nakładają obowiązek ich posiadania;
2. posiadania wiedzy i doświadczenia;
3. dysponowania odpowiednim potencjałem technicznym oraz osobami zdolnymi do wykonania zamówienia;
4. sytuacji ekonomicznej i finansowej.

.....  
(podpis własnoręczny osoby(osób)  
uprawnionej(ych) do reprezentowania wykonawcy)



ZP/224/051/D/15

**Załącznik nr 3 do SIWZ**

.....  
(pieczęć Wykonawcy)

**OŚWIADCZENIE**  
**o braku podstaw do wykluczenia**  
**(art. 24 ust. 1 ustawy Pzp)**

Składając ofertę w postępowaniu o udzielenie zamówienia publicznego pn. **Dostawa mebli dla Wydziału Mechanicznego Politechniki Gdańskiej w ramach Projektu „Stworzenie nowoczesnej infrastruktury technicznej dla realizacji programu kształcenia Inżynierów Przyszłości w Politechnice Gdańskiej”**, oświadczamy, że na dzień składania ofert nie ma podstaw do wykluczenia nas z postępowania o udzielenie zamówienia publicznego na podstawie przesłanek, o których mowa w art. 24 ust. 1 ustawy Prawo zamówień publicznych (tekst jednolity Dz.U. 2013 poz. 907 z późn. zm.).

.....  
(podpis własnoręczny osoby(osób)  
uprawnionej(ych) do reprezentowania wykonawcy)

**Załącznik nr 4 do SIWZ**

.....  
(pieczęć Wykonawcy)

**LISTA PODMIOTÓW NALEŻĄCYCH DO TEJ SAMEJ GRUPY KAPITAŁOWEJ  
/ INFORMACJA O TYM, ŻE WYKONAWCA NIE NALEŻY DO GRUPY KAPITAŁOWEJ**

**Dane dotyczące Wykonawcy** (należy uzupełnić niezależnie od wyboru wariantu z punktu 1 lub 2):

<b>Nazwa</b>			
<b>Adres</b>			
<b>REGON</b>		<b>NIP</b>	
<b>Nr telefonu</b>		<b>Nr faxu</b>	
<b>Internet</b>		<b>E-mail</b>	

Składając ofertę w postępowaniu o udzielenie zamówienia publicznego pn. **Dostawa mebli dla Wydziału Mechanicznego Politechniki Gdańskiej w ramach Projektu „Stworzenie nowoczesnej infrastruktury technicznej dla realizacji programu kształcenia Inżynierów Przyszłości w Politechnice Gdańskiej”**, zgodnie z art. 26 ust. 2d ustawy z dnia 29 stycznia 2004 roku – Prawo zamówień publicznych:

**1. SKŁADAMY LISTĘ PODMIOTÓW, RAZEM Z KTÓRYMI NALEŻYMY DO TEJ SAMEJ GRUPY KAPITAŁOWEJ** w rozumieniu ustawy z dnia 16 lutego 2007 r. o ochronie konkurencji i konsumentów.

Lp.	Nazwa podmiotu	Adres podmiotu
1.		
2.		
3.		
4.		
5.		

W przypadku konieczności tabelę liczbę wierszy w tabeli należy zwiększyć.

.....  
(podpis własnoręczny osoby(osób)  
uprawnionej(ych) do reprezentowania wykonawcy)

**2. INFORMUJEMY, ŻE NIE NALEŻYMY DO GRUPY KAPITAŁOWEJ**, o której mowa w art. 24 ust. 2 pkt 5 ustawy Prawo zamówień publicznych.

.....  
(podpis własnoręczny osoby(osób)  
uprawnionej(ych) do reprezentowania wykonawcy)

**UWAGA: Wykonawca wypełnia punkt 1 lub punkt 2 niniejszego załącznika do SIWZ.**



## Załącznik nr 5 do SIWZ

### SZCZEGÓŁOWY OPIS PRZEDMIOTU ZAMÓWIENIA

Opis przedmiotu zamówienia dla części 1 i części 2 postępowania, został ujęty w ramach tabel. Poniżej zawarto ogólne warunki realizacji przedmiotu zamówienia, odpowiadające specyfice danej części postępowania.

#### Ogólne warunki wykonania przedmiotu zamówienia.

1. Przedmiotem zamówienia jest dostawa mebli dla Politechniki Gdańskiej w ramach Projektu „Stworzenie nowoczesnej infrastruktury technicznej dla realizacji programu kształcenia Inżynierów Przyszłości w Politechnice Gdańskiej”, podzielona na dwie części:
  - 1) **Dostawa krzeseł dla Laboratorium Spawalnictwa oraz Laboratorium Obrabiarek i Procesów Technologicznych zlokalizowanych w halach przy budynku Wydziału Mechanicznego Politechniki Gdańskiej.**
  - 2) **Dostawa mebli biurowych wraz z montażem dla Laboratorium Spawalnictwa oraz Laboratorium Obrabiarek i Procesów Technologicznych zlokalizowanych w halach przy budynku Wydziału Mechanicznego Politechniki Gdańskiej.**
2. Krzesła oraz meble biurowe stanowią wyposażenie głównie pomieszczeń dydaktycznych i pomieszczeń należących do przestrzeni studenckiej, zgodnie z miejscem realizacji przedmiotu zamówienia, określonym w niniejszej SIWZ.
3. Zamawiający w szczegółowym opisie przedmiotu zamówienia podaje wymiary krzeseł oraz mebli biurowych. Podane wymiary wynikają z powierzchni pomieszczeń w których przedmiot zamówienia będzie usytuowany. Zamawiający zaleca przeprowadzenie wizji lokalnej przed przystąpieniem do złożenia oferty w niniejszym postępowaniu. Wykonawca odpowiada za dopasowanie przedmiotu zamówienia do poszczególnych pomieszczeń, (ze szczególnym uwzględnieniem wszystkich podciągów oraz instalacji istniejących w budynku). Przed przystąpieniem do realizacji przedmiotu zamówienia, należy zweryfikować wymiary pozycji przedmiotu zamówienia. Wymiary pomieszczeń, w których zaprojektowano meble mogą ulec zmianie, ze względu na prowadzone w nich prace budowlane, w związku z tym, Zamawiający dopuszcza zmiany wymiarów przedmiotu zamówienia na etapie realizacji przedmiotu zamówienia. Zgodnie z powyższym, w przypadku gdy zmiany wymiarów przedmiotu zamówienia przekroczą +/-5% od wielkości określonych w Szczegółowym opisie przedmiotu zamówienia, należy sporządzić Protokół konieczności, zaakceptowany przez Zamawiającego (bez konieczności zawierania aneksu do umowy). W przypadku późniejszego wystąpienia niezgodności wymiarów pomieszczenia i wyposażenia w trakcie procesu montażu koszty koniecznych zmian ponosi Wykonawca.
4. Wykonawca we własnym zakresie i na własny koszt uprzątnie oraz zutilizuje zgodnie z przepisami prawa wszelkie opakowania, elementy ochronne zastosowane podczas transportu, a także wszystkie i inne zbędne przedmioty, pozostałe po montażu przedmiotu zamówienia. Utylizacja musi nastąpić poza terenem Zamawiającego.
5. Wykonawca zrealizuje przedmiot zamówienia z należytą starannością, Wykonawca zadba, aby wszystkie dostarczone meble charakteryzowały się estetycznym wykonaniem i funkcjonalnością.
6. Wykonawca stosuje materiały bezpieczne, o wysokiej jakości, zapewniające wytrzymałość zgodnie ze specyfiką przedmiotu zamówienia, wolne od wad i uszkodzeń, ubytków, rys na powierzchni, przebarwień, zacieków lakieru, prześwitów stali, ubytków (wżerów) na powierzchni zastosowanego materiału, w przypadku mebli wykonanych z materiałów laminowanych usłojenie wszystkich elementów płytowych skierowane wzdłuż dłuższej krawędzi.
7. Zastosowane w szczegółowym opisie przedmiotu zamówienia rysunki mają charakter pomocniczy względem treści opisu.
8. Wszystkie zastosowane uchwyty meblowe o których mowa w opisie przedmiotu zamówienia muszą być metalowe, niedopuszczalne jest zastosowanie uchwytów wykonanych z tworzywa sztucznego. Wszystkie zastosowane uchwyty muszą być takie same pod względem stylu, typu oraz koloru (kolor – srebrny). Zamawiający zastrzega sobie możliwość wyboru uchwytów, spośród przedstawionych przez Wykonawcę na etapie realizacji przedmiotu zamówienia.
9. Zamawiający wymaga, aby spawy stanowiące połączenia elementów metalowych były gładkie, zeszlifowane, estetycznie wykonane.

10. W przypadku mebli tapicerowanych (część 1), Zamawiający wymaga, aby przymocowany materiał przylegał do tapicerowanej powierzchni, marszczenia materiału występujące na krawędziach tapicerowanego elementu muszą być jak najmniej widoczne. Zastosowana gąbka tapicerska powinna być odporna na trwałe wgniecenia i odkształcenia.
11. Zamawiający wymaga, aby montaż i kompletowanie elementów należących do danego mebla wykonany był starannie. Niedopuszczalnym jest nie zachowanie prostokątności ścian szaf względem ich podstawy, niedopuszczalnym jest nachodzenie na siebie skrzydeł – drzwi szafy po ich zamknięciu lub powstanie niepotrzebnej szczeliny między zamkniętymi drzwiami szafy, drzwi szafy powinny po zamknięciu znajdować się w jednej linii, niedopuszczalne jest aby drzwi szafy po zamknięciu znajdowały się w różnej wysokości. Konstrukcja stołów musi zapewnić ich stabilność, niedopuszczalne jest niezachowanie prostokątności nóg w stolach względem obwiedni podblatowej.
12. W przypadku mebli należących do części 2, Zamawiający wymaga, aby wszystkie zastosowane zawiasy posiadały dożywną gwarancję.

<b>CZĘŚĆ 1: Dostawa krzeseł dla Laboratorium Spawalnictwa oraz Laboratorium Obrabiarek i Procesów Technologicznych zlokalizowanych w halach przy budynku Wydziału Mechanicznego Politechniki Gdańskiej.</b>			
<b>L.P.</b>	<b>PRZEDMIOT ZAMÓWIENIA</b>	<b>LICZBA (SZT.)</b>	<b>OPIS PRZEDMIOTU ZAMÓWIENIA</b>
1.	<b>Taboret K1</b>	26	Siedzisko o średnicy min. 300 mm - max. 350 mm, wykonane ze sklejki oblanej spienioną pianką poliuretanową o gr.10÷20 mm. Regulacja wysokości za pomocą wrzeciona w zakresie 400 – 600 mm. Trójramienna podstawa wykonana z nylonu z domieszką włókna szklanego lub stalowa malowana proszkowo. Stopki wyposażone w czarne tworzywo antypoślizgowe.
2.	<b>Taboret K7 wysoki</b>	5	Siedzisko o średnicy min. 300 mm - max. 350 mm wykonane ze sklejki oblanej spienioną pianką poliuretanową o gr. min. 10÷20 mm. Regulacja wysokości za pomocą podnośnika pneumatycznego (skok 250 mm). Pięcioramienna podstawa z poliamidu wzmocnionego włóknem szklanym, w której osadzone są stopki. Taboret wyposażony w regulowany metalowy, chromowany podnózek. Wysokość siedziska min. 570 mm, Wysokość siedziska max 820 mm.
3.	<b>Krzeseło K2</b>	126	Siedzisko i oparcie z bukowej sklejki wielowarstwowej lakierowanej o min. grubości 7 mm. Stelaż krzesła metalowy, malowany farbą proszkowo (epoksydowo-poliestrową) w kolorze czarnym. Średnica profilu metalowego 20 mm. Szerokość siedziska: min. 400 mm – max. 450 mm, Wysokość siedziska: 450 mm +/-20 mm. Wysokość całkowita krzesła wraz z oparciem 900 mm. Nogi krzesła zakończone stopami z czarnego tworzywa sztucznego. Konstrukcja krzeseł powinna umożliwiać składowanie poprzez sztaplowanie ( możliwość wkładania krzesła w krzesło, co najmniej 4 szt.).
4.	<b>Krzeseło K3</b>	43	Siedzisko i oparcie z bukowej sklejki wielowarstwowej lakierowanej o min. grubości 7 mm. Stelaż krzesła metalowy malowany farbą proszkowo (epoksydowo-poliestrową) w kolorze czarnym. Grubość ramy 20 mm +/-2 mm. Szerokość siedziska: 500 mm +/-20 mm. Wysokość siedziska: 450 mm +/-20 mm. Wysokość całkowita krzesła: 800 mm +/-20 mm. Krzeseło z podłokietnikami ze sklejki wielowarstwowej. Pięcioramienna, obrotowa, stabilna podstawa jezdna, której szkielet wykonany jest z profili metalowych, zakończona kółkami samohamującymi do powierzchni twardych.
5.	<b>Krzeseło K6</b>	15	Siedzisko i oparcie z bukowej sklejki wielowarstwowej lakierowanej o min grubości 7mm. Stelaż krzesła metalowy malowany farbą proszkowo (epoksydowo-poliestrową) w kolorze czarnym.  Grubość ramy: 20 mm +/-2 mm. Szerokość siedziska: 500 mm +/-20 mm. Wysokość siedziska: 450 mm +/-20 mm. Wysokość całkowita krzesła: 800 mm +/-20 mm. Nogi krzesła zakończone stopami z czarnego tworzywa sztucznego. Krzesło z pulpitem ze sklejki wielowarstwowej jak siedzisko, o wymiarach 280x380mm +/- 20mm, pulpity rozkładane z bukowej sklejki o min grubości 7mm.
6.	<b>Krzeseło K4</b>	12	Krzeseło do wielogodzinnej pracy przy komputerze z ergonomicznie wyprofilowanym siedziskiem i oparciem. Regulacja wysokości oparcia. Regulacja kąta nachylenia oparcia z możliwością blokady w wybranej pozycji. Regulacja w pionie podłokietników. Regulacja wysokości krzesła za pomocą podnośnika pneumatycznego. Podłokietniki wykonane z profili stalowych pokrytych spienioną (miękką) pianką poliuretanową. Pięcioramienna, stabilna podstawa jezdna, której szkielet wykonany jest z profili metalowych. Kółka samohamujące do powierzchni twardych.

			<p>Wysokość siedziska regulowana w zakresie co najmniej 130mm. Wysokość oparcia regulowana w zakresie co najmniej 70 mm. Wysokość podłokietników regulowana w zakresie co najmniej 80mm. Średnica podstawy jezdnej min. 650 mm – max. 700 mm. Szerokość siedziska min. 480 mm – max. 520 mm. Blokada wychylenia oparcia w wielu pozycjach. Siedzisko wyprofilowane i wykonane z profilowanej sklejki o gr. min. 9 mm, pokryte pianką tapicerską o gęstości nie mniejszej niż 30 kg/m<sup>3</sup>. Oparcie w kształcie zbliżonym do prostokąta, pokryte pianką o gęstości nie mniejszej niż 21 kg/m<sup>3</sup>. Część nietapicerowana oparcia i siedziska osłonięta maskującymi osłonami wykonanymi z tworzywa sztucznego w kolorze czarnym. Krzesło tapicerowane tkaniną – syntetyczny polimer (polyolefin), o odporności na ścieranie minimum 50 000 cykli Martindale. Materiał siedziska przystosowany do dezynfekcji (nie przyjmuje płynów, nie płami się), odporne na rozciąganie i uszkodzenia mechaniczne, tkanina trudnopalna.</p> <p>Ostateczną kolorystykę tapicerki uzgodnić z Zamawiającym.</p>
--	--	--	---

**CZĘŚĆ 2: Dostawa mebli biurowych wraz z montażem dla Laboratorium Spawalnictwa oraz Laboratorium Obrabiarek i Procesów Technologicznych zlokalizowanych w halach przy budynku Wydziału Mechanicznego Politechniki Gdańskiej.**

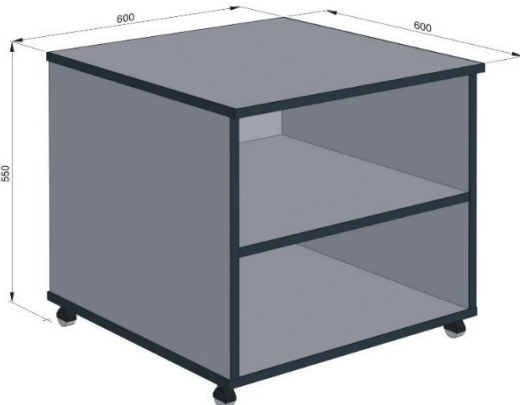
L.P.	PRZEDMIOT ZAMÓWIENIA	LICZBA (SZT.)	OPIS PRZEDMIOTU ZAMÓWIENIA
1.	<b>Stół pod drukarkę S4.4</b> (rys.50)	1	<p><b>Podstawowe cechy i parametry:</b></p> <p><u>Wymiary : ( szer. x gł. x wys. ) 600 x 600 x 550 mm</u></p> <p>Korpus stołu wykonany z płyty MDF o gr. 18÷19 mm oklejanej laminatem HPL o gr. 0,5 mm w kolorze zbliżonym do RAL 9006 i połyskowości 10 % (dokładną kolorystykę ustalić z zamawiającym po okazaniu pełnego próbnika kolorów). Wąskie płaszczyzny oklejane obrzeżem PVC w kolorze zbliżonym do RAL 7016. Płyta robocza o grubości min. 25÷36 mm i oklejona obrzeżem PVC o gr. 2 mm, pozostałe elementy oklejone obrzeżem o grubości min. 0,8 mm. Wszystkie połączenia nierozłączne z zastosowaniem kołków meblowych o średnicy 8 mm i mieszaniny wodnej dyspersji <u>żywicy poliwinylowej</u> z wypełniaczem mineralnym i rozpuszczalnikiem organicznym. Mocowania półki wynika z podziału z możliwością regulacji w zakresie 64 mm z dokładnością 0,2 mm. Stół osadzony na rolkach samo skrętnych o maksymalnej wysokości 60 mm, dwie przednie rolki z hamulcem.</p> 

2.	Szafka kontenerowa SZK (rys.51)	2	<p><b>Podstawowe cechy i parametry:</b></p> <p><u>Wymiary : (szer. x gł. x wys.) 480 x 600 x 785 mm</u></p> <p>Korpus szafki wykonany w całości z płyty MDF o gr. 18÷19 mm oklejanej laminatem HPL o gr .0,5 mm w kolorze zbliżonym do RAL 9006 i połyskowości 10 % (dokładną kolorystykę ustalić z Zamawiającym po okazaniu pełnego próbnika kolorów). Wąskie płaszczyzny oklejane obrzeżem PVC w kolorze zbliżonym do RAL 7016. Płyta robocza o grubości 25÷36 mm i czoła szuflad oklejona obrzeżem PVC o gr. 2 mm, pozostałe elementy oklejone obrzeżem o grubości min. 0,8 mm. Szafka posiada cztery szuflady, wysokość szuflad wynika z równego podziału wysokości szafki. Wszystkie połączenia nierozłączne z zastosowaniem kołków meblowych o średnicy 8 mm i mieszaniny wodnej dyspersji żywicy poliwinylowej. W szafce zastosować rolki samo skrętnę o maksymalnej wysokości 60 mm, dwie przednie rolki z hamulcem. Zastosować uchwyty meblowe metalowe o rozstawie 96 mm +/- 5 mm. Kształt uchwytów ustalić z Zamawiającym. Szuflady osadzone na prowadnicach samo domykających z uwzględnieniem grubości prowadnicy (grubość blachy wraz z powłoką lakierniczą) zgodnie z rys.51a i 51b.</p> <p>Maksymalna strata wysuwu ok.20% długości. Długość prowadnic musi odpowiadać długości boków szuflad, te z kolei powinny zapewniać maksymalną długość szuflady (w module co 5 cm) w zależności od wewnętrznej głębokości korpusu mebla.</p> <div style="display: flex; justify-content: space-around;"> <div data-bbox="536 835 986 1261"> <p>Rys.51a</p> </div> <div data-bbox="1075 871 1417 1274"> <p>Rys.51</p> </div> </div> <div data-bbox="536 1391 994 1798"> <p>Rys. 51b</p> </div>
3.	Szafka kontenerowa SZK2 (rys.52)	2	<p><b>Podstawowe cechy i parametry:</b></p> <p><u>Wymiary : ( szer. x gł. x wys.) 460 x 580 x 1200 mm</u></p> <p>Korpus szafki wykonany z płyty MDF o gr. 18÷19 mm oklejanej laminatem HPL o gr. 0,5 mm w</p>

kolorze zbliżonym do RAL 9006 i połyskowości 10 % (dokładną kolorystykę ustalić z Zamawiającym po okazaniu pełnego próbnika kolorów). Wąskie płaszczyzny oklejane obrzeżem PVC w kolorze zbliżonym do RAL 7016. Płyta robocza o grubości 25÷36 mm i czoła szuflad oklejona obrzeżem PVC o gr. 2 mm, pozostałe elementy oklejone obrzeżem o grubości min. 0,8 mm. Wszystkie połączenia nierozłączne z zastosowaniem kołków meblowych o średnicy 8 mm i mieszaniny wodnej dyspersji żywicy poliwinylowej. W szafce zastosować rolki samo skrętnę o maksymalnej wysokości 60 mm, dwie przednie rolki z hamulcem. Zastosować uchwyty meblowe metalowe o rozstawie 96 mm +/- 5 mm. Kształt uchwytów ustalić z Zamawiającym. Szuflady (6 szt.) osadzone na prowadnicach samo domykających z uwzględnieniem grubości prowadnicy (grubość blachy wraz z powłoką lakierniczą) zgodnie z rys.51a i 51b. Maksymalna strata wysuwu ok.20% długości. Długość prowadnic musi odpowiadać długości boków szuflad, te z kolei powinny zapewniać maksymalną długość szuflady (w module co 5 cm) w zależności od wewnętrznej głębokości korpusu mebla.

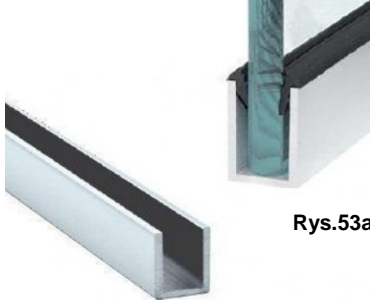
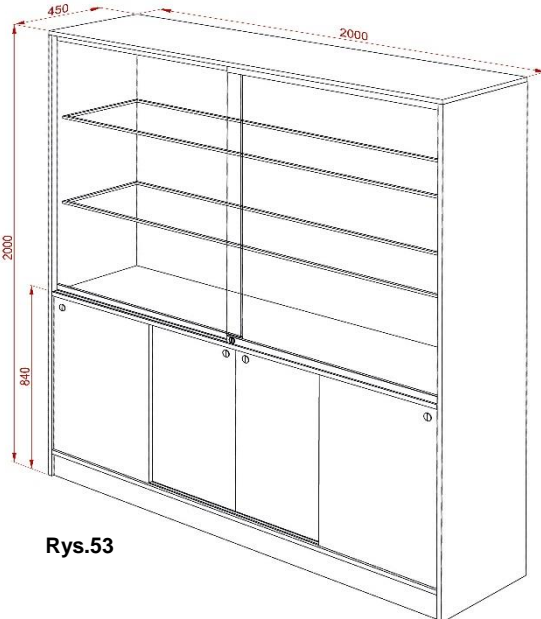

Rys.52

4.	<p><b>Szafka na modele i dokumentację SZM</b> (rys. 53)</p>	<p><b>Podstawowe cechy i parametry:</b></p> <p><u>Wymiary : ( szer. x gł. x wys.) 2000 x 450 x 2000 mm</u></p> <p>Korpus szafki wykonany z płyty MDF o gr. 18+19 mm oklejanej laminatem HPL o gr. 0,5 mm w kolorze zbliżonym do RAL 9006 i połyskowości 10 % (dokładną kolorystykę ustalić z Zamawiającym po okazaniu pełnego próbnika kolorów). Wąskie płaszczyzny drzwi przesuwanych (4 szt.) oklejane obrzeżem PVC w kolorze zbliżonym do RAL 7016 o gr. 2 mm, pozostałe wąskie płaszczyzny oklejone obrzeżem o grubości min. 0,8 mm. Wszystkie połączenia nierozłączne z zastosowaniem kołków meblowych o średnicy 8 mm i mieszaniny wodnej dyspersji żywicy poliwinylowej. Ściana tylna dolna i górna wykonana z płyty MDF o grubości 10+18 mm oklejona laminatem w kolorze RAL 7016. W części dolnej wykonać przegrodę pionową mocowaną po środku. Drzwi dolne w systemie drzwi suwanych zamykane na zamek bolcowy (szt.2). W części górnej półki szklane o grubości minimum 8 mm oprawione z czterech stron w profil aluminiowy typu "C" (rys.53a). Półki mocowane do boków i ściany tylnej. Drzwi górne szklane (2 szt.) suwane za pomocą systemu przesuwanego do gablot szklanych. Drzwi i półki wykonane z szkła bezpiecznego. Zastosować zamki meblowe z wymiennym bębenkiem. Wszystkie zamki meblowe górne i dolne otwierane jednym kluczem w zestawie należy dołączyć po trzy klucze. Oświetlenie górnej części za pomocą taśmy LED o szerokości min 6 mm ( dwa rzędy wzdłuż ściany tylnej o długości półki szklanej) zamocowanej do półek szklanych poprzez profil aluminiowy przyklejony do szkła za pomocą kleju utwardzanego promieniami UV. Barwę i natężenie światła LED ustalić z Zamawiającym. Prostownik taśmy LED zamocować w szafce dolnej (długość przewodu zasilającego prostownik min. 2 mb), Przewody od prostownika do taśmy LED prowadzić po zewnętrznej części ściany tylnej (przewody niewidoczne). Wysokość listwy cokolowej 100 mm.</p> <div style="text-align: center;">  <p><b>Rys.53a</b></p> </div>
<div style="text-align: center;">  <p><b>Rys.53</b></p> </div>		
5.	<p><b>Biurko S6</b> (rys.54)</p>	<p><b>Podstawowe cechy i parametry:</b></p> <p><u>Wymiary : ( szer. x gł. x wys.) 1200 x 800 x 760 mm</u></p> <p>Biurko wykonane na stelażu metalowym rys.54a. Nogi biurka wykonane z profilu metalowego o przekroju kwadratowym 40x40 mm zakończoneregulatorem poziomym w zakresie 20 mm. Oskrzynie wzdłużne i poprzeczne wykonane z profilu metalowego o przekroju 40 x 20 mm. Połączenie nóg z</p>

oskrzyniami na stałe za pomocą spawu (nie dopuszcza się połączeń skręcanych). Całość malowana farbą proszkową w kolorze RAL 7016 i stopniu połyskowości 10%, spaw powinien być gładki i płynny bez załamań. Niedopuszczalnym jest brak prostokątności nogi względem obwiedni podblatowej, zacieki lakieru, prześwity stali, ubytki (wżery) na powierzchni. Płyta robocza biurka o grubości 25÷36 mm wykonana z płyty MDF oklejanej laminatem o gr. 0,5 mm w kolorze RAL 9006. Wąskie płaszczyzny oklejone laminatem w kolorze RAL 7016 o grubości 0,5 mm. Laminat o stopniu połyskowości 10%. Kolor przelotu kablowego dopasować do koloru płyty roboczej. Maskownice boczne i maskownicę tylną wykonać z MDF o gr. 18÷19 mm i oklejanej laminatem o gr. 0,5 mm w kolorze RAL 9006.

Kontener (rys. 54b) o wymiarach ( szer. x gł. x wys.) ~420 x 570 x 600 mm wykonany w całości z płyty MDF o grubości 18÷19 mm oklejonej laminatem HPL o gr. 0,5 mm w kolorze zbliżonym do RAL 9006 i połyskowości 10 % (dokładną kolorystykę ustalić z Zamawiającym po okazaniu pełnego próbnika kolorów). Wąskie płaszczyzny oklejane obrzeżem PVC w kolorze zbliżonym do RAL 7016 i grubości min. 0,8 mm. Czola szuflad okleić obrzeżem o gr. 2 mm. Wszystkie połączenia nierozłączne z zastosowaniem kołków meblowych o średnicy 8 mm i mieszaniny wodnej dyspersji żywicy poliwinylowej. W szafce zastosować rolki samo skrętnę o maksymalnej wysokości 60 mm, dwie przednie rolki z hamulcem. Zastosować uchwyty meblowe metalowe o rozstawie 96 mm +/- 5 mm. Kształt uchwytów ustalić z Zamawiającym. Szuflady kontenerka i półki pod klawiaturę osadzone na prowadnicach samo domykających z uwzględnieniem grubości prowadnicy (grubość blachy wraz z powłoką lakierniczą) zgodnie z rys. 51a i 51b. Maksymalna strata wysuwu ok. 20% długości. Długość prowadnic musi odpowiadać długości boków szuflad, te z kolei powinny zapewniać maksymalną długość szuflady (w module co 5 cm) w zależności od wewnętrznej głębokości korpusu mebla. Liczba szuflad: 3 sztuki i 1 piórnik (pierwsza szuflada).

Pierwsza szuflada H≈80 mm (piórnik wykonany z wypraski PCV w kolorze aluminium lub jasnopopielatym, osadzony na prowadnicach.). Szuflady zamykane na zamek centralny z wymiennym bębenkiem.

*Uwaga* – przy jednoczesnym wysunięciu wszystkich szuflad, ich czola nie mogą uderzać lub ocierać się wzajemnie o siebie, jak i o górny wieniec mebla. Niedopuszczalnym jest wadliwy montaż prowadnic – brak równoległości wysuwu; czola szuflad muszą przylegać w pionie do boków korpusu. Półka pod klawiaturę zamontowana na prowadnicach, o wymiarach szer. x gł. x wys. 650 x 400 x 100 mm. Miejsce montażu półki pod klawiaturę uzgodnić z Zamawiającym. Wzdłuż oskrzyni wzdłużnej pod płytą roboczą na całej długości zamocować kanały kablowe (rys. 54c)

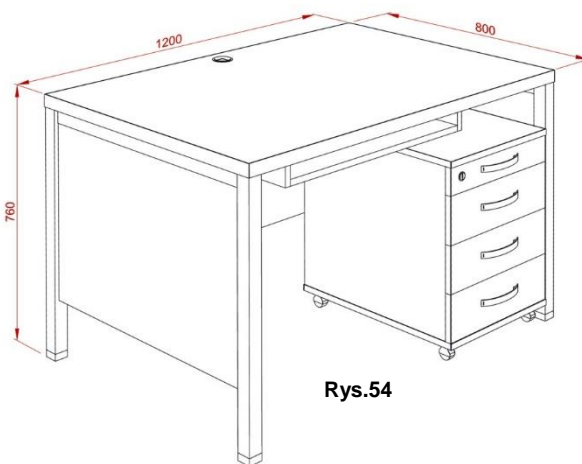

Rys.54

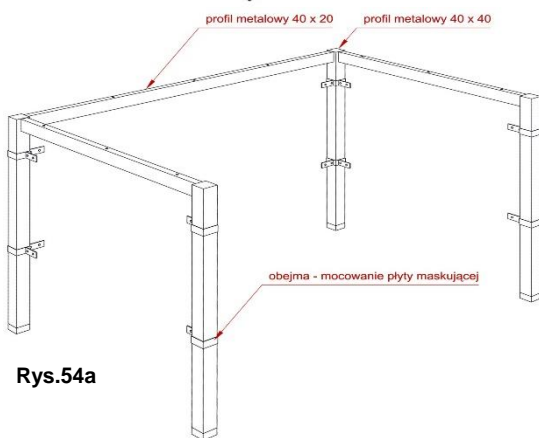

Rys.54a

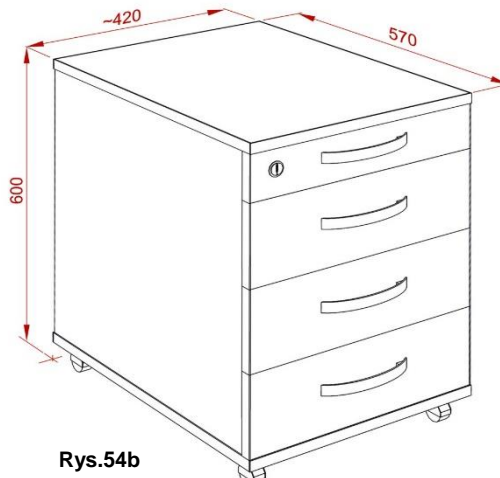

Rys.54b

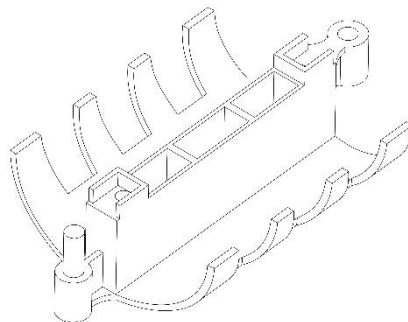

Rys.54c

**Podstawowe cechy i parametry:**

Wymiary : ( szer. x gł. x wys.) 1200 x 600 x 760 mm

Biurko wykonane na stelażu metalowym . Nogi biurko wykonane z profilu metalowego o przekroju kwadratowym 40x40 mm zakończoneregulatorem poziomym w zakresie 20 mm. Oskrzynie wzdłużne i poprzeczne wykonane z profilu metalowego o przekroju 40 x 20 mm. Połączenie nóg z oskrzyniami na stałe za pomocą spawu (nie dopuszcza się połączeń skręcanych).Całość malowana farbą proszkową w kolorze RAL 7016 i stopniu połyskowości 10%, spaw powinien być gładki i płynny bez załamań . Niedopuszczalnym jest brak prostopadłości nogi względem obwiedni podblatowej, zacieki lakieru, prześwity stali, ubytki (wżery) na powierzchni. Płyta robocza biurka o grubości 25÷36 mm wykonana z płyty MDF oklejanej laminatem o gr .0,5 mm w kolorze RAL 9006 Wąskie płaszczyzny oklejone laminatem w kolorze RAL 7016 o grubości 0,5 mm. Laminat o stopniu połyskowości 10%. Kolor przelotu kablowego dopasować do koloru płyty roboczej. Maskownice boczne i maskownicę tylne wykonać z MDF o gr. 18÷19 mm i oklejanej laminatem o gr.0,5 mm w kolorze RAL 9006. Kontener (rys.54b) o wymiarach ( szer. x gł. x wys.) ~420 x 500 x 600 mm wykonany w całości z płyty MDF o grubości 18÷19 mm oklejonej laminatem HPL o gr .0,5 mm w kolorze zbliżonym do RAL 9006 i połyskowości 10 % (dokładną kolorystykę ustalić z Zamawiającym po okazaniu pełnego próbnika kolorów). Wąskie płaszczyzny oklejane obrzeżem PVC w kolorze zbliżonym do RAL 7016 i grubości min.0,8 mm. Czoła szuflad okleić obrzeżem o gr. 2 mm. Wszystkie połączenia nierozłączne z zastosowaniem kołków meblowych o średnicy 8 mm i mieszaniny wodnej dyspersji żywicy poliwinylowej. W szafce zastosować rolki samo skrętnę o maksymalnej wysokości 60 mm, dwie przednie rolki z hamulcem. Zastosować uchwyty meblowe metalowe o rozstawie 96 mm +/- 5 mm. Kształt uchwytów ustalić z Zamawiającym. Szuflady kontenera i półki pod klawiaturę osadzone na prowadnicach samo domykających z uwzględnieniem grubości prowadnicy (grubość blachy wraz z powłoką lakierniczą) zgodnie z rys.51a i 51b. Maksymalna strata wysuwu ok.20% długości. Długość prowadnic musi odpowiadać długości boków szuflad, te z kolei powinny zapewniać maksymalną długość szuflady (w module co 5 cm) w zależności od wewnętrznej głębokości korpusu mebla. Liczba szuflad: 3 sztuki i 1 piórnik (pierwsza szuflada). Pierwsza szuflada H≈80 mm (piórnik wykonany z wypraski PCV w kolorze aluminium lub jasnopopielatym, osadzony na prowadnicach.). Szuflady zamykane na zamek centralny z wymiennym bębenkiem.

*Uwaga* – przy jednoczesnym wysunięciu wszystkich szuflad, ich czoła nie mogą uderzać lub ocierać się wzajemnie o siebie, jak i o górny wieniec mebla. Niedopuszczalnym jest wadliwy montaż

6.

**Biurko S6.1**  
(rys. 55)

3

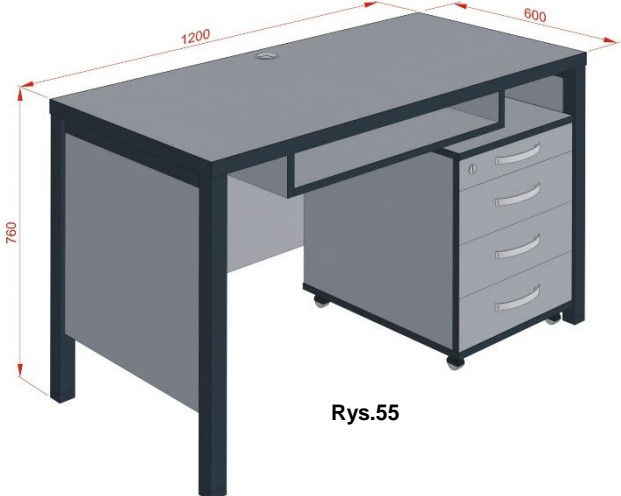
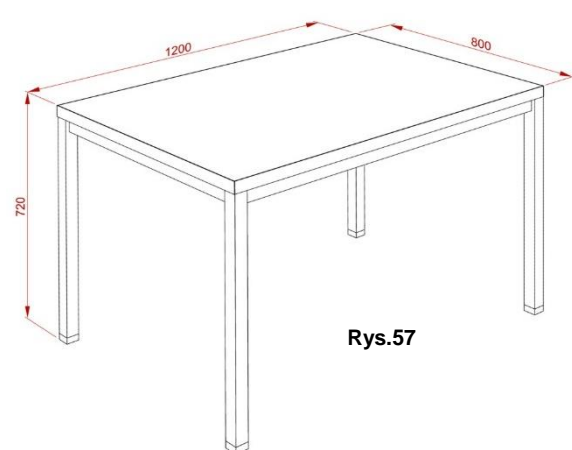

		<p>przewodnic – brak równoległości wysuwu; czoła szuflad muszą przylegać w pionie do boków korpusu. Półka pod klawiaturę zamontowana na przewodnicach o wymiarach szer. x gł. x wys. 650 x 400 x 100 mm. Miejsce montażu półki pod klawiaturę uzgodnić z Zamawiającym. Wzdłuż oskrzyni wzdłużnej pod płytą roboczą na całej długości zamocować kanały kablowe (rys.54c)</p>  <p style="text-align: center;"><b>Rys.55</b></p>
7.	<p><b>Stół konferencyjny S8</b> (rys.57)</p>	<p><b>Podstawowe cechy i parametry:</b></p> <p><u>Wymiary : ( szer. x gł. x wys.) 1200 x 800 x 720 mm</u></p> <p>Stół wykonany na stelażu metalowym (rys.57a). Nogi stołu wykonane z profilu metalowego o przekroju kwadratowym 40x40 mm zakończone regulatorem poziomym w zakresie 20 mm. Oskrzynie wzdłużne i poprzeczne wykonane z profilu metalowego o przekroju 40 x 20 mm. Połączenie nóg z oskrzyniami na stałe za pomocą spawu (nie dopuszcza się połączeń skręcanych).Całość malowana farbą proszkową w kolorze RAL 7016 i stopniu połyskowości 10%, spaw powinien być gładki i płynny bez załamań. Niedopuszczalnym jest brak prostokątności nogi względem obwiedni podblatowej, zacieki lakieru, prześwity stali, ubytki (wżery) na powierzchni. Płyta stołu o grubości 25+36 mm wykonana z płyty MDF oklejanej laminatem o gr.0,5 mm w kolorze RAL 9006 Wąskie płaszczyzny oklejone laminatem w kolorze RAL 7016 o grubości 0,5 mm. Laminat o stopniu połyskowości 10%.</p>  <p style="text-align: center;"><b>Rys.57</b></p>

			<p style="text-align: center;"><b>Rys.57a</b></p>
8.	<b>Stół kuchenny S9</b> (rys.58)	1	<p><b>Podstawowe cechy i parametry:</b></p> <p><u>Wymiary : ( szer. x gł. x wys.) 1300 x 1000 x 720 mm</u></p> <p>Stół wykonany na stelażu metalowym (rys.57a). Nogi stołu wykonane z profilu metalowego o przekroju kwadratowym 40x40 mm zakończoneregulatorem poziomym w zakresie 20 mm. Oskrzynie wzdłużne i poprzeczne wykonane z profilu metalowego o przekroju 40 x 20 mm. Połączenie nóg z oskrzyniami na stałe za pomocą spawu (nie dopuszcza się połączeń skręcanych).Całość malowana farbą proszkową w kolorze RAL 7016 i stopniu połyskowości 10%, spaw powinien być gładki i płynny bez załamań . Niedopuszczalnym jest brak prostopadłości nogi względem obwiedni podblatowej, zacieki lakieru, prześwity stali, ubytki (wżery) na powierzchni. Płyta stołu o grubości 25+36 mm wykonana z płyty MDF oklejanej laminatem o gr .0,5 mm w kolorze RAL 9006 Wąskie płaszczyzny oklejone laminatem w kolorze RAL 7016 o grubości 0,5 mm. Laminat o stopniu połyskowości 10%.</p> <p style="text-align: center;"><b>Rys.58</b></p>
9.	<b>Stół kuchenny S</b> (rys.59)	1	<p><b>Podstawowe cechy i parametry:</b></p> <p><u>Wymiary : ( szer. x gł. x wys.) 1600 x 800 x 720 mm</u></p> <p>Stół wykonany na stelażu metalowym (rys.57a). Nogi stołu wykonane z profilu metalowego o przekroju kwadratowym 40x40 mm zakończoneregulatorem poziomym w zakresie 20 mm. Oskrzynie wzdłużne i poprzeczne wykonane z profilu metalowego o przekroju 40 x 20 mm. Połączenie nóg z oskrzyniami na stałe za pomocą spawu (nie dopuszcza się połączeń skręcanych).Całość malowana farbą proszkową w kolorze RAL 7016 i stopniu połyskowości 10%, spaw powinien być gładki i płynny bez załamań . Niedopuszczalnym jest brak prostopadłości nogi względem obwiedni podblatowej, zacieki lakieru, prześwity stali, ubytki (wżery) na powierzchni. Płyta stołu o grubości 25+36 mm wykonana z płyty MDF oklejanej laminatem o gr .0,5 mm w kolorze RAL 9006 Wąskie płaszczyzny oklejone laminatem w kolorze RAL 7016 o grubości 0,5 mm. Laminat o stopniu połyskowości 10%.</p>

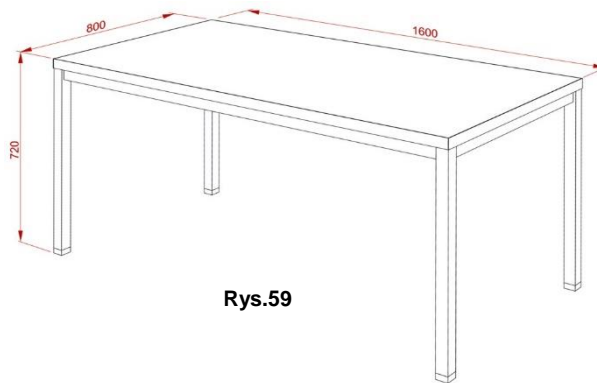

Rys.59

10.	Stół komputerowy SK (rys.60)	<p><b>Podstawowe cechy i parametry:</b></p> <p><u>Wymiary : ( szer. x gł. x wys. ) 1600 x 800 x 760 mm</u></p> <p>Biurko wykonane na stelażu metalowym. Nogi biurko wykonane z profilu metalowego o przekroju kwadratowym 40x40 mm zakończoneregulatorem poziomym w zakresie 20 mm. Oskrzynie wzdłużne i poprzeczne wykonane z profilu metalowego o przekroju 40 x 20 mm. Połączenie nóg z oskrzyniami na stałe za pomocą spawu (nie dopuszcza się połączeń skręcanych).Całość malowana farbą proszkową w kolorze RAL 7016 i stopniu połyskowości 10%, spaw powinien być gładki i płynny bez załamań . Niedopuszczalnym jest brak prostopadłości nogi względem obwiedni podblatowej, zacieki lakieru, prześwity stali, ubytki (wżery) na powierzchni. Płyta robocza biurka o grubości 25÷36 mm wykonana z płyty MDF oklejanej laminatem o gr. 0,5 mm w kolorze RAL 9006 Wąskie płaszczyzny oklejone laminatem w kolorze RAL 7016 o grubości 0,5 mm. Laminat o stopniu połyskowości 10%. Kolor przelotu kablowego dopasować do koloru płyty roboczej. Maskownice boczne i maskownicę tylne wykonać z MDF o gr. 18÷19 mm i oklejanej laminatem o gr.0,5 mm w kolorze RAL 9006. Kontener (rys.54b) o wymiarach ( szer. x gł. x wys. ) ~420 x 570 x 600 mm wykonany w całości z płyty MDF o grubości 18÷19 mm oklejonej laminatem HPL o gr. 0,5 mm w kolorze zbliżonym do RAL 9006 i połyskowości 10 % (dokładną kolorystykę ustalić z Zamawiającym po okazaniu pełnego próbnika kolorów). Wąskie płaszczyzny oklejane obrzeżem PVC w kolorze zbliżonym do RAL 7016 i grubości min.0,8 mm. Czoła szuflad okleić obrzeżem o gr. 2 mm. Wszystkie połączenia nierozłączne z zastosowaniem kołków meblowych o średnicy 8 mm i mieszaniny wodnej dyspersji żywicy poliwinylowej. W szafce zastosować rolki samo skrętnę o maksymalnej wysokości 60 mm, dwie przednie rolki z hamulcem. Zastosować uchwyty meblowe metalowe o rozstawie 96 mm +/- 5 mm. Kształt uchwytów ustalić z Zamawiającym. Szuflady osadzone na prowadnicach samo domykających z uwzględnieniem grubości prowadnicy (grubość blachy wraz z powłoką lakierniczą) zgodnie z rys.51a i 51b. Maksymalna strata wysuwu ok.20% długości. Długość prowadnic musi odpowiadać długości boków szuflad, te z kolei powinny zapewniać maksymalną długość szuflady (w module co 5 cm) w zależności od wewnętrznej głębokości korpusu mebla. Liczba szuflad: 3 sztuki i 1 piórnik (pierwsza szuflada). Pierwsza szuflada H≈80 mm (piórnik wykonany z wypraski PCV w kolorze aluminium lub jasnopopielatym, osadzony na prowadnicach.). Szuflady zamykane na zamek centralny z wymiennym bębenkiem.</p> <p><i>Uwaga – przy jednoczesnym wysunięciu wszystkich szuflad, ich czoła nie mogą uderzać lub ocierać się wzajemnie o siebie, jak i o górny wieniec mebla. Niedopuszczalnym jest wadliwy montaż prowadnic – brak równoległości wysuwu; czoła szuflad muszą przylegać w pionie do boków korpusu. Półka pod klawiaturę o wymiarach szer. x gł. x wys. 650 x 400 x 100 mm. Miejsce montażu półki pod klawiaturę uzgodnić z Zamawiającym. Wzdłuż oskrzyni wzdłużnej pod płytą roboczą na całej długości zamocować kanały kablowe (rys.54c)</i></p> <p>Obudowa komputera o wymiarach ( szer. x gł. x wys. ) ~250 x 570 x 530 mm wykonana w całości z płyty MDF o grubości 18÷19 mm oklejonej laminatem HPL o gr. 0,5 mm w kolorze zbliżonym do RAL 9006 i połyskowości 10 % (dokładną kolorystykę ustalić z Zamawiającym po okazaniu pełnego próbnika kolorów). Wąskie płaszczyzny oklejane obrzeżem PVC w kolorze zbliżonym do RAL 7016 i grubości min.0,8 mm. Drzwi okleić obrzeżem o gr. 2 mm. Wszystkie połączenia nierozłączne z zastosowaniem kołków meblowych o średnicy 8 mm i mieszaniny wodnej dyspersji żywicy poliwinylowej. Szafka (obudowa komputera) zamykana na zamek z wymiennymi bębenkami. Klucz otwiera szafkę oraz kontener. W drzwiach szafki zastosować zawiasy puszkowe (2szt.). Obudowa komputera podwieszana do stelaża. W dolnej części zastosować półkę na prowadnicach kulkowych z pełnym wysuwem pod komputer (rys.60a), boki o konstrukcji ramowej z płycina wykonaną z blachy perforowanej i lakierowanej proszkowo w kolorze RAL 9006 i stopniu połyskowości 10%.</p> <p>W płycie roboczej zamocować przelot kablowy – kolorze biału i mediaport z odchylaną i chowaną osłoną posiadające gniazda:</p> <ul style="list-style-type: none"> <li>- gniazdo 230V 50HZ <span style="float: right;">szt.1</span></li> <li>- gniazdo wizji VGA (d-sub) <span style="float: right;">szt.1</span></li> <li>- audio mini jack, ethernet RJ45 6e, <span style="float: right;">szt.1</span></li> </ul>

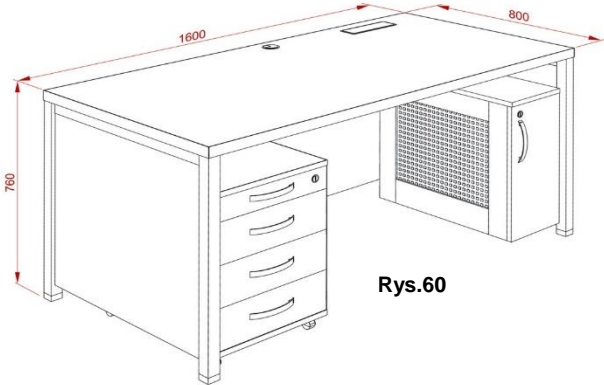
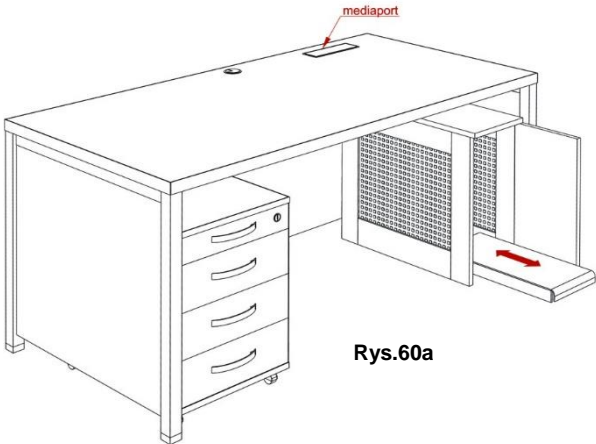
		<p>W ramie stelaża metalowego zamocować kanał kablowy umożliwiający swobodne położenie przewodów łączących komputer - media port. Dodatkowo zamocować pod płytą listwę DPL 80 x 50 z gniazdami:</p> <ul style="list-style-type: none"> <li>- gniazdo 230V 50HZ <span style="float: right;">szt.2</span></li> <li>- gniazdo wizji VGA (d-sub) <span style="float: right;">szt.1</span></li> <li>- audio mini jack, ethernet RJ45 6e, <span style="float: right;">szt.1</span></li> </ul> <div style="text-align: center;">  <p><b>Rys.60</b></p>  <p><b>Rys.60a</b></p> </div>
<p>11.</p>	<p><b>Zespół stołów komputerowy SK1 (rys.61)</b></p> <p>2</p>	<p><b>Podstawowe cechy i parametry:</b></p> <p><u>Wymiary : ( szer. x gł. x wys.) 1600 x 800 x 760 mm</u></p> <p>Stoły wykonane na stelażu metalowym. Nogi stołów wykonane z profilu metalowego o przekroju kwadratowym 40x40 mm zakończoneregulatorem poziomym w zakresie 20 mm. Oskrzynie wzdłużne i poprzeczne wykonane z profilu metalowego o przekroju 40 x 20 mm. Połączenie nóg z oskrzyniami na stałe za pomocą spawu (nie dopuszcza się połączeń skręcanych).Całość malowana farbą proszkową w kolorze RAL 7016 i stopniu połyskowości 10%, spaw powinien być gładki i płynny bez załamań . Niedopuszczalnym jest brak prostopadłości nogi względem obwiedni podblatowej, zacieki lakieru, prześwity stali, ubytki (wżery) na powierzchni. Płyta stołu o grubości 25+36 mm wykonana z płyty MDF oklejanej laminatem o gr .0,5 mm w kolorze RAL 9006 Wąskie płaszczyzny oklejone laminatem w kolorze RAL 7016 o grubości 0,5 mm. Laminat o stopniu połyskowości 10%. Kolor przelotu kablowego dopasować do koloru płyty roboczej. Liczba przelotu kablowego – zgodna z załączonym rysunkiem 61.</p> <p>W skład zespołu stołów komputerowych wchodzi:</p> <ul style="list-style-type: none"> <li>- stół komputerowy SK1a szt.1 o wym.(szer. x gł. x wys.)1600 x 800 x 760mm</li> <li>- stół komputerowy SK1b szt.1 o wym. 1600 x 800 x 760mm</li> <li>- stół komputerowy SK1c szt.2 o wym. 1600 x 800 x 760mm</li> <li>- stół komputerowy SK1e szt.1 o wym. 1600 x 800 x 760mm</li> <li>- stół komputerowy SK1f szt.1 o wym. 1600 x 800 x 760mm</li> <li>- stół komputerowy SK1g szt.1 o wym. 1600 x 800 x 760mm</li> <li>- Stół komputerowy SK2 szt.2 o wym. 800 x 800 x 760mm</li> </ul> <p>Wysokość stołów 760 mm. Po montażu biurek wzdłuż tylnej oskrzyni zamocować listwy DPL 80 x</p>



			<p>50 mm. Do każdego stanowiska komputerowego na listwie DPL wyprowadzić gniazda :</p> <ul style="list-style-type: none"><li>- prądu o napięciu 230 V    szt.4</li><li>- ethernet Rj45 6e        szt.2</li><li>- wizji VGA (d-sub)        szt.2</li></ul> <p>Maskownica boczna stołów, płyta podstawki komputera wykonana z płyty MDF o gr.10 mm i (rys.61c). Maskownica tylna (nie pokazana na rysunku) wykonana z płyty MDF o gr min. 18 mm. Maskownica boczna i tylna oraz podstawka komputera oklejona laminatem w kolorze RAL 9006 o stopniu połyskowości 10%.</p> <p>Postawki komputera (szerokość i wysokość zamocowania ustalić z Zamawiającym do wyceny przyjmując szerokość 230 mm) zamocowane na stelażu metalowym wykonanego z profilu kwadrat 20 x 20 mm. Stelaże metalowe wykonać wg rys.54a</p>
--	--	--	--

Rys.61

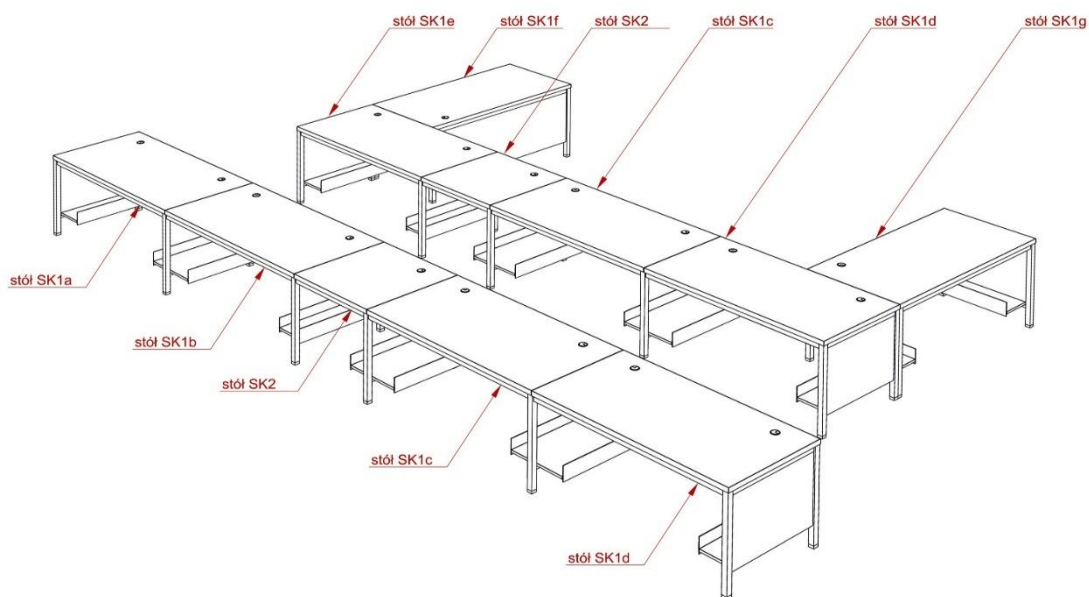

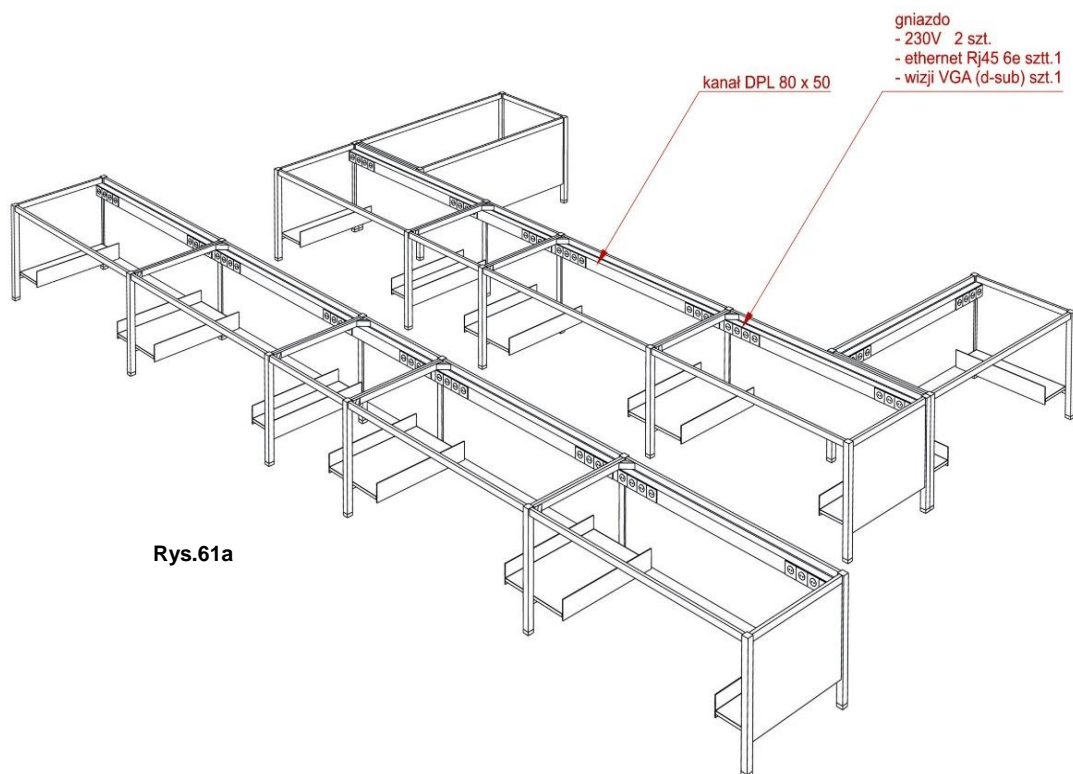

**Rys.61a**

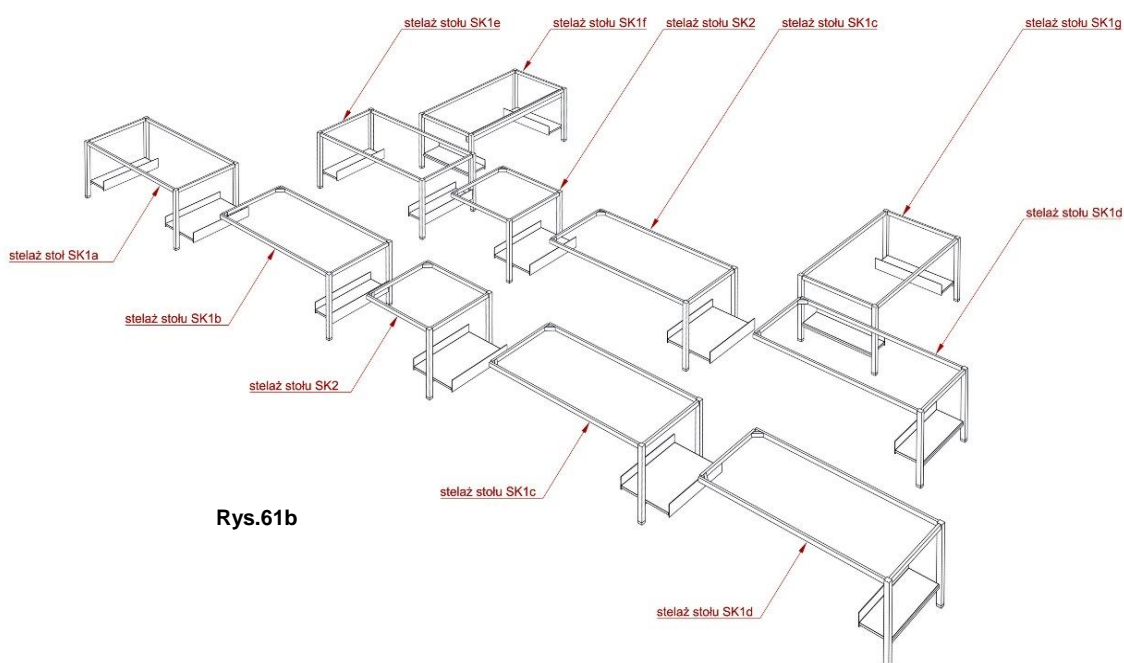

**Rys.61b**

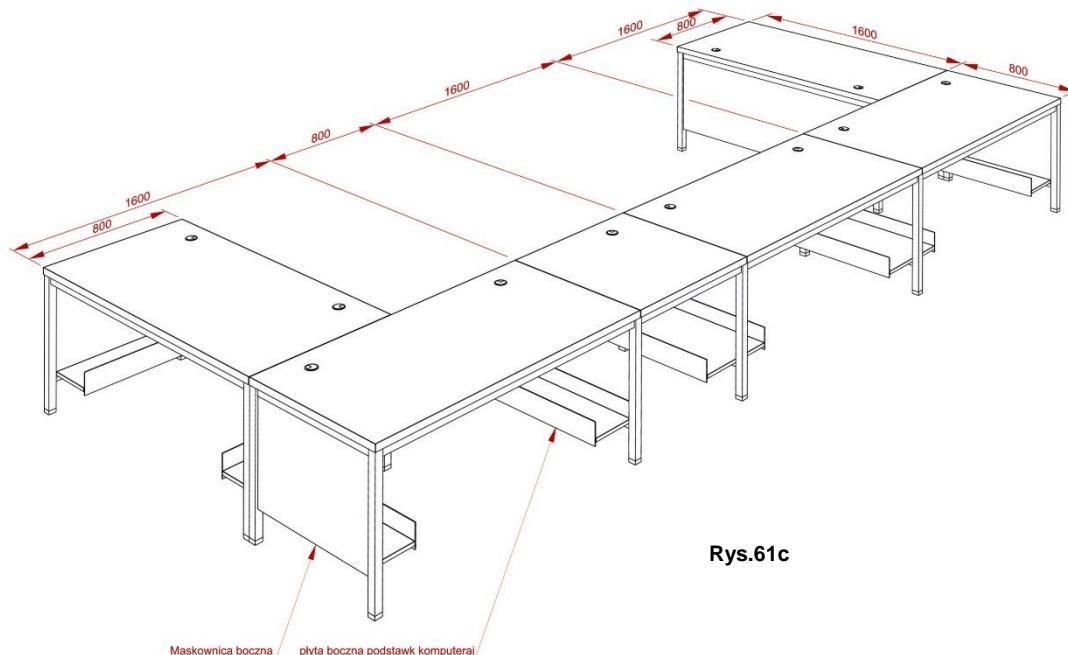

Rys.61c

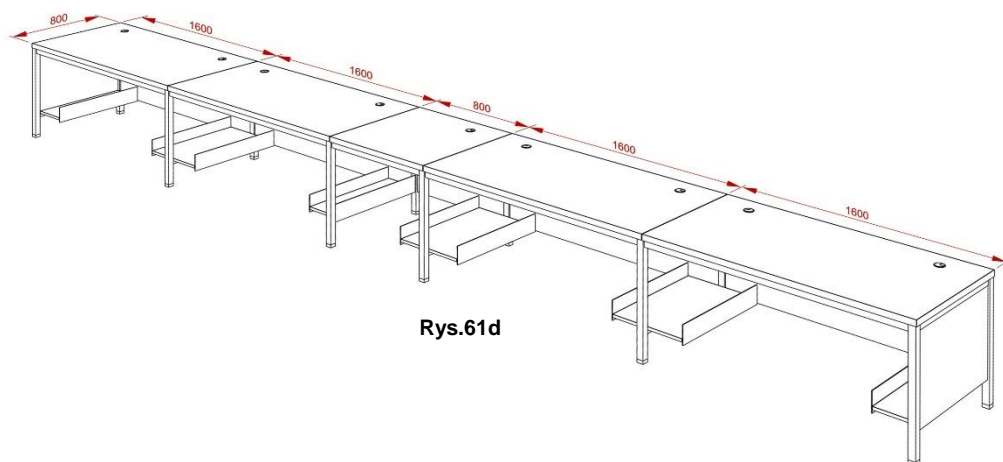

Rys.61d

12.	Aneks kuchenny A1 (rys.62 – A i B)	1	<p><b>Podstawowe cechy i parametry:</b></p> <p><u>Wymiary : ( szer. x gł. x wys.) 1700 x 600 x 2000 mm</u></p> <p>Korpus wykonany z płyty MDF o gr. 18÷19 mm oklejanej laminatem HPL o gr. 0,5 mm w kolorze zbliżonym do RAL 9006 i połyskowości 10 % (dokładną kolorystykę ustalić z Zamawiającym po okazaniu pełnego próbnika kolorów). Wąskie płaszczyzny oklejane obrzeżem PVC w kolorze zbliżonym do RAL 7016. Płyta robocza o grubości min. 25÷36 mm i oklejona obrzeżem PVC o gr. 2 mm, pozostałe elementy oklejone obrzeżem o grubości min. 0,8 mm. Wszystkie połączenia nierozłączne z zastosowaniem kołków meblowych o średnicy 8 mm i mieszaniny wodnej dyspersji żywicy poliwinylowej z wypełniaczem mineralnym i rozpuszczalnikiem organicznym. Mocowania półek i wynika z podziału z możliwością regulacji w zakresie 64 mm z dokładnością 0,2 mm. Miejsce styku płyt roboczych z bokami i ścianą tylną zabezpieczyć listwą przybłatową z uszczelką silikonową</p> <p>W płycie roboczej szafy „B” zamontować jednokomorowy metalowy zlew z ociekaczem (wpuszczany) oraz baterię blatową. Zarówno zlew jak i baterię dostarcza Wykonawca, przyłącza hydrauliczne leżą po stronie Wykonawcy. Tylną ścianę komory żaluzjowej wykonać z płyty MDF o gr. 10-16 mm oklejanej laminatem. Nad płytą roboczą szafki dolnej zamontować ociekarkę na</p>
-----	------------------------------------	---	---

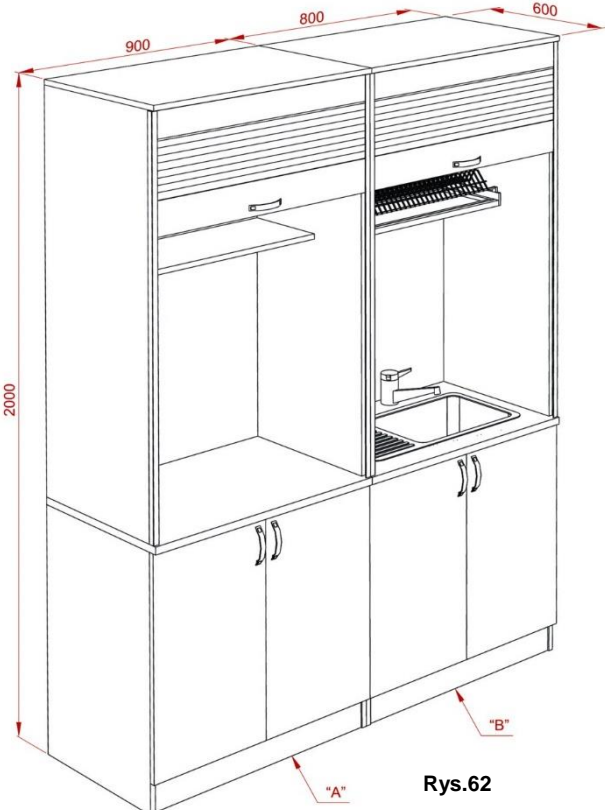

		<p>naczynia (chromowaną). Szafy zamykana matą żaluzjową wykonaną z PVC w kolorze aluminium. Należy zastosować system żaluzji z hamulcem - możliwość zatrzymania żaluzji w dowolnym położeniu. Zamawiający wymaga zastosowania sprężynowych bębnow zwijających matę żaluzjową, prowadzenie żaluzji (z zastosowaniem przewodnic aluminiowych) po zewnętrznej stronie korpusu szafy, dzięki czemu licuje się ona z frontem drzwi nakładanych na korpus.</p> <p>Przestrzeń żaluzjowa musi posiadać system wentylacji grawitacyjnej – zastosować dwie kratki wentylacyjne. Drzwi wykonane z płyty MDF o gr. 18÷19 mm oklejanej laminatem HPL o gr. 0,5 mm w kolorze zbliżonym do RAL 9006 i połyskowości 10 % (dokładną kolorystykę ustalić z Zamawiającym po okazaniu pełnego próbnika kolorów). Wąskie płaszczyzny oklejane obrzeżem PVC w kolorze zbliżonym do RAL 7016 o gr. 2 mm mocować na zawiasy puszkowe posiadające dożywotnią gwarancję. Liczba zawiasów w drzwiach – 2 szt.</p> <p>Zastosować uchwyty meblowe metalowe o rozstawie 96 mm +/- 5 mm. Kształt uchwytów ustalić z Zamawiającym.</p>  <p style="text-align: center;"><b>Rys.62</b></p>
<p>13.</p>	<p><b>Aneks kuchenny A2</b> (rys.62 część A)</p> <p style="text-align: center;">1</p>	<p><b>Podstawowe cechy i parametry:</b></p> <p><u>Wymiary : ( szer. x gł. x wys.) 900 x 600 x 2000 mm</u></p> <p>Korpus wykonany z płyty MDF o gr. 18÷19 mm oklejanej laminatem HPL o gr. 0,5 mm w kolorze zbliżonym do RAL 9006 i połyskowości 10 % (dokładną kolorystykę ustalić z Zamawiającym po okazaniu pełnego próbnika kolorów). Wąskie płaszczyzny oklejane obrzeżem PVC w kolorze zbliżonym do RAL 7016. Płyta robocza o grubości min. 25÷36 mm i oklejona obrzeżem PVC o gr. 2 mm, pozostałe elementy oklejone obrzeżem o grubości min. 0,8 mm. Wszystkie połączenia nierozłączne z zastosowaniem kołków meblowych o średnicy 8 mm i mieszaniny wodnej dyspersji żywicy poliwinylowej z wypełniaczem mineralnym i rozpuszczalnikiem organicznym. Mocowania półki wynika z podziału z możliwością regulacji w zakresie 64 mm z dokładnością 0,2 mm. Miejsce styku płyt roboczych z bokami i ścianą tylną zabezpieczyć listwą przybłatową z uszczelką silikonową. Tylną ścianę komory żaluzjowej wykonać z płyty MDF o gr. 10-16 mm oklaną laminatem. Szafy zamykana matą żaluzjową wykonaną z PVC w kolorze aluminium. Należy zastosować system żaluzji z hamulcem - możliwość zatrzymania żaluzji w dowolnym położeniu. Zamawiający wymaga zastosowania sprężynowych bębnow zwijających matę żaluzjową, prowadzenie żaluzji (z zastosowaniem przewodnic aluminiowych) po zewnętrznej stronie korpusu szafy, dzięki czemu licuje się ona z frontem drzwi nakładanych na korpus.</p> <p>Przestrzeń żaluzjowa musi posiadać system wentylacji grawitacyjnej – zastosować dwie kratki wentylacyjne. Drzwi wykonane z płyty MDF o gr. 18÷19 mm oklejanej laminatem HPL o gr. 0,5 mm w kolorze zbliżonym do RAL 9006 i połyskowości 10 % (dokładną kolorystykę ustalić z Zamawiającym po okazaniu pełnego próbnika kolorów). Wąskie płaszczyzny oklejane obrzeżem</p>

			<p>PVC w kolorze zbliżonym do RAL 7016 o gr. 2 mm i mocować na zawiasy puszkowe posiadające dożywotnią gwarancję. Liczba zawiasów w drzwiach – 2 szt. Zastosować uchwyty meblowe metalowe o rozstawie 96 mm +/- 5 mm. Kształt uchwytów ustalić z Zamawiającym.</p>
14.	<b>Aneks kuchenny A3</b> (rys.63)	1	<p><b>Podstawowe cechy i parametry:</b></p> <p><u>Wymiary : ( szer. x gł. x wys. ) 900 x 600 x 2000 mm</u></p> <p>Korpus wykonany z płyty MDF o gr. 18+19 mm oklejanej laminatem HPL o gr .0,5 mm w kolorze zbliżonym do RAL 9006 i połyskowości 10 % (dokładną kolorystykę ustalić z Zamawiającym po okazaniu pełnego próbnika kolorów). Wąskie płaszczyzny oklejane obrzeżem PVC w kolorze zbliżonym do RAL 7016. Płyta robocza o grubości min. 25+36 mm i oklejona obrzeżem PVC o gr. 2 mm, pozostałe elementy oklejone obrzeżem o grubości min. 0,8 mm. Wszystkie połączenia nierozłączne z zastosowaniem kołków meblowych o średnicy 8 mm i mieszaniny wodnej dyspersji żywicy poliwinylowej z wypełniaczem mineralnym i rozpuszczalnikiem organicznym. Mocowania półek w szafkach górnych i dolnych wynika z podziału z możliwością regulacji w zakresie 64 mm z dokładnością 0,2 mm.</p> <p>Miejsce styku płyt roboczych z bokami i ścianą tylną zabezpieczyć listwą przybłatową z uszczelką silikonową. W płycie roboczej szafy gospodarczej zamontować jednokomorowy metalowy zlew z ociekaczem (wpuszczany) oraz baterię blatową. Zarówno zlew jak i baterię dostarcza Wykonawca, przyłącza hydrauliczne leżą po stronie Wykonawcy. Nad płytą roboczą szafki dolnej zamontować ociekarkę na naczynia (chromowaną). Tylną ścianę komory żaluzjowej wykonać z płyty MDF o gr. 10-16 mm oklaną laminatem. Szafy zamykana matą żaluzjową wykonaną z PVC w kolorze aluminium. Należy zastosować system żaluzji z hamulcem - możliwość zatrzymania żaluzji w dowolnym położeniu. Zamawiający wymaga zastosowania sprężynowych bębnow zwijających matę żaluzjową, prowadzenie żaluzji (z zastosowaniem przewodnic aluminiowych) po zewnętrznej stronie korpusu szafy, dzięki czemu licuje się ona z frontem drzwi nakładanych na korpus.</p> <p>Przestrzeń żaluzjowa musi posiadać system wentylacji grawitacyjnej – zastosować dwie kratki wentylacyjne. Drzwi wykonane z płyty MDF o gr. 18+19 mm oklejanej laminatem HPL o gr .0,5 mm w kolorze zbliżonym do RAL 9006 i połyskowości 10 % (dokładną kolorystykę ustalić z Zamawiającym po okazaniu pełnego próbnika kolorów). Wąskie płaszczyzny oklejane obrzeżem PVC w kolorze zbliżonym do RAL 7016 o gr. 2 mm i mocować na zawiasy puszkowe posiadające dożywotnią gwarancję. Liczba zawiasów w drzwiach – 2 szt. Zastosować uchwyty meblowe metalowe o rozstawie 96 mm +/- 5 mm. Kształt uchwytów ustalić z Zamawiającym.</p> <p>Na płycie roboczej szafek dolnych zamontować umywalkę ceramiczną (kształt i kolor ustalić z Zamawiającym). Zakup i montaż zlewu i umywalki nakładanej na płytę roboczą oraz baterii leży po stronie Wykonawcy.</p> <p><u>W skład aneksu wchodzi:</u></p> <ul style="list-style-type: none"> <li>- szafa gospodarcza                    szt.1</li> <li>- szafka górna                         szt.3</li> <li>- szafka dolna                         szt.2</li> <li>- szafka pod umywalkę                szt.1</li> <li>- płyta robocza o dł.~2000 mm szt.1</li> </ul>

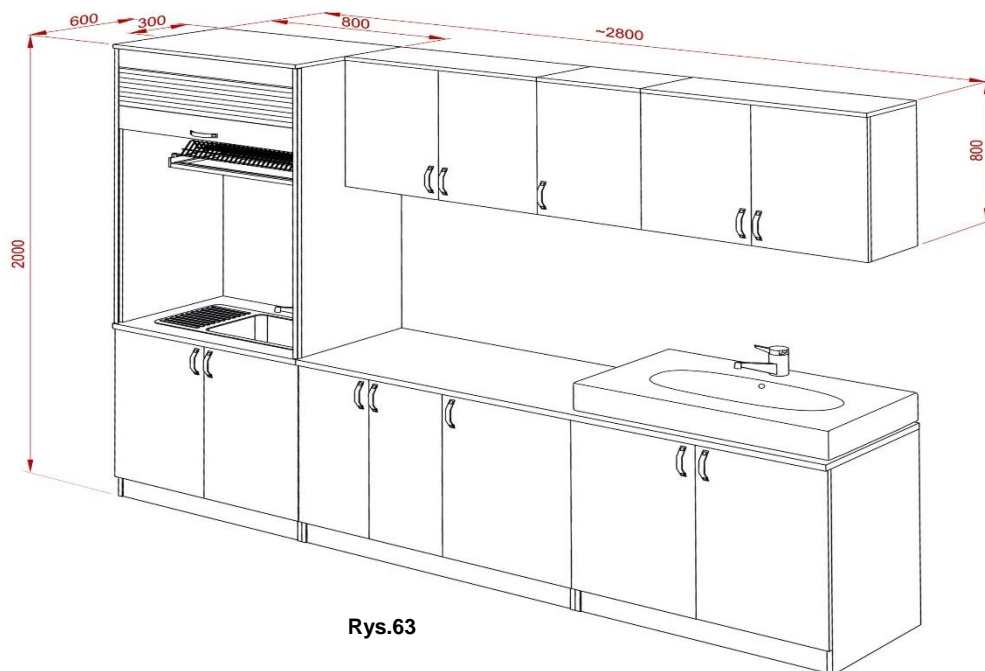

Rys.63

15.	Szafa SZ (rys.64)	1	<p><b>Podstawowe cechy i parametry:</b></p> <p><u>Wymiary:</u> ( szer. x gł. x wys.) 2450 x 600 x 2000 mm</p> <p>Korpus wykonany z płyty MDF o gr. 18÷19 mm oklejanej laminatem HPL o gr. 0,5 mm w kolorze zbliżonym do RAL 9006 i połyskowości 10 % (dokładną kolorystykę ustalić z Zamawiającym po okazaniu pełnego próbnika kolorów). Wąskie płaszczyzny oklejane obrzeżem PVC w kolorze zbliżonym do RAL 7016 gr. min. 0,8 mm. Wszystkie połączenia nierozłączne z zastosowaniem kołków meblowych o średnicy 8 mm i mieszaniny wodnej dyspersji żywicy poliwinylowej z wypełniaczem mineralnym i rozpuszczalnikiem organicznym. Drzwi wykonane z płyty MDF o gr. 18÷19 mm oklejanej laminatem HPL o gr. 0,5 mm w kolorze zbliżonym do RAL 9006 i połyskowości 10 % (dokładną kolorystykę ustalić z Zamawiającym po okazaniu pełnego próbnika kolorów). Wąskie płaszczyzny oklejane obrzeżem PVC w kolorze zbliżonym do RAL 7016 o gr. 2 mm i mocować na zawiasy puszkowe posiadające dożywotnią gwarancję.</p> <p>W drzwiach zastosować zamki meblowe baszkwilowe z wymiennym bębenkiem. Dla każdego segmentu należy umieścić po trzy półki (rozmessezone równomiernie z wykorzystaniem całej wysokości mebla), z możliwością regulacji w zakresie 64 z dokładnością 0,2 mm. Szuflady na prowadnicach kulkowych z pełnym wysuwem o min obciążeniu 100 kg. W szufladach płyta dolna wykonana z płyty wiórowej laminowanej.</p> <p>Szuflady zamykane na zamek centralny. Wszystkie zamki otwierane jednym kluczem.</p> <p><u>W skład szafy wchodzi:</u></p> <ul style="list-style-type: none"> <li>- segment dwudrzwiowy z szufladami szt.3</li> <li>- segment jednodrzwiowy szt.1</li> </ul> <p>W szafie o wysokości 2000 mm należy zastosować w drzwiach 4 szt. zawiasów, w szafach o wysokości około 1600 mm należy w drzwiach zastosować po 3 szt. zawiasów.</p> <p>Zastosować uchwyty meblowe metalowe o rozstawie 96 mm +/- 5 mm. Kształt uchwytów ustalić z Zamawiającym.</p>
-----	----------------------	---	--

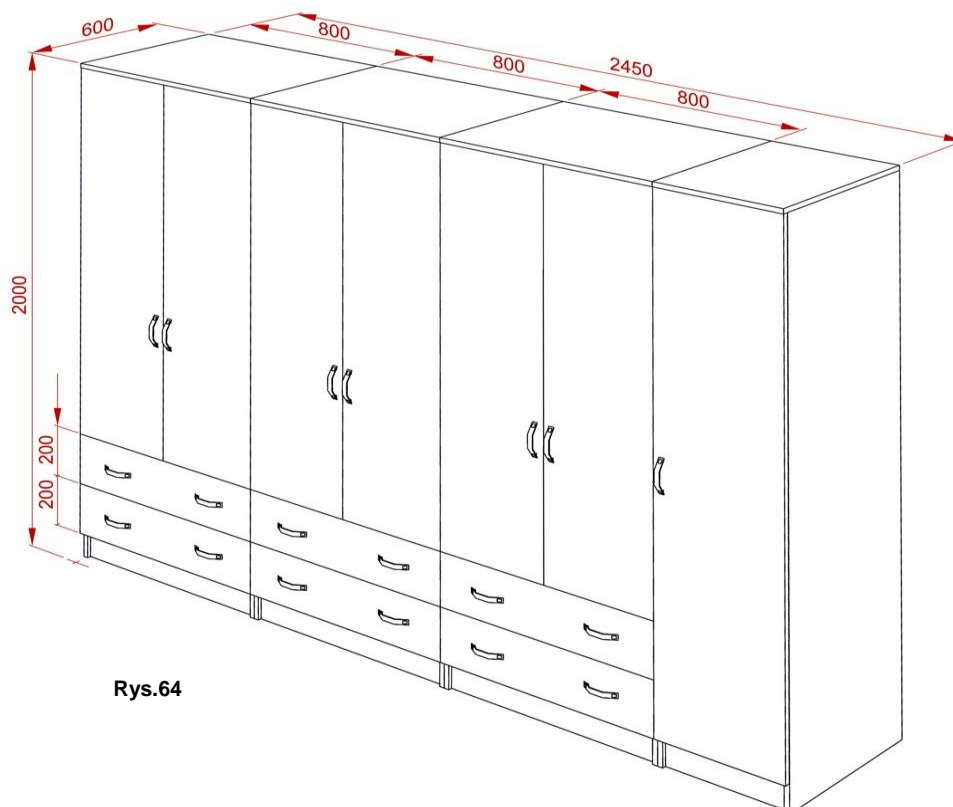

Rys.64

16.	Szafa SZ2 (rys.65)	2	<p><b>Podstawowe cechy i parametry:</b></p> <p><u>Wymiary:</u> ( szer. x gł. x wys.) 2450 x 450 x 2000 mm</p> <p>Korpus wykonany z płyty MDF o gr. 18+19 mm oklejanej laminatem HPL o gr .0,5 mm w kolorze zbliżonym do RAL 9006 i połyskowości 10 % (dokładną kolorystykę ustalić z Zamawiającym po okazaniu pełnego próbnika kolorów). Wąskie płaszczyzny oklejane obrzeżem PVC w kolorze zbliżonym do RAL 7016. gr. min. 0,8 mm. Wszystkie połączenia nierozłączne z zastosowaniem kołków meblowych o średnicy 8 mm i mieszaniny wodnej dyspersji żywicy poliwinylowej z wypełniaczem mineralnym i rozpuszczalnikiem organicznym. Drzwi wykonane z płyty MDF o gr. 18+19 mm oklejanej laminatem HPL o gr .0,5 mm w kolorze zbliżonym do RAL 9006 i połyskowości 10 % (dokładną kolorystykę ustalić z Zamawiającym po okazaniu pełnego próbnika kolorów). Wąskie płaszczyzny oklejane obrzeżem PVC w kolorze zbliżonym do RAL 7016 o gr. 2 mm i mocować na zawiasy puszkowe posiadające dożywotnią gwarancję.</p> <p>W drzwiach zastosować zamki meblowe baskwilowe z wymiennym bębniem. Dla każdego segmentu należy umieścić po trzy półki (rozmessezone równomiernie z wykorzystaniem całej wysokości mebla), z możliwością regulacji w zakresie 64 z dokładnością 0,2 mm. Szuflady na prowadnicach kulkowych z pełnym wysuwem o min. obciążeniu 100 kg. W szufladach płyta dolna wykonana z płyty wiórowej laminowanej.</p> <p>Szuflady zamykane na zamek centralny. Wszystkie zamki otwierane jednym kluczem.</p> <p><u>W skład szafy wchodzi:</u></p> <ul style="list-style-type: none"> <li>- segment dwudrzwiowy z szufladami szt.3</li> <li>- segment jednodrzwiowy szt.1</li> </ul> <p>W szafie o wysokości 2000 mm należy zastosować w drzwiach 4 szt. zawiasów, w szafach o wysokości około 1600 mm należy w drzwiach zastosować po 3 szt. zawiasów.</p> <p>Zastosować uchwyty meblowe metalowe o rozstawie 96 mm +/- 5 mm. Kształt uchwytów ustalić z Zamawiającym.</p>
-----	-----------------------	---	---

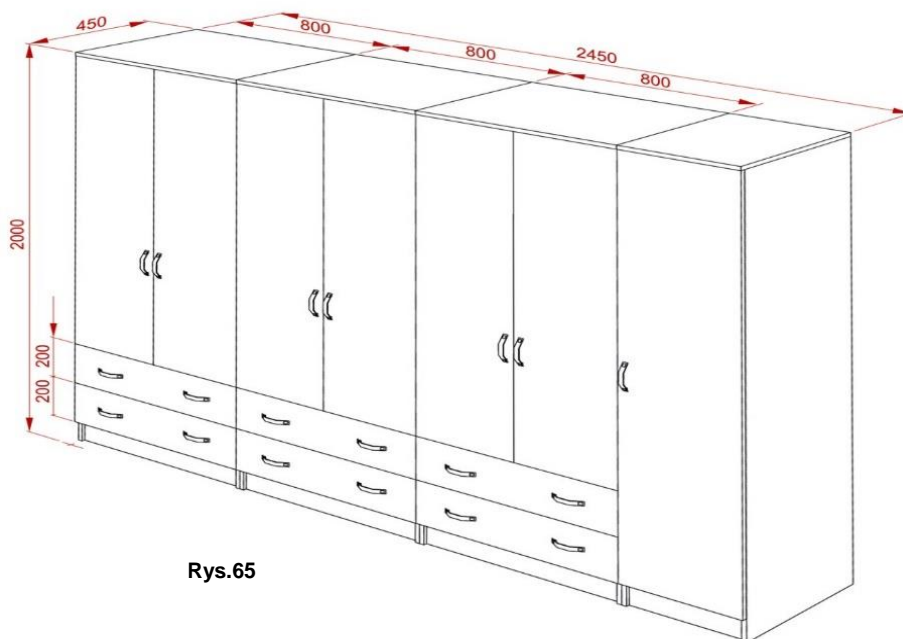

Rys.65

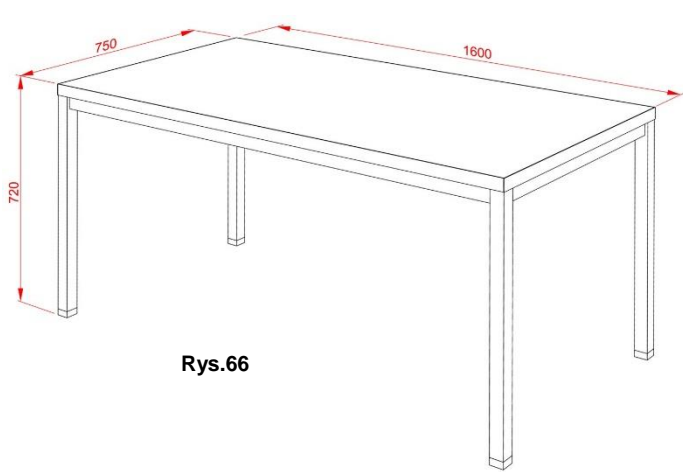
17.	Stół S8.1 (rys.66)	4	<p><b>Podstawowe cechy i parametry:</b></p> <p><u>Wymiary : ( szer. x gł. x wys.) 1600 x 750 x 720 mm</u> Stół wykonany na stelażu metalowym (rys.57a) . Nogi stołu wykonane z profilu metalowego o przekroju kwadratowym 40x40 mm zakończoneregulatorem poziomym w zakresie 20 mm. Oskrzynie wzdłużne i poprzeczne wykonane z profilu metalowego o przekroju 40 x 20 mm. Połączenie nóg z oskrzyniami na stałe za pomocą spawu (nie dopuszcza się połączeń skręcanych).Całość malowana farbą proszkową w kolorze RAL 7016 i stopniu połyskowości 10%, spaw powinien być gładki i płynny bez załamań . Niedopuszczalnym jest brak prostopadłości nogi względem obwiedni podblatowej, zacieki lakieru, prześwity stali, ubytki (wżery) na powierzchni. Płyta stołu o grubości 25÷36 mm wykonana z płyty MDF oklejanej laminatem o gr .0,5 mm w kolorze RAL 9006 Wąskie płaszczyzny oklejone laminatem w kolorze RAL 7016 o grubości 0,5 mm. Laminat o stopniu połyskowości 10%.</p>  <p>Rys.66</p>
18.	Zestaw gospodarczy ZU (rys.67)	1	<p><b>Podstawowe cechy i parametry:</b></p> <p><u>Wymiary: (szer. x gł. x wys.) wymiary szafki 1200 x 600 x 850 mm</u> <u>(Dopasować wymiary korpusu szafki do wymiarów zlewozmywaka dwukomorowego z ociekaczem o wymiarach 1200 x 600)</u></p>

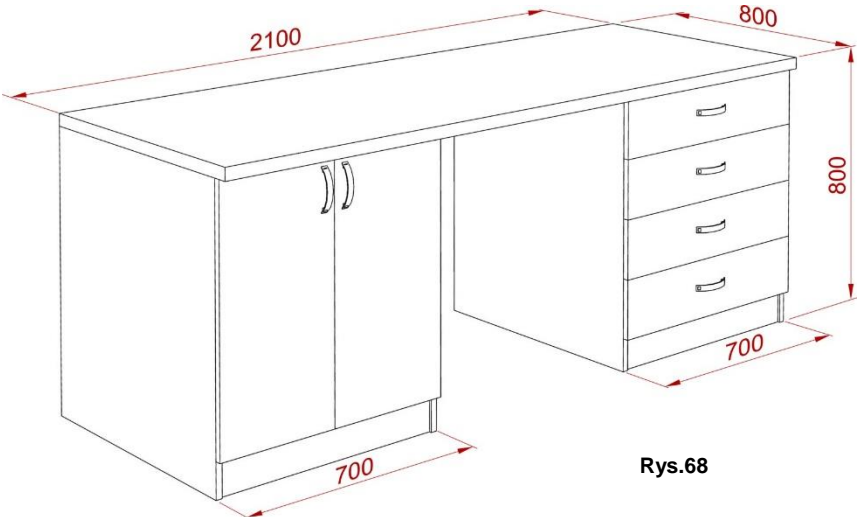

		<p>Korpus wykonany z płyty MDF o gr. 18÷19 mm oklejanej laminatem HPL o gr .0,5 mm w kolorze zbliżonym do RAL 9006 i połyskowości 10 % (dokładną kolorystykę ustalić z Zamawiającym po okazaniu pełnego próbnika kolorów). Wąskie płaszczyzny oklejane obrzeżem PVC w kolorze zbliżonym do RAL 7016. Płyta robocza o grubości min. 25÷36 mm i oklejona obrzeżem PVC o gr. 2 mm, pozostałe elementy oklejone obrzeżem o grubości min. 0,8 mm. Wszystkie połączenia nierozłączne z zastosowaniem kołków meblowych o średnicy 8 mm i mieszaniny wodnej dyspersji żywicy poliwinylowej z wypełniaczem mineralnym i rozpuszczalnikiem organicznym. Mocowania półki w szafce dolnej wynika z podziału z możliwością regulacji w zakresie ±64 z dokładnością 0,2 mm.</p> <p>Drzwi wykonane z płyty MDF o gr. 18÷19 mm oklejanej laminatem HPL o gr .0,5 mm w kolorze zbliżonym do RAL 9006 i połyskowości 10 % (dokładną kolorystykę ustalić z Zamawiającym po okazaniu pełnego próbnika kolorów). Wąskie płaszczyzny oklejane obrzeżem PVC w kolorze zbliżonym do RAL 7016 o gr. 2 mm i mocować na zawiasy puszkowe posiadające dożywotnią gwarancję. Liczba zawiasów w drzwiach – 2 szt.</p> <p>Szuflady osadzone na prowadnicach samo domykających z uwzględnieniem grubości prowadnicy (grubość blachy wraz z powłoką lakierniczą) zgodnie z rys.51a i 51b. Maksymalna strata wysuwu ok.20% długości. Długość prowadnic musi odpowiadać długości boków szuflad, te z kolei powinny zapewniać maksymalną długość szuflady (w module co 5 cm) w zależności od wewnętrznej głębokości korpusu mebla. W szafce dolnej prawej cztery szuflady.</p> <p>Zastosować uchwyty meblowe metalowe o rozstawie 96 mm +/- 5 mm. Kształt uchwytów ustalić z Zamawiającym.</p>  <p style="text-align: right;"><b>Rys.68</b></p>
21.	<p><b>Szafa Ubraniowa SUM</b> (rys.69)</p>	<p><b>Podstawowe cechy i parametry:</b></p> <p><u>Wymiary : ( szer. x gł. x wys.) 600 x 600 x 2000 mm</u></p> <p>Korpus wykonany z płyty MDF o gr. 18÷19 mm oklejanej laminatem HPL o gr .0,5 mm w kolorze zbliżonym do RAL 9006 i połyskowości 10 % (dokładną kolorystykę ustalić z Zamawiającym po okazaniu pełnego próbnika kolorów). Wąskie płaszczyzny oklejane obrzeżem PVC w kolorze zbliżonym do RAL 7016. Płyta robocza o grubości min. 25÷36 mm i oklejona obrzeżem PVC o gr. 2 mm, pozostałe elementy oklejone obrzeżem o grubości min. 0,8 mm. Wszystkie połączenia nierozłączne z zastosowaniem kołków meblowych o średnicy 8 mm i mieszaniny wodnej dyspersji żywicy poliwinylowej z wypełniaczem mineralnym i rozpuszczalnikiem organicznym.</p> <p>Drzwi wykonane z płyty MDF o gr. 18÷19 mm oklejanej laminatem HPL o gr .0,5 mm w kolorze zbliżonym do RAL 9006 i połyskowości 10 % (dokładną kolorystykę ustalić z Zamawiającym po okazaniu pełnego próbnika kolorów). Wąskie płaszczyzny oklejane obrzeżem PVC w kolorze zbliżonym do RAL 7016 o gr. 2 mm i mocować na zawiasy puszkowe posiadające dożywotnią gwarancję. Liczba zawiasów w drzwiach – 4 szt.</p> <p>W drzwiach zastosować zamki meblowe baszkwilowe z wymiennym bębenkiem. Drażek wieszakowy zamocować pod półką. Wysokość zamocowania półki i drążka ustalić z Zamawiającym.</p>

Zastosować uchwyty meblowe metalowe o rozstawie 96 mm +/- 5 mm. Kształt uchwytów ustalić z Zamawiającym.

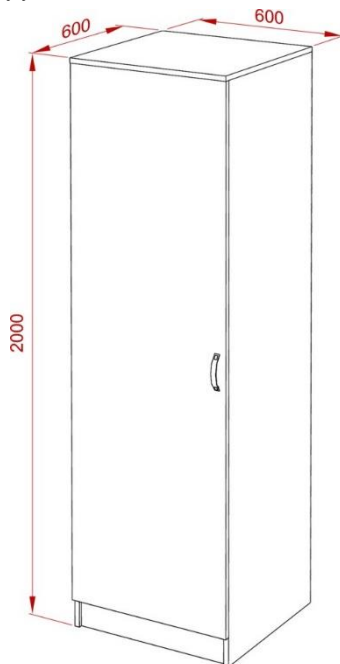

**Rys.69**