

**SPECYFIKACJA
ISTOTNYCH WARUNKÓW ZAMÓWIENIA**

dotycząca postępowania o udzielenie zamówienia publicznego prowadzonego w trybie przetargu nieograniczonego na podstawie przepisów Ustawy z dnia 29 stycznia 2004r. Prawo zamówień publicznych (t.j. Dz. U. z 2013r., poz. 907 ze zm.) zwanej dalej „ustawą Pzp”, o wartości poniżej 207 000 euro na:

na dostawę mebli biurowych dla Centrum Języków Obcych Politechniki Gdańskiej

Nr postępowania: ZP/ 323 /055/D/14

ZATWIERDZIŁ:

KANCLERZ

mgr inż. Marek Tłok

*(Kierownik Zamawiającego
/osoba upoważniona)*

GDAŃSK, SIERPIEŃ 2014

I. NAZWA I ADRES ZAMAWIAJĄCEGO

Politechnika Gdańska
ul. G. Narutowicza 11/12
80-233 GDAŃSK
NIP 584-020-35-93
REGON 000001620

Postępowanie prowadzi:

Dział Zamówień Publicznych
ul. G. Narutowicza 11/12
80-233 GDAŃSK
fax : +48 (58) 347-29-13
<http://www.dzp.pg.gda.pl>

II. TRYB UDZIELENIA ZAMÓWIENIA

1. Postępowanie o udzielenie zamówienia publicznego prowadzone jest w trybie przetargu nieograniczonego na podstawie art. 39 Ustawy z dnia 29 stycznia 2004 r. Prawo zamówień publicznych (t.j. Dz. U. z 2013 r., poz. 907), zwanej dalej „ustawą Pzp”.
2. Postępowanie o zamówienie publiczne prowadzone w trybie przetargu nieograniczonego o wartości szacunkowej poniżej kwoty określonej w przepisach wydanych na podstawie art. 11 ust. 8 a w związku z art. 6a Pzp.

III. OPIS PRZEDMIOTU ZAMÓWIENIA

1. Przedmiotem zamówienia jest dostawa i montaż mebli na potrzeby Centrum Języków Obcych Politechniki Gdańskiej – tj. biurki w ilości 7 szt. szczegółowy opis przedmiotu zamówienia znajduje się w załączniku nr 6 do SIWZ.

Kody wg CPV: 39130000-2 Meble biurowe

2. Wykaz oraz liczba zamawianych sztuk:

Przedmiot zamówienia		Zamawiana liczba
Lp.	Wyszczególnienie	
1.	Biurko	7 szt.

3. Dostawa obejmuje transport, rozładunek, wniesienie i montaż zamawianych mebli w miejsce wyznaczone przez Zamawiającego.

4. Wszystkie wyroby stanowiące przedmiot zamówienia muszą być fabrycznie nowe, wolne od wszelkich wad i uszkodzeń, bez wcześniejszej eksploatacji i nie mogą być przedmiotem praw osób trzecich.

5. Przedmiot zamówienia musi spełniać parametry techniczne i wymagania określone w załączniku nr 6 do SIWZ – Opis przedmiotu zamówienia.

6. Przedmiot zamówienia musi być objęty co najmniej 24-miesięcznym okresem gwarancji (liczony od daty podpisania przez obie strony protokołu zdawczo-odbiorczego bez zastrzeżeń).

7. Wszelkie koszty związane z wykonaniem zobowiązań gwarancyjnych ponosi Wykonawca. Potrzeby napraw w okresie gwarancyjnym będą zgłaszane Wykonawcy przez osoby upoważnione przez Zamawiającego, drogą elektroniczną, na adres email wskazany w ofercie Wykonawcy. Wykonawca zobowiązany jest do niezwłocznego potwierdzenia drogą elektroniczną otrzymania od Zamawiającego zgłoszenia naprawy gwarancyjnej. Jeżeli Wykonawca nie potwierdzi otrzymania takiego zgłoszenia, Zamawiający będzie domniemywał, że dotarło ono do Wykonawcy, chyba, że udowodni on, że z przyczyn technicznych było to niemożliwe.

8. Warunki dostawy:

a) Zamawiający wymaga, aby przedmiot zamówienia dostarczony został do siedziby Zamawiającego: Politechnika Gdańska Centrum Języków Obcych 80-233 Gdańsk, ul. Narutowicza 11/12, budynek Wydziału Oceanotechniki i Okrętownictwa IX piętro

b) Termin dostawy powinien być uzgodniony wcześniej z Zamawiającym.

9. Szczegółowe wymagania i informacje dotyczące realizacji przedmiotu zamówienia zostały określone we wzorze umowy, stanowiącego załącznik nr 7 do SIWZ. Odpowiedzialność i wszelkie ryzyko do momentu dostawy przedmiotu zamówienia do miejsca wskazanego przez Zamawiającego ponosi Wykonawca.

IV. TERMIN WYKONANIA ZAMÓWIENIA

1. Maksymalny termin wykonania zamówienia tj. termin dostawy przedmiotu zamówienia, liczony od dnia zawarcia umowy do dnia podpisania protokołu zdawczo-odbiorczego bez zastrzeżeń wynosi **21 dni kalendarzowych**.
2. Miejsce dostawy przedmiotu zamówienia: Politechnika Gdańska Centrum Języków Obcych 80-233 Gdańsk, ul. Narutowicza 11/12, budynek Wydziału Oceanotechniki i Okrętownictwa IX piętro

V. WARUNKI UDZIAŁU W POSTĘPOWANIU ORAZ OPIS DOKONYWANIA OCENY ICH SPEŁNIANIA

1. O udzielenie zamówienia mogą ubiegać się Wykonawcy spełniający warunki, o których mowa w art. 22 ust.1 ustawy Pzp, dotyczące:

1.1. posiadania uprawnień do wykonywania określonej działalności lub czynności, jeżeli przepisy prawa nakładają obowiązek ich posiadania:

Do prowadzenia działalności w zakresie niniejszego przedmiotu zamówienia nie jest wymagane posiadanie specjalnych uprawnień. Zamawiający uzna warunek za spełniony na podstawie złożonego przez Wykonawcę oświadczenia (załącznik nr 3 do SIWZ).

1.2. posiadania wiedzy i doświadczenia:

Zamawiający nie wyznacza szczegółowego warunku w tym zakresie. Zamawiający uzna warunek za spełniony na podstawie złożonego przez Wykonawcę oświadczenia (załącznik nr 3 do SIWZ).

1.3. dysponowania odpowiednim potencjałem technicznym oraz osobami zdolnymi do wykonania zamówienia:

Zamawiający nie wyznacza szczegółowego warunku w tym zakresie. Zamawiający uzna warunek za spełniony na podstawie złożonego przez Wykonawcę oświadczenia (załącznik nr 3 do SIWZ).

1.4. sytuacji ekonomicznej i finansowej

Zamawiający nie wyznacza szczegółowego warunku w tym zakresie. Zamawiający uzna warunek za spełniony na podstawie złożonego przez Wykonawcę oświadczenia (załącznik nr 3 do SIWZ).

2. Wykonawca może polegać na wiedzy i doświadczeniu, zdolnościach finansowych innych podmiotów, niezależnie od charakteru prawnego łączących go z nimi stosunków. Wykonawca w takiej sytuacji zobowiązany jest udowodnić Zamawiającemu, iż będzie dysponował zasobami niezbędnymi do realizacji zamówienia, w szczególności przedstawiając w tym celu pisemne zobowiązanie tych podmiotów do oddania mu do dyspozycji niezbędnych zasobów na okres korzystania z nich przy wykonywaniu zamówienia.

Zaleca się aby zobowiązanie zawierało:

- 1) zakres dostępnych wykonawcy zasobów innego podmiotu,
 - 2) sposób wykorzystania zasobów innego podmiotu, przez wykonawcę, przy wykonywaniu zamówienia,
 - 3) charakter stosunku, jaki będzie łączył wykonawcę z innym podmiotem,
 - 4) zakres i okresu udziału innego podmiotu przy wykonywaniu zamówienia.
3. O udzielenie zamówienia mogą ubiegać się wyłącznie Wykonawcy, którzy wykażą brak podstaw do wykluczenia z postępowania o udzielenie zamówienia publicznego w okolicznościach, o których mowa w art. 24 ust.1 oraz art. 24 ust. 2 pkt 5 Ustawy Pzp.
 4. Wykonawcy, którzy nie wykażą braku podstaw do wykluczenia z postępowania o udzielenie zamówienia w okolicznościach, o których mowa w art.24 ust. 1 art. 24 ust. 2 pkt 5 ustawy Pzp, zostaną wykluczeni z udziału w niniejszym postępowaniu.
 5. Zamawiający dokona oceny spełniania powyższych warunków na podstawie złożonych przez Wykonawców oświadczeń i dokumentów. Z treści załączonych oświadczeń i dokumentów musi wynikać jednoznacznie, iż w/w warunki Wykonawca spełnia.

VI. WYKAZ OŚWIADCZEŃ LUB DOKUMENTÓW, JAKIE MAJĄ DOSTARCZYĆ WYKONWCY W CELU POTWIERDZENIA SPEŁNIANIA WARUNKÓW UDZIAŁU W POSTĘPOWANIU

1. W celu spełniania przez Wykonawcę warunków udziału w postępowaniu, o których mowa w art. 22 ust. 1 ustawy Pzp, których opis sposobu oceny spełniania został określony w dziale V pkt 1 niniejszej SIWZ, należy złożyć:
 - a) oświadczenie o spełnianiu warunków udziału w postępowaniu (załącznik nr 3 do SIWZ);
2. W celu wykazania braku podstaw do wykluczenia Wykonawcy z postępowania o udzielenie zamówienia w okolicznościach, o których mowa w art. 24 ust. 1 ustawy Pzp należy złożyć:

- 2.1. oświadczenie o braku podstaw do wykluczenia z postępowania o udzielenie zamówienia publicznego – (wg wzoru stanowiącego załącznik nr 4 do SIWZ)

2.2. aktualny odpis z właściwego rejestru lub z centralnej ewidencji i informacji o działalności gospodarczej, jeżeli odrębne przepisy wymagają wpisu do rejestru, w celu wykazania braku podstaw do wykluczenia w oparciu o art. 24 ust. 1 pkt. 2 ustawy, wystawiony nie wcześniej niż 6 miesięcy przed upływem terminu składania ofert,

3. W celu wykazania braku podstaw do wykluczenia z postępowania o udzielenie zamówienia w okolicznościach, o których mowa w art. 24 ust. 2 pkt 5 ustawy Pzp, Wykonawca składa listę podmiotów należących do tej samej grupy kapitałowej, o której mowa w art. 24 ust. 2 pkt 5 ustawy Pzp, albo informację o tym, że nie należy do grupy kapitałowej – wzór informacji o przynależności do grupy kapitałowej stanowi załącznik nr 5 do SIWZ.
4. Wykonawcy mający siedzibę lub miejsce zamieszkania poza terytorium Rzeczypospolitej Polskiej w celu wykazania braku podstaw do wykluczenia z postępowania o udzielenie zamówienia, zamiast dokumentów, o których mowa w pkt. 2.2 składa dokument lub dokumenty wystawione w kraju, w którym ma siedzibę lub miejsce zamieszkania, potwierdzające odpowiednio, że nie otwarto jego likwidacji ani nie ogłoszono upadłości. Dokument powinien być wystawiony nie wcześniej niż 6 miesięcy przed terminem składania ofert.
5. Jeżeli w kraju miejsca zamieszkania osoby lub w kraju, w którym Wykonawca ma siedzibę lub miejsce zamieszkania, nie wydaje się dokumentów, o których mowa w pkt 4, zastępuje się je dokumentem zawierającym oświadczenie, w którym określa się także osoby uprawnione do reprezentacji Wykonawcy, złożone przed właściwym organem sądowym, administracyjnym albo organem samorządu zawodowego lub gospodarczego odpowiednio kraju miejsca zamieszkania osoby lub kraju, w którym wykonawca ma siedzibę lub miejsce zamieszkania, lub przed notariuszem, z zachowaniem terminów, o których mowa odpowiednio w pkt 4.
6. Szczegółowe postanowienia dotyczące składanych dokumentów określa Rozporządzenie Prezesa Rady Ministrów z dnia 19 lutego 2013 r. w sprawie rodzajów dokumentów, jakich może żądać Zamawiający od Wykonawcy oraz form, w jakich te dokumenty mogą być składane (Dz. U. z 2013 r. poz. 231).
7. Dokumenty sporządzone w języku obcym są składane wraz z tłumaczeniem na język polski. Tłumaczenia może dokonać przedstawiciel Wykonawcy.
8. Zamawiający nie dopuszcza elektronicznej formy dokumentów i oświadczeń.
9. Brak jakiegokolwiek z wyżej wymienionych dokumentów lub złożenie go w nie właściwej formie spowoduje wykluczenie Wykonawcy z postępowania, z zastrzeżeniem art. 26 ust. 3 Ustawy Pzp.

VII. INFORMACJA O SPOSOBIE POROZUMIEWANIA SIĘ ZAMAWIAJĄCEGO Z WYKONAWCĄ ORAZ PRZEKAZYWANIA OŚWIADCZEŃ LUB DOKUMENTÓW, A TAKŻE WSKAZANIE OSÓB UPRAWNIONYCH DO POROZUMIEWANIA SIĘ Z WYKONAWCAMI

1. Postępowanie prowadzone jest w języku polskim.
2. Postępowanie, którego dotyczy niniejszy dokument, oznaczone jest znakiem:

ZP/ 323 /055/D/14

3. Wykonawcy we wszystkich kontaktach z Zamawiającym powinni powoływać się na ten znak.
4. Oświadczenia, wnioski, zawiadomienia oraz inne informacje mogą być przekazywane przez strony postępowania w formie pisemnej, elektronicznie (e-mail) lub faksem. W wypadku porozumiewania się za pomocą poczty elektronicznej (e-mail) lub faksu, każda ze stron postępowania na żądanie drugiej niezwłocznie potwierdza fakt otrzymania poczty elektronicznej (e-mail) lub faksu.
 - 4.1. pisemnie, na adres: POLITECHNIKA GDAŃSKA Dział Zamówień Publicznych, ul. G. Narutowicza 11/12, 80-233 Gdańsk;
 - 4.2. za pomocą faksu: 58 347 29 13;
5. za pomocą poczty elektronicznej, na adres: dzp@pg.gda.pl
6. **Zamawiający nie będzie udzielał ustnie lub telefonicznie informacji, wyjaśnień lub odpowiedzi na kierowane do niego zapytania związane z postępowaniem.**
7. Osobą upoważnioną do porozumiewania się z Wykonawcami w dniach od poniedziałku do piątku w godzinach od 8.00 do 15.00 jest: Karolina Redzimska
8. Wykonawca może zwrócić się do Zamawiającego o wyjaśnienie treści Specyfikacji Istotnych Warunków Zamówienia. Zamawiający jest zobowiązany udzielić wyjaśnień niezwłocznie, jednak nie później niż na 2 dni przed upływem terminu składania ofert pod warunkiem, że wniosek o wyjaśnienie treści specyfikacji istotnych warunków zamówienia wpłynął do zamawiającego nie później niż do końca dnia, w którym upływa połowa wyznaczonego terminu składania ofert.
9. Treść zapytań wraz z wyjaśnieniami zostanie przekazana Wykonawcom, którym Zamawiający przekazał SIWZ, bez ujawnienia źródła zapytania oraz zamieszczona na stronie internetowej, na której udostępniona jest SIWZ.
10. W uzasadnionych przypadkach Zamawiający może przed upływem terminu składania ofert, zmienić treść niniejszej SIWZ. Dokonaną zmianę SIWZ Zamawiający przekaże niezwłocznie wszystkim Wykonawcom, którym przekazano SIWZ oraz zamieści ją na stronie internetowej, na której udostępniona jest SIWZ.
11. Wszelkie zmiany treści SIWZ oraz wyjaśnienia udzielone na zapytania Wykonawców stają się integralną częścią SIWZ i są wiążące dla Wykonawców.
12. Jeżeli w wyniku zmiany treści SIWZ nieprowadzącej do zmiany treści ogłoszenia o zamówieniu będzie niezbędny dodatkowy czas na wprowadzenie zmian w ofertach, Zamawiający przedłuży termin składania ofert i poinformuje o tym Wykonawców, którym przekazano SIWZ oraz zamieści tę informację na stronie internetowej, na której udostępniona jest, SIWZ.
13. Przedłużenie terminu składania ofert nie wpływa na bieg terminu składania wniosków o wyjaśnienie treści SIWZ.

VIII. WYMAGANIA DOTYCZĄCE WADIUM

Zamawiający nie wymaga wniesienia wadium w niniejszym postępowaniu.

IX. TERMIN ZWIĄZANIA OFERTA

1. Termin związania ofertą wynosi 30 dni. Bieg terminu rozpoczyna się wraz z upływem terminu składania ofert.

- Wykonawca samodzielnie lub na wniosek Zamawiającego może przedłużyć termin związania ofertą, z tym, że Zamawiający może tylko raz, co najmniej na 3 dni przed upływem terminu związania ofertą, zwrócić się do Wykonawców o wyrażenia zgody na przedłużenie tego terminu o oznaczony okres, nie dłuższy jednak niż 60 dni.

X. OPIS SPOSOBU PRZYGOTOWYWANIA OFERT

- Każdy Wykonawca może złożyć tylko jedną ofertę i zaproponować tylko jedną cenę.
- Ofertę należy przygotować zgodnie z wymogami niniejszej SIWZ. Treść oferty musi odpowiadać treści SIWZ.
- Na kompletną ofertę składają się:

L.p.	Dokument	Numer załącznika
1	Formularz oferty	załącznik nr 1
2	„Formularz rzeczowo-cenowy	załącznik nr 2
3	<i>Opcjonalnie</i> -Pełnomocnictwo dla osoby reprezentującej w niniejszym postępowaniu Wykonawcę lub pełnomocnictwo dla osoby lub podmiotu reprezentującego kilku Wykonawców składających ofertę wspólną	
4	aktualny odpis z właściwego rejestru lub z centralnej ewidencji i informacji o działalności gospodarczej, jeżeli odrębne przepisy wymagają wpisu do rejestru, w celu wykazania braku podstaw do wykluczenia w oparciu o art. 24 ust. 1 pkt. 2 ustawy, wystawiony nie wcześniej niż 6 miesięcy przed upływem terminu składania ofert	
5	Oświadczenie o spełnianiu warunków udziału w postępowaniu	załącznik nr 3
6	Oświadczenie o braku podstaw do wykluczenia z postępowania	załącznik nr 4
7	Informacja o przynależności do grupy kapitałowej. Jeśli Wykonawca wchodzi w skład grupy kapitałowej wraz z informacją składa listę podmiotów należących do tej samej grupy kapitałowej.	załącznik nr 5

- W celu wykluczenia przypadkowego zdekompletowania oferty zaleca się, aby wszystkie karty oferty były spięte, a strony ponumerowane.
- Formularz oferty oraz pozostałe dokumenty, dla których Zamawiający określił wzory w formie załączników do niniejszej SIWZ, powinny być sporządzone zgodnie z tymi wzorami, co do treści oraz opisu kolumn i wierszy.
- Oferta musi być sporządzona z zachowaniem formy pisemnej pod rygorem nieważności, trwałą i czytelną techniką.
- Każdy dokument składający się na ofertę musi być czytelny.
- Oferta musi być podpisana przez Wykonawcę. Zamawiający wymaga, aby ofertę podpisano zgodnie z zasadami reprezentacji wskazanymi we właściwym rejestrze lub ewidencji działalności gospodarczej (w przypadku osób fizycznych).
Zaleca się, aby, podpis osoby podpisującej ofertę i pozostałe dokumenty, lub poświadczającej za zgodność z oryginałem kopie dokumentów, dla ułatwienia identyfikacji, był opatrzony imienną pieczętą.
- Dokumenty składane wraz z ofertą mogą być złożone w oryginale lub kserokopii, poświadczonej za zgodność z oryginałem przez osobę uprawnioną do składania oświadczeń w imieniu Wykonawcy.

10. Zobowiązanie podmiotu trzeciego do oddania do dyspozycji wykonawcy zasobów powinno być złożone w oryginale.
11. Pełnomocnictwo może być złożone w formie oryginału lub kserokopii potwierdzonej za zgodność z oryginałem przez notariusza.
12. W przypadku wykonawców wspólnie ubiegających się o udzielenie zamówienia oraz w przypadku innych podmiotów, na zasobach których wykonawca polega na zasadach określonych w art. 26 ust. 2b ustawy, kopie dokumentów dotyczących odpowiednio wykonawcy lub tych podmiotów są poświadczane za zgodność z oryginałem odpowiednio przez wykonawcę lub te podmioty.
13. Ofertę należy złożyć w jednym egzemplarzu, w opakowaniu uniemożliwiającym odczytanie zawartości bez uszkodzenia tego opakowania.
14. Ofertę należy złożyć w dwóch (jedno w drugim) nieprzejrzystych, zamkniętych opakowaniach (kopertach), w sposób gwarantujący zachowanie poufności jej treści oraz zabezpieczających jej nienaruszalność do terminu otwarcia ofert.
15. Zewnętrzne opakowanie powinno być zaadresowane i opisane jak poniżej:

Adres:

Politechnika Gdańska,
Dział Zamówień Publicznych,
Gmach Główny skrzydło „B” pok. 212,
ul. G. Narutowicza 11/12, 80-233 Gdańsk

Opis: „Oferta na: **dostawę mebli biurowych dla Centrum Języków Obcych Politechniki Gdańskiej,**

ZP/ 323 /055/D/14”

NIE OTWIERAĆ PRZED 18.08.2014. r. godz. 12.30

16. Wewnętrzna koperta powinna być opatrzona dokładnym adresem Wykonawcy, w celu umożliwienia odesłania oferty bez jej otwierania, w przypadku złożenia oferty po terminie.
17. Przed upływem terminu składania ofert, Wykonawca może wprowadzić zmiany do złożonej oferty lub ją wycofać. Zarówno zmiana, jak i wycofanie oferty powinny być doręczone Zamawiającemu na piśmie pod rygorem nieważności przed upływem terminu składania ofert. Oświadczenie o wprowadzeniu zmian lub wycofaniu oferty powinno być opakowane i oznaczone tak, jak oferta, a opakowanie powinno zawierać dodatkowe oznaczenie wyrazem, odpowiednio: „ZMIANA” lub „WYCOFANIE”.
18. Wszystkie miejsca, w których naniesiono poprawki muszą być parafowane własnoręcznie przez osobę podpisującą ofertę. Poprawki powinny być dokonane poprzez czytelne przekreślenie błędnego zapisu i wstawienie „nad” lub „obok” poprawnego.
19. Zgodnie z art. 96 ust. 3 ustawy Pzp oferty składane w postępowaniu o zamówienie publiczne udostępnia się od chwili ich otwarcia.
20. Wykonawcy ponoszą wszelkie koszty związane z udziałem w postępowaniu, przygotowaniem i złożeniem oferty, z zastrzeżeniem art. 93 ust. 4 ustawy Pzp.
21. Zamawiający nie wyraża zgody na złożenie oferty w postaci elektronicznej, opatrzonej bezpiecznym podpisem elektronicznym weryfikowanym przy pomocy ważnego kwalifikowanego certyfikatu.

PEŁNOMOCNICTWO

Pełnomocnictwo do reprezentowania Wykonawcy powinno być dołączone do oferty, o ile prawo do jej podpisania nie wynika z dokumentów załączonych do oferty. Pełnomocnictwo musi być udzielone w formie pisemnej, wskazywać w szczególności::

- Wykonawcę ubiegającego się o udzielenie zamówienia;
- ustanowionego pełnomocnika;
- zakres jego umocowania.

Pełnomocnictwo musi być podpisane w imieniu Wykonawcy ubiegającego się o udzielenie zamówienia, przez osobę(y) uprawnioną(e) do składania oświadczeń woli wymienioną(e) we właściwym rejestrze lub ewidencji działalności gospodarczej Wykonawcy. Pełnomocnictwo może być złożone w formie oryginału lub kserokopii potwierdzonej za zgodność z oryginałem przez notariusza. Zamawiający uznaje, że pełnomocnictwo do podpisywania oferty obejmuje także czynność potwierdzania za zgodność z oryginałem dokumentów złożonych w formie kserokopii.

TAJEMNICA PRZEDSIĘBIORSTWA

1. W przypadku, gdyby oferta, oświadczenia lub dokumenty zawierały informacje, stanowiące tajemnicę przedsiębiorstwa, to w rozumieniu art. 11 ust. 4 ustawy z dnia 16 kwietnia 1993 r. o zwalczaniu nieuczciwej konkurencji (Dz. U. z 2003 r. Nr 153 poz. 1503, z późn. zm.), Wykonawca powinien, nie później niż w terminie składania ofert, w sposób niebudzący wątpliwości zastrzec, które informacje stanowią tajemnicę przedsiębiorstwa oraz że nie mogą być one udostępniane.
2. Nie mogą stanowić tajemnicy przedsiębiorstwa informacje podawane do wiadomości podczas otwarcia ofert, tj. informacje dotyczące ceny, terminu wykonania zamówienia, okresu gwarancji i warunków płatności zawartych w ofercie.
3. Stosowne zastrzeżenie Wykonawca powinien złożyć na formularzu oferty. W przeciwnym razie cała oferta zostanie ujawniona. Zamawiający zaleca, aby informacje zastrzeżone, jako tajemnica przedsiębiorstwa były złożone przez Wykonawcę w osobnej wewnętrznej kopercie, z oznakowaniem „Tajemnica przedsiębiorstwa” lub zostały spięte (zszyte) oddzielnie od pozostałych, jawnych elementów oferty.

ZASADY SKŁADANIA OFERT WSPÓLNYCH PRZEZ WYKONAWCÓW (KONSORCJUM)

1. Zgodnie z art. 23 ustawy Pzp Wykonawcy mogą wspólnie ubiegać się o udzielenie zamówienia publicznego.
2. Wykonawcy wspólnie ubiegający się o udzielenie zamówienia muszą ustanowić pełnomocnika do ich reprezentowania w postępowaniu o udzielenie zamówienia publicznego lub ich reprezentowania w postępowaniu i zawarciu umowy w sprawie zamówienia publicznego.
3. Pełnomocnictwo musi wskazywać pełnomocnika i określać zakres pełnomocnictwa. W dokumencie tym powinni być wymienieni wszyscy Wykonawcy wspólnie ubiegający się o zamówienie. Pełnomocnictwo musi być podpisane przez upoważnionych przedstawicieli tych Wykonawców.
4. Dokumenty i oświadczenia wymienione w dziale VI pkt.2 i 3 każdy Wykonawca składa w imieniu własnym, pozostałe dokumenty Wykonawcy mogą złożyć wspólnie.

5. Podmioty występujące wspólnie ponoszą solidarną odpowiedzialność za niewykonanie lub nienależyte wykonanie zobowiązań.
6. W przypadku dokonania wyboru oferty Wykonawców występujących wspólnie, przed zawarciem umowy w sprawie zamówienia publicznego, Zamawiający zażąda przedłożenia umowy regulującej współpracę Wykonawców występujących wspólnie.

XI. MIEJSCE ORAZ TERMIN SKŁADANIA OFERT

1. Oferty należy składać w siedzibie Zamawiającego: Politechnika Gdańska, Dział Zamówień Publicznych 80-233 Gdańsk ul. G. Narutowicza 11/12, Gmach Główny PG, skrzydło B, pok. 212, w dniach od poniedziałku do piątku w godz. **od 8:00 do 15:00**.
2. Termin składania ofert upływa w dniu **18.08.2014 r. o godz. 12.00**
3. Jeżeli oferta wpłynie do Zamawiającego pocztą lub inną drogą, (np. pocztą kurierską), o terminie jej złożenia decyduje termin dostarczenia oferty do Zamawiającego, a nie termin np. wysłania listem poleconym lub złożenia zlecenia dostarczenia oferty pocztą kurierską.
4. Oferta otrzymana przez Zamawiającego po terminie składania ofert zostanie niezwłocznie zwrócona Wykonawcy.
5. Otwarcie ofert nastąpi w dniu **18.08.2014 r. o godz. 12.30** w siedzibie Zamawiającego: Politechnika Gdańska, 80-233 Gdańsk ul. G. Narutowicza 11/12, **Gmach Główny pok. 272 sala kolegialna**
6. Otwarcie ofert jest jawne.
7. Bezpośrednio przed otwarciem ofert Zamawiający poda kwotę, jaką zamierza przeznaczyć na sfinansowanie zamówienia.
8. Podczas otwierania ofert Zamawiający poda nazwy Wykonawców, ich adresy, ceny ofert oraz pozostałe informacje określone w art. 86 ust. 4 ustawy Pzp. W przypadku, gdy Wykonawca nie był obecny przy otwarciu ofert, na jego wniosek Zamawiający prześle mu powyższe informacje.
9. W toku badania i oceny złożonych ofert Zamawiający może żądać od Wykonawców wyjaśnień dotyczących treści złożonych ofert.
10. Zamawiający poprawi w tekstach ofert oczywiste omyłki pisarskie, oczywiste omyłki rachunkowe z uwzględnieniem konsekwencji rachunkowych dokonanych poprawek oraz inne omyłki polegające na niezgodności oferty z SIWZ, niepowodujące istotnych zmian w treści oferty – niezwłocznie zawiadamiając o tym Wykonawcę, którego oferta została poprawiona.
11. Przez oczywistą omyłkę rachunkową Zamawiający rozumieć będzie każdy wadliwy wynik działania matematycznego (rachunkowego) przy założeniu, że składniki działania są prawidłowe.
12. Zamawiający wykluczy Wykonawcę z postępowania, jeżeli zaistnieją przesłanki określone w art. 24 ust. 1 i 2 ustawy Pzp.
13. Zamawiający odrzuci ofertę Wykonawcy, jeżeli zaistnieją przesłanki określone w art. 89 ust.1 ustawy Pzp.
14. Zamawiający unieważni postępowanie, jeżeli zaistnieją przesłanki określone w art. 93 ust.1 ustawy Pzp.

XII. OPIS SPOSOBU OBLICZANIA CENY

1. Cena oferty musi uwzględniać wszystkie elementy cenotwórcze związane z pełną, prawidłową i terminową realizacją zamówienia.
2. Cenę oferty należy określić w wartości brutto (z podatkiem VAT), w PLN, z dokładnością do dwóch miejsc po przecinku.
3. Cenę oferty należy obliczyć na podstawie formularza rzeczowo-cenowego (załącznik nr 2 do SIWZ)
4. **Cena oferty** jest cena określona w formularzu oferty (załącznik nr 1 do SIWZ).
5. Cena oferty musi być podana w złotych polskich.
6. Koszty poniesione przez Wykonawcę przy realizacji zamówienia, a nieuwzględnione w cenie oferty nie będą przez Zamawiającego dodatkowo rozliczane.
7. Cena oferty nie będzie podlegać żadnym negocjacjom.
8. Cena określona w ofercie obowiązuje przez cały okres związania ofertą i będzie wiążąca dla zawieranej umowy.
9. Stawkę podatku VAT Wykonawca określi zgodnie z przepisami prawa.
10. W przypadku zmiany obowiązujących na terenie Rzeczypospolitej Polskiej przepisów dotyczących wysokości stawek podatku od towarów i usług (VAT) w zakresie obejmującym przedmiot zamówienia, Zamawiający dopuszcza możliwość odpowiedniej zmiany w tym zakresie.

XIII. OPIS KRYTERIÓW, KTÓRYMI ZAMAWIAJĄCY BĘDZIE SIĘ KIEROWAŁ PRZY WYBORZE OFERTY W CELU ZAWARCIA UMOWY W SPRAWIE ZAMÓWIENIA PUBLICZNEGO

1. Przy wyborze oferty Zamawiający będzie kierował się następującym kryterium oceny ofert:
Cena oferty – 100% - cena brutto (z podatkiem VAT) za realizację przedmiotu zamówienia, na którą powinny składać się wszystkie koszty ponoszone przez Wykonawcę.
2. Za ofertę najkorzystniejszą uznana zostanie oferta niepodlegająca odrzuceniu z najniższą ceną, której Zamawiający przyzna 100 pkt. Pozostałym ofertom Zamawiający przyzna punkty obliczone wg wzoru:

$$Pc = \frac{Cn}{Cb} \cdot 100 \text{ pkt}$$

gdzie:

Pc – liczba punktów przyznanych badanej ofercie według kryterium „Cena”

Cn – najniższa cena oferty spośród złożonych ofert podlegających ocenie

Cb – cena ocenianej oferty

Obliczenia dokonywane będą przez Zamawiającego z dokładnością do dwóch miejsc po przecinku.

3. Zamawiający udzieli zamówienia Wykonawcy, którego oferta została uznana za najkorzystniejszą, spełnia wymagania SIWZ i jest zgodna z ustawą Pzp.
4. W przypadku, gdy zostaną złożone dwie lub więcej ofert z taką samą ceną, Zamawiający wezwie Wykonawców, którzy złożyli te oferty, do złożenia w terminie określonym przez Zamawiającego ofert dodatkowych. Wykonawcy składając oferty dodatkowe nie mogą zaoferować cen wyższych niż zaoferowane we wcześniej złożonych ofertach.

5. W przypadku złożenia oferty, której wybór prowadziłby do powstania obowiązku podatkowego Zamawiającego zgodnie z przepisami o podatku od towarów i usług w zakresie dotyczącym wewnątrz wspólnotowego nabycia towarów, Zamawiający w celu oceny takiej oferty doliczy do przedstawionej w niej ceny podatek od towarów i usług, który miałby obowiązek wpłacić zgodnie z obowiązującymi przepisami.

XIV. INFORMACJE O FORMALNOŚCIACH, JAKIE POWINNY ZOSTAĆ DOPEŁNIONE PO WYBORZE OFERTY W CELU ZAWARCIA UMOWY

1. Zamawiający o wynikach postępowania, powiadomi niezwłocznie wszystkich Wykonawców, którzy złożyli oferty o udzielenie zamówienia zgodnie z art. 92 ustawy Pzp, a także zamieści stosowną informację na tablicy ogłoszeń w swojej siedzibie i na stronie internetowej.
2. Jeżeli zostanie wybrana oferta Wykonawców wspólnie ubiegających się o udzielenie zamówienia, Zamawiający zażąda przed zawarciem umowy w sprawie zamówienia publicznego umowy regulującej współpracę tych Wykonawców.

XV. WYMAGANIA DOTYCZĄCE ZABEZPIECZENIA NALEŻYTEGO WYKONANIA UMOWY

Zamawiający nie wymaga wniesienia zabezpieczenia należytego wykonania umowy.

XVI. UMOWA W SPRAWIE ZAMÓWIENIA PUBLICZNEGO

1. Wzór umowy do zaakceptowania przez Wykonawcę stanowi załącznik nr 7 do SIWZ. Akceptacja treści umowy odbywa się przez złożenie stosownego oświadczenia na formularzu ofertowym.
2. Wykonawca składając ofertę zobowiązuje się (w przypadku wyboru jego oferty) do podpisania umowy zgodnej ze wzorem załączonym do SIWZ, w terminie określonym przez Zamawiającego.
3. W zawiadomieniu o wyborze najkorzystniejszej oferty wysłanym do Wykonawcy, którego oferta zostanie wybrana Zamawiający zamieści informację na temat terminu podpisania umowy.
4. Umowę podpisują upoważnieni przedstawiciele Wykonawców lub pełnomocnik, jeżeli jego pełnomocnictwo obejmuje zakres tych czynności i jest ważne w chwili podpisania umowy.

XVII. POUCZENIE O ŚRODKACH OCHRONY PRAWNEJ PRZYSŁUGUJĄCYCH WYKONAWCY W TOKU POSTĘPOWANIA O UDZIELENIE ZAMÓWIENIA

Podmiotom, o których mowa w art. 179 ustawy, Pzp przysługują środki ochrony prawnej przewidziane w Dziale VI ustawy Pzp.

XVIII. PODWYKONAWSTWO

1. Zamawiający informuje, iż nie zastrzega obowiązku osobistego wykonania przez Wykonawcę części zamówienia, o którym mowa w art. 36a ust. 2 ustawy Pzp.
2. Wykonawca może powierzyć wykonanie części zamówienia podwykonawcy (art. 36a ust. 1 ustawy Pzp).

3. W przypadku powierzenia realizacji umowy podwykonawcy Wykonawca ponosi pełną odpowiedzialność wobec Zamawiającego za jego działania lub zaniechania.

4. Jeżeli zmiana albo rezygnacja z podwykonawcy dotyczy podmiotu, na którego zasoby Wykonawca powoływał się, na zasadach określonych w art. 26 ust. 2b, w celu wykazania spełniania warunków udziału w postępowaniu, o których mowa w art. 22 ust. 1, Wykonawca jest obowiązany wykazać Zamawiającemu, iż proponowany inny podwykonawca lub Wykonawca samodzielnie spełnia je w stopniu nie mniejszym niż wymagany w trakcie postępowania o udzielenie zamówienia.

XIX. INFORMACJE DODATKOWE

1. Zamawiający nie dopuszcza składania ofert wariantowych.
2. Zamawiający nie dopuszcza składania ofert częściowych.
3. Zamawiający nie przewiduje:
 - 3.1. Zawarcia umowy ramowej;
 - 3.2. Udzielenia zamówień uzupełniających;
 - 3.3. Rozliczenia w walutach obcych;
 - 3.4. Przeprowadzenia aukcji elektronicznej;
 - 3.5. Ustanowienia dynamicznego systemu zakupów;
 - 3.6. Składania ofert w postaci elektronicznej.
4. Zamawiający informuje, iż nie zamierza zwoływać zebrania Wykonawców w celu wyjaśnienia wątpliwości dotyczących treści SIWZ.

XIX. ZAŁĄCZNIKI DO SIWZ

1. Załącznik nr 1 - Formularz ofertowy;
2. Załącznik nr 2 - Formularz rzeczowo-cenowy;
3. Załącznik nr 3 - Oświadczenie o spełnieniu warunków udziału w postępowaniu;
4. Załącznik nr 4 - Oświadczenie o braku podstaw do wykluczenia z postępowania o udzielenie zamówienia publicznego;
5. Załącznik nr 5 – Informacja o przynależności do grupy kapitałowej;
6. Załącznik nr 6– szczegółowy opis przedmiotu zamówienia.
7. Załącznik nr 7– wzór umowy;

.....
 (pieczęć Wykonawcy)

....., dnia r.

Nr postępowania: ZP/ 323 /055/D/14

FORMULARZ OFERTOWY

Politechnika Gdańska
 ul. G. Narutowicza 11/12
 80-233 Gdańsk

Nawiązując do ogłoszenia o postępowaniu o udzielenie zamówienia publicznego prowadzonym w trybie przetargu nieograniczonego na:

na dostawę mebli biurowych dla Centrum Języków Obcych Politechniki Gdańskiej

My niżej podpisani działając:

imię nazwisko

imię nazwisko

(upoważnienie do podpisania oferty wynika z dokumentów załączonych do oferty) działający w imieniu i na rzecz:

Pełna nazwa :		
Adres:		
REGON nr	NIP nr	KRS/CEIDG:
Nr telefonu:	Nr faksu:	e-mail:
Nazwa banku:		Nr rachunku bankowego:

1. **Oferujemy** realizację powyższego przedmiotu zamówienia zgodnie z zapisami Specyfikacji Istotnych Warunków Zamówienia za cenę brutto:

.....

słownie:.....

w tym podatek VAT wg stawki 23%, PLN

Oferowany przedmiot zamówienia spełnia wszystkie wymagania Zamawiającego określone w SIWZ.

Oświadczam(y), że przedmiot zamówienia nie jest przedmiotem praw osób trzecich.

2. **Oświadczamy**, że cena oferty obejmuje wszystkie elementy cenotwórcze, wynikające z zakresu i sposobu realizacji przedmiotu zamówienia, określone w SIWZ.

Wszystkie inne koszty jakie poniesiemy przy realizacji zamówienia, nie uwzględnione w cenie oferty nie będą obciążały Zamawiającego.

3. **Oświadczamy**, że zamówienie zrealizujemy w terminie: **21 dni od dnia zawarcia umowy**.
4. **Oświadczamy**, że zapoznaliśmy się ze Specyfikacją Istotnych Warunków Zamówienia, nie wnosimy do jej treści zastrzeżeń i uznajemy się za związanych określonymi w niej postanowieniami i zasadami postępowania.
5. **Oświadczamy**, że udzielamy min. 24- miesięcznej gwarancji na dostarczone produkty, licząc od dnia podpisania protokołu odbioru bez zastrzeżeń.
6. **Oświadczamy**, że zapoznaliśmy się z postanowieniami Umowy, która stanowi załącznik nr 7 do SIWZ. Nie wnosimy do jej treści zastrzeżeń. Zobowiązujemy się w przypadku wyboru naszej oferty do zawarcia Umowy na określonych w niej warunkach, w miejscu i terminie wyznaczonym przez Zamawiającego.
7. **Uważamy** się za związanych niniejszą ofertą na czas wskazany w SIWZ, czyli przez okres **30 dni** od upływu terminu składania ofert.
8. **Akceptujemy** następujące warunki płatności: przelewem w ciągu 21 dni od daty otrzymania przez Zamawiającego prawidłowo wystawionej faktury VAT.
9. Oświadczamy, że zamówienie zamierzamy zrealizować przy udziale podwykonawców, w następującym zakresie:

.....
.....
.....

10. **Oświadczamy**, iż tajemnicę przedsiębiorstwa w rozumieniu przepisów o zwalczaniu nieuczciwej konkurencji stanowią informacje zawarte w ofercie na stronach nr od do....., które nie mogą być udostępniane.
11. Oferta zawiera łącznie ponumerowanych stron.
12. **Załącznikami** do niniejszej Oferty, stanowiącymi jej integralną część są:

1.

2.
3.
4.
5.
6.
7.
8.

*(podpis i pieczęć osoby upoważnionej
do podpisania oferty)*

.....

....., dnia r.

(pieczęta Wykonawcy)

Nr postępowania: ZP/ 323 /055/D/14

Formularz rzeczowo-cenowy

na dostawę mebli biurowych dla Centrum Języków Obcych Politechniki Gdańskiej

Lp	Wyszczególnienie	j.m.	Liczba	Cena jednostkowa brutto (pln)	Wartość brutto (pln)
1	2	3	4	5	6 (4x5)
1.	Biurko zgodnie z wymogami określonymi w SIWZ	Szt.	7		
Ogółem wartość brutto:					
w tym podatek VAT wg stawki 23. %:					

Wartość z pozycji „ogółem wartość brutto” i „w tym podatek VAT wg stawki 23 %” z formularza cenowego należy przenieść do formularza ofertowego. Wartości te na formularzu ofertowym nie mogą być rozbieżne z wartościami wynikającymi z formularza rzeczowo-cenowego.

Wartości w kolumnach powinny być podane z dokładnością do dwóch miejsc po przecinku

(podpis i pieczęta osoby upoważnionej
do reprezentowania Wykonawcy)

.....
(pieczęć Wykonawcy)

....., dnia r.

Nr postępowania: ZP/ 323 /055/D/14

OŚWIADCZENIE
o spełnianiu warunków udziału w postępowaniu
(art. 22 ust. 1 ustawy Prawo zamówień publicznych)

Składając ofertę w postępowaniu o udzielenie zamówienia publicznego prowadzonym w trybie przetargu nieograniczonego na:

dostawę mebli biurowych dla Centrum Języków Obcych Politechniki Gdańskiej

oświadczamy, że spełniamy warunki dotyczące:

1. posiadania uprawnień do wykonywania określonej działalności lub czynności, jeżeli przepisy prawa nakładają obowiązek ich posiadania;
2. posiadania wiedzy i doświadczenia;
3. dysponowania odpowiednim potencjałem technicznym oraz osobami zdolnymi do wykonywania zamówienia;
4. sytuacji ekonomicznej i finansowej.

*(podpis i pieczęć osoby upoważnionej
do reprezentowania Wykonawcy)*

.....

....., dnia r.

(pieczęć Wykonawcy)

Nr postępowania: ZP/ 323 /055/D/14

OŚWIADCZENIE

o braku podstaw do wykluczenia z postępowania o udzielenie zamówienia publicznego (art. 24 ust. 1 ustawy Prawo zamówień publicznych)

Składając ofertę w postępowaniu o udzielenie zamówienia publicznego prowadzonym w trybie przetargu nieograniczonego na:

dostawę mebli biurowych dla Centrum Języków Obcych Politechniki Gdańskiej

oświadczamy, że:

nie ma podstaw do wykluczenia nas z postępowania o udzielenie zamówienia publicznego na podstawie przesłanek, o których mowa w art. 24 ust. 1 ustawy Prawo zamówień publicznych.

(podpis i pieczęć osoby upoważnionej
do reprezentowania Wykonawcy)

.....

....., dnia r.

(pieczęć Wykonawcy)

Nr postępowania: ZP/ 323 /055/D/14

Informacja
o przynależności Wykonawcy do grupy kapitałowej
(art. 26 ust 2d ustawy Prawo zamówień publicznych)

Składając ofertę w postępowaniu o udzielenie zamówienia publicznego prowadzonym w trybie przetargu nieograniczonego na:

dostawę mebli biurowych dla Centrum Języków Obcych Politechniki Gdańskiej

informujemy, że:*

- nie należymy do grupy kapitałowej.
- należymy do grupy kapitałowej.

Lista podmiotów należących do tej samej grupy kapitałowej (nazwa i adres)**

1.
 2.
 3.
 4.
- (...)

*(podpis i pieczęć osoby upoważnionej
do reprezentowania Wykonawcy)*

* zaznaczyć właściwe zdanie

**uzupełnić w przypadku przynależności do grupy kapitałowej w rozumieniu definicji zawartej w art. 4 pkt. 14 ustawy z dnia 16 lutego 2007 roku o ochronie konkurencji i konsumentów (Dz. U. z 2007 r., nr 50, poz. 331 z późn. zmianami)

Opis przedmiotu zamówienia

Przedmiotem zamówienia jest 7 sztuk biurka.

I. Opis i wykaz mebli

Biurka wykonane z płyty wiórowej melaminowanej gr. 18 mm. Kolor buk. Wszystkie okleinowane krawędzie załamane i wypolerowane bez widocznych fal po obróbce skrawaniem, wykończone obrzeżem PCV/ABS gr. 1 mm w kolorze płyty.

Wszystkie wymiary podano w cm wg zasady: szerokość (długość) x głębokość x wysokość.

Wymiary: 1700 mm x 700 mm x 740 mm (+/-20mm dla każdej wielkości).

Kontener z 4 szufladami o szerokości 450 mm zamocowany na stałe (dopuszczalne + 50mm):

- a) po lewej stronie biurka - 4 sztuki,
- b) z prawej strony biurka - 3 sztuki.

Fronty szuflad wykonane w systemie nakładanym na korpus skrzyniowy. Szuflady osadzone na prowadnicach rolkowych samodomykających. Zastosować zamek centralny. Do zamków dołączone kluczyki.

Zastosować uchwyty metalowe w kolorze satyny.

Błaty biurka mają mieć grubość minimum 2,5 cm.

II. Ogólnopoglądowy rysunek biurka

1. Rysunek zawarty w opisie przedmiotu zamówienia należy traktować jako ogólnopoglądowy.

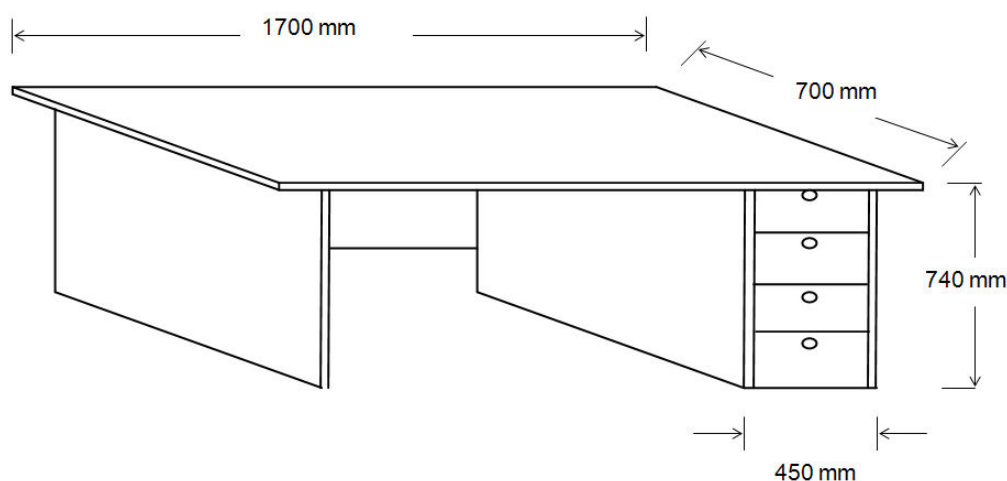

WZÓR
UMOWA DOSTAWY

zawarta w dniu roku w Gdańsku pomiędzy:

Politechniką Gdańską, z siedzibą w Gdańsku, ul. Gabriela Narutowicza 11/12,

Regon: 000001620 NIP: 584-020-35-93

reprezentowaną na mocy pełnomocnictwa Rektora przez:

mgr inż. Marka Tłoka - Kanclerza Politechniki Gdańskiej

zwaną dalej ZAMAWIAJĄCYM

a

REGON: NIP:.....

zwanym dalej WYKONAWCĄ,

który wyłoniony został w postępowaniu o udzielenie zamówienia publicznego w trybie przetargu nieograniczonego na podstawie art. 39 ustawy z dnia 29 stycznia 2004 roku Prawo zamówień publicznych (tekst jednolity: Dz. U. 2013 poz. 907 ze zm.) zwanej dalej „ustawą Pzp” poniżej 207 000 euro na **dostawę i montaż mebli na potrzeby Centrum Języków Obcych Politechniki Gdańskiej**

§1

Przedmiot umowy

1. Przedmiotem umowy jest dostawa i montaż mebli - 7 biurek na potrzeby Centrum Języków Obcych Politechniki Gdańskiej, zgodnie ze szczegółowym opisem przedstawionym w SIWZ oraz ofertą Wykonawcy stanowiącymi załączniki do niniejszej umowy i będącymi jej integralną częścią.
2. Wykonawca oświadcza, że przedmiot umowy jest fabrycznie nowy, wolny od wszelkich wad, nie jest przedmiotem praw osób trzecich.

§2

Wartość umowy i warunki płatności

1. Cena określona w Umowie (łącznie cena netto + VAT) obejmuje całkowitą należność jaką ZAMAWIAJĄCY zobowiązany jest zapłacić za przedmiot Umowy.
2. ZAMAWIAJĄCY zobowiązuje się zapłacić z tytułu realizacji przedmiotu Umowy kwotę:
brutto:złotych (słownie:..... złotych)
3. Podstawą zapłaty będzie faktura wystawiona przez WYKONAWCĘ po dokonaniu protokolarnego odbioru przedmiotu Umowy (wzór protokołu - załącznik nr 1 do umowy) bez zastrzeżeń.
4. Zapłata zostanie dokonana przelewem w ciągu 21 dni od daty otrzymania przez Zamawiającego

prawidłowo wystawionej faktury VAT, na konto Wykonawcy wskazane na fakturze.

§3

Warunki wykonania umowy

1. WYKONAWCA zobowiązuje się do realizacji przedmiotu Umowy, w terminie 21 dni od dnia zawarcia niniejszej umowy.
2. Miejsce realizacji przedmiotu umowy: Politechnika Gdańska, Centrum Języków Obcych, ul. Narutowicza 11/12 80-233 Gdańsk, Gmach Instytutu Okrętowego IX piętro.
3. Wykonawca zrealizuje przedmiot umowy po wcześniejszym uzgodnieniu z Zamawiającym daty i godziny dostawy oraz montażu.
4. Przedmiot umowy winien być zrealizowany wyłącznie w dni robocze, w godzinach 8⁰⁰-15⁰⁰. Ewentualne odstępowstwa muszą być uprzednio uzgodnione z Zamawiającym.
5. Odbioru przedmiotu umowy dokona komisja Zamawiającego z udziałem pracownika Zamawiającego wskazanego w ust. 13 niniejszego paragrafu.
6. Przedmiot umowy obejmuje również jego transport do miejsca wskazanego w ust. 2 niniejszego paragrafu, rozładunek, wniesienie oraz montaż w miejscu wskazanym przez Zamawiającego.
7. Dostarczony towar nie zostanie odebrany przez Zamawiającego w przypadku stwierdzenia jego wadliwości lub niezgodności z ofertą, umową lub SIWZ.
8. Wszelkie koszty związane ze zwrotem i dostawą właściwego towaru poniesie Wykonawca.
9. Zamawiający nie ponosi odpowiedzialności za uszkodzenia towaru powstałe w trakcie jego transportu, rozładunku, wniesienia lub montażu.
10. Termin wykonania umowy uznaje się za dotrzymany, jeżeli przed upływem terminu określonego w ust. 1 niniejszego paragrafu WYKONAWCA zrealizował przedmiot Umowy opisany w § 1 w miejscu wskazanym w ust. 2 niniejszego paragrafu, w stanie pełnym.
11. Za datę odbioru strony uważają datę podpisania przez obie strony protokołu zdawczo-odbiorczego bez zastrzeżeń.
12. Wykonawca dołączy do przedmiotu umowy wszystkie stosowne dokumenty techniczne i karty gwarancyjne w języku polskim.
13. W sprawach związanych z wykonaniem niniejszej Umowy, osobą wyznaczoną do kontaktów:

a) ze strony ZAMAWIAJĄCEGO:

.....

b) ze strony WYKONAWCY:

.....

14. O wszelkich strony zmianach osób upoważnionych do kontaktu, strony niezwłocznie powiadomią się wzajemnie. Szkody powstałe w wyniku niedopełnienia tego obowiązku obciążają stronę zobowiązaną.

§4

Warunki gwarancji

1. WYKONAWCA na poszczególne meble (i ich części) oraz wykonane prace udziela 24 miesięcznej gwarancji. Gwarancja obejmuje bezpłatny transport do Wykonawcy oraz bezpłatną naprawę i części zamienne - wszelkie koszty związane z wykonaniem obowiązków gwarancyjnych ponosi Wykonawca. Okres gwarancji jest liczony od daty podpisania protokołu zdawczo - odbiorczego bez zastrzeżeń.
2. Wykonawca zapewnia gwarancję na wszystkie dostarczone meble, w tym na wszystkie elementy wykonane przez podwykonawców.

3. W przypadku wystąpienia konieczności naprawy mebli w siedzibie Wykonawcy, ryzyko ich uszkodzenia lub utraty ponosi Wykonawca.
4. Zamawiający w okresie rękojmi i gwarancji, w przypadku wykrycia wad w eksploatowanych meblach, będzie składał pisemną reklamację. Wykonawca przystąpi do naprawy lub wymiany mebli na nowe wolne od wad w terminie 3 dni roboczych od daty zgłoszenia wady lub usterki. Wykonawca na własny koszt naprawi meble lub wymieni wadliwe meble na nowe, wolne od wad, w ciągu 7 dni roboczych od daty przystąpienia do naprawy lub wymiany.
5. Gwarancja obejmuje wszystkie zaistniałe wady, z wyjątkiem uszkodzeń powstałych w wyniku korzystania z mebli w sposób niezgodny z ich przeznaczeniem.
6. Zamawiający może dochodzić swoich praw również po zakończeniu okresu gwarancyjnego określonego w ust. 1 niniejszego paragrafu, o ile zgłoszenie o zaistnieniu wady przez Zamawiającego nastąpiło przed upływem okresu gwarancji.
7. W ramach udzielonej gwarancji Zamawiający zastrzega sobie prawo żądania wymiany mebla na nowy, gdy po 3 naprawach gwarancyjnych - niezależnie od tego, czy będą dotyczyły tej samej czy różnych wad, mebel nadal będzie wykazywał wady. W takim przypadku Wykonawca dokona wymiany w terminie 7 dni roboczych od daty zgłoszenia takiego żądania przez Zamawiającego.
8. Zamawiający może dochodzić swoich roszczeń z gwarancji niezależnie od roszczeń wynikających z rękojmi.
9. W wypadku wymiany mebla na nowy gwarancja biegnie od początku, tzn. od daty dokonania wymiany mebla.
10. ZAMAWIAJĄCY będzie dokonywał zgłoszenia usterki lub wady pisemnie na wskazane przez WYKONAWCĘ dane kontaktowe: nr, e-mail:

§5

Kary umowne

1. Wykonawca zobowiązuje się zapłacić Zamawiającemu kary umowne:
 - a) za opóźnienie w dostawie przedmiotu umowy w wysokości 0,20% ceny brutto określonej w § 2 ust. 2 umowy za każdy dzień opóźnienia, liczony od następnego dnia po upływie terminu określonego w § 3 ust. 1 umowy,
 - b) za opóźnienie w usunięciu wad stwierdzonych przy odbiorze w wysokości 0,5% ceny brutto określonej w § 2 ust. 2 umowy, za każdy dzień opóźnienia, liczony od upływu terminu wyznaczonego w protokole zdawczo-odbiorczym.
 - c) za nieterminowe przystąpienie do naprawy lub wymiany mebli w wysokości 0,5% ceny brutto określonej w § 2 ust. 2 umowy, za każdy dzień opóźnienia, liczony od następnego dnia po upływie terminu wskazanego w § 4 ust. 4 umowy, za każde naruszenie.
 - d) za nieterminową naprawę lub wymianę mebli w wysokości 0,5% ceny brutto określonej w § 2 ust. 2 umowy, za każdy dzień opóźnienia, liczony od następnego dnia po upływie terminu wskazanego w § 4 ust. 4 umowy, za każde naruszenie.
 - e) za nieterminową wymianę mebla, o której mowa § 4 ust. 7, w wysokości 0,5% ceny brutto określonej w § 2 ust. 2 umowy, za każdy dzień opóźnienia, liczony od następnego dnia po upływie terminu wskazanego w § 4 ust. 7 umowy, za każde naruszenie.
 - f) za odstąpienie od umowy z przyczyn leżących po stronie Wykonawcy w wysokości 10% ceny brutto określonej w § 2 ust. 2 umowy.
2. Wykonawca będzie uprawniony do naliczenia i żądania od Zamawiającego kary umownej w wysokości 10% ceny brutto określonej w § 2 ust. 2 umowy w przypadku odstąpienia od umowy z przyczyn leżących po stronie Zamawiającego, z zastrzeżeniem art. 145 ustawy Pzp.
3. Wykonawca wyraża zgodę na potrącenie naliczonych kar umownych z przysługującej mu ceny, określonej w § 2 ust. 2 umowy.

4. Zamawiający będzie uprawniony do dochodzenia odszkodowania przenoszącego wysokość zastrzeżonej kary umownej, jeżeli kara umowna nie pokryje w całości poniesionej szkody, jak również gdy szkoda powstanie z innego tytułu, na zasadach określonych w Kodeksie Cywilnym.
5. W przypadku niewykonania przedmiotu Umowy w terminie 14 dni od upływu terminu ustalonego w umowie, ZAMAWIAJĄCY może odstąpić od umowy bez wyznaczania dodatkowego terminu. WYKONAWCA w tym przypadku zapłaci ZAMAWIAJĄCEMU karę umowną w wysokości 10% ceny brutto określonej w § 2 ust. 2 umowy.
6. W przypadku, gdy Wykonawca rażąco naruszy postanowienia niniejszej umowy lub pomimo trzykrotnych uwag zgłoszonych na piśmie przez Zamawiającego umowa nadal nie będzie wykonywana przez Wykonawcę z należytą starannością i rzetelnością, Zamawiający będzie uprawniony do odstąpienia od umowy z przyczyn leżących po stronie Wykonawcy, a Zamawiający będzie uprawniony do naliczenia kary umownej w wysokości 10% ceny brutto określonej w § 2 ust. 2 umowy.
7. Oświadczenie o odstąpieniu od umowy powinno zostać złożone na piśmie w terminie 30 dni od daty powzięcia przez Stronę wiadomości o wystąpieniu okoliczności determinującej odstąpienie od umowy, tj. m.in. w przypadku nienależytego wykonania umowy przez Wykonawcę lub niewykonanie umowy z należytą starannością.
8. Dochodzenie kar umownych za opóźnienie nie wyklucza dochodzenia kar umownych za odstąpienie.

§ 6

Postanowienia końcowe

1. W sprawach nieuregulowanych w niniejszej Umowie stosuje się przepisy Kodeksu Cywilnego jeżeli przepisy ustawy Pzp nie stanowią inaczej.
2. W sprawach spornych właściwym będzie Sąd w Gdańsku.
3. Zamawiający nie dopuszcza dokonywania przez Wykonawcę cesji wierzytelności ani przeniesienia praw i obowiązków wynikających z niniejszej umowy na rzecz innego podmiotu bez pisemnej zgody Zamawiającego.
4. Przez dni robocze strony rozumieją dni od poniedziałku do piątku z wyłączeniem sobót i dni ustawowo wolnych od pracy.
5. Umowę sporządzono w 2 egzemplarzach po 1 dla każdej ze stron.

Załączniki do umowy:

1. Protokół zdawczo-odbiorczy
2. SIWZ
3. Oferta Wykonawcy

.....
WYKONAWCA

.....
ZAMAWIAJĄCY

Akceptacja treści umowy odbywa się przez złożenie oświadczenia na formularzu oferty.

....., dnia

PROTOKÓŁ ZDAWCZO-ODBIORCZY

dotyczący przekazania przedmiotu umowy dostawy z dnia

Nr ZP 1/CJO/2014, ZP 323/055/D/14

Przedmiot dostawy:

Meble biurowe (biurka 7 sztuk) dla Centrum Języków Obcych Politechniki Gdańskiej.

.....

(producent, typ itp.)

Przedmiot umowy dostarczony przez Wykonawcę w dniu 2014r.

Zamawiający przyjmuje przedmiot umowy bez zastrzeżeń.*

Uwagi dotyczące realizacji przedmiotu umowy/wady stwierdzone podczas odbioru:

.....

.....

Termin usunięcia braków/wad *

Przedstawiciel Wykonawcy:
(imię i nazwisko) (podpis)

Przedstawiciel Zamawiającego:
(imię i nazwisko) (podpis)

Niniejszy protokół stanowi podstawę do wystawienia faktur VAT*.

* niepotrzebne skreślić